

# PVX™ p Sub

Compact Vented Powered Subwoofer System



---

Operating  
Manual



Intended to alert the user to the presence of uninsulated “dangerous voltage” within the product’s enclosure that may be of sufficient magnitude to constitute a risk of electric shock to persons.



Intended to alert the user of the presence of important operating and maintenance (servicing) instructions in the literature accompanying the product.

**CAUTION:** Risk of electrical shock — DO NOT OPEN!

**CAUTION:** To reduce the risk of electric shock, do not remove cover. No user serviceable parts inside. Refer servicing to qualified service personnel.

**WARNING:** To prevent electrical shock or fire hazard, this apparatus should not be exposed to rain or moisture, and objects filled with liquids, such as vases, should not be placed on this apparatus. Before using this apparatus, read the operating guide for further warnings.



**Protective earthing terminal.** The apparatus should be connected to a mains socket outlet with a protective earthing connection.



Este símbolo tiene el propósito, de alertar al usuario de la presencia de “(voltaje) peligroso” sin aislamiento dentro de la caja del producto y que puede tener una magnitud suficiente como para constituir riesgo de descarga eléctrica.



Este símbolo tiene el propósito de alertar al usuario de la presencia de instrucciones importantes sobre la operación y mantenimiento en la información que viene con el producto.

**PRECAUCION:** Riesgo de descarga eléctrica ¡NO ABRIR!

**PRECAUCION:** Para disminuir el riesgo de descarga eléctrica, no abra la cubierta. No hay piezas útiles dentro. Deje todo mantenimiento en manos del personal técnico cualificado.

**ADVERTENCIA:** Para prevenir choque eléctrico o riesgo de incendios, este aparato no se debe exponer a la lluvia o a la humedad. Los objetos llenos de líquidos, como los floreros, no se deben colocar encima de este aparato. Antes de usar este aparato, lea la guía de funcionamiento para otras advertencias.



**Terminal de puesta a tierra de protección.** El aparato debe estar conectado a una toma de corriente con conexión a tierra de protección.



Ce symbole est utilisé dans ce manuel pour indiquer à l'utilisateur la présence d'une tension dangereuse pouvant être d'amplitude suffisante pour constituer un risque de choc électrique.



Ce symbole est utilisé dans ce manuel pour indiquer à l'utilisateur qu'il ou qu'elle trouvera d'importantes instructions concernant l'utilisation et l'entretien de l'appareil dans le paragraphe signalé.

**ATTENTION:** Risques de choc électrique — NE PAS OUVRIER!

**ATTENTION:** Afin de réduire le risque de choc électrique, ne pas enlever le couvercle. Il ne se trouve à l'intérieur aucune pièce pouvant être réparée par l'utilisateur. Confiez l'entretien et la réparation de l'appareil à un réparateur Peavey agréé.

**AVIS:** Dans le but de réduire les risques d'incendie ou de décharge électrique, cet appareil ne doit pas être exposé à la pluie ou à l'humidité et aucun objet rempli de liquide, tel qu'un vase, ne doit être posé sur celui-ci. Avant d'utiliser de cet appareil, lisez attentivement le guide fonctionnant pour avertissements supplémentaires.



**Borne de terre de protection.** L'appareil doit être connecté à une prise secteur avec une connexion à la terre.



Dieses Symbol soll den Anwender vor unisolierten gefährlichen Spannungen innerhalb des Gehäuses warnen, die von Ausreichender Stärke sind, um einen elektrischen Schlag verursachen zu können.



Dieses Symbol soll den Benutzer auf wichtige Instruktionen in der Bedienungsanleitung aufmerksam machen, die Handhabung und Wartung des Produkts betreffen.

**VORSICHT:** Risiko — Elektrischer Schlag! Nicht öffnen!

**VORSICHT:** Um das Risiko eines elektrischen Schlages zu vermeiden, nicht die Abdeckung entfernen. Es befinden sich keine Teile darin, die vom Anwender repariert werden könnten. Reparaturen nur von qualifiziertem Fachpersonal durchführen lassen.

**WARNUNG:** Um elektrischen Schlag oder Brandgefahr zu verhindern, sollte dieser Apparat nicht Regen oder Feuchtigkeit ausgesetzt werden und Gegenstände mit Flüssigkeiten gefüllt, wie Vasen, nicht auf diesen Apparat gesetzt werden. Bevor dieser Apparat verwendet wird, lesen Sie bitte den Funktionsführer für weitere Warnungen.



**Schutzerdung Terminal.** Das Gerät nur an Steckdose mit Schutzleiter angeschlossen werden.



Tarkoitettu kiinnittämään käyttäjän huomio sellaiseen eristämättömään vaaralliseen jännitteeseen tuotteen kotelossa, joka saattaa olla riittävän suuri aiheuttaakseen sähköiskuvaaran.



Tarkoitettu kiinnittämään käyttäjän huomio tärkeisiin käyttö- ja huolto-ohjeisiin tuotteen mukana seuraavassa ohjeistuksessa.

**VAROITUS:** Sähköiskun vaara — ÄLÄ AVAA!

**VAROITUS:** Sähköiskuvaaran vuoksi älä poista kantta. Ei sisällä käyttäjän huollettavissa olevia osia. Huoltaminen tulee jättää pätevän huoltohenkilöstön tehtäväksi.

**VAARA:** Sähköiskun tai tulipalon vaaran estämiseksi tätä laitetta ei saa altistaa sateelle tai kosteudelle, eikä sen päälle saa asettaa nesteellä täytettyjä esineitä, kuten maljakoita. Ennen laitteen käyttöä lue muut varoitukset käyttöohjeesta.



**Suojamaadoitus terminaali.** Laite tulee kytkeä sähköverkkoon suojajohtimella.

Laite on liitettävä suojamaadoituskoskettimilla varustettuun pistorasiaan.



Är avsedd att varna användaren för förekomsten av isolerad "farlig spänning" inom produktens hölje som kan vara av tillräcklig nivå för att personer ska riskera elektrisk stöt.



Är avsedd att uppmärksamma användaren på förekomsten av viktiga handhavande- och underhållsinstruktioner (service) i den litteratur som medföljer produkten.

**OBSERVERA:** Risk för elektrisk stöt – ÖPPNA INTE!

**OBSERVERA:** För att minska risken för elektrisk stöt, avlägsna inte höljet. Inga delar inuti kan underhållas av användaren. Låt kvalificerad servicepersonal sköta servicen.

**WARNING:** För att förebygga elektrisk stöt eller brandrisk bör apparaten inte utsättas för regn eller fukt, och föremål fyllda med vätskor, såsom vaser, bör inte placeras på denna apparat. Läs bruksanvisningen för ytterligare varningar innan denna apparat används.



**Skyddsjordning terminalen.** Apparaten skall anslutas till ett uttag med skyddande jordanslutning.

Apparaten skall anslutas till jordat uttag.



Har til hensikt å advare brukeren om tilstedeværelse av uisolert "farlig spenning" inne i produktet, som kan ha tilstrekkelig styrke til å medføre risiko for elektrisk stöt for en person.



Har til hensikt å informere brukeren om tilstedeværelsen av viktige bruks- og vedlikeholds (service)-instruksjoner i litteraturen som følger med produktet.

**ADVARSEL:** Risiko for elektrisk stöt — MÅ IKKE ÅPNES!

**ADVARSEL:** For å redusere risikoen for elektrisk stöt må ikke dekslet fjernes. Det finnes ingen deler på innsiden som brukeren kan justere. Overlat servicearbeidet til kvalifisert servicepersonell.

**ADVARSEL:** For å hindre elektrisk stöt eller brannfare må ikke dette apparatet utsettes for regn eller fuktighet, og gjenstander fylt med væske, som en vase, må ikke settes på apparatet. Før du tar apparatet i bruk må du lese bruksanvisningen for ytterligere advarsler.



**Beskyttende jordingsterminal.** Apparatet må kobles til en elektrisk kontakt med et støpsel som har skjermet jordkontakt.

Apparatet må tilkoples jordet stikkontakt.



Bedoeld om de gebruiker te attenderen op de aanwezigheid van ongeïsoleerde "gevaarlijke spanning" binnen de behuizing van het product dat van voldoende omvang kan zijn om een risico op elektrische schokken te vormen.



Bedoeld om de gebruiker te attenderen op de aanwezigheid van belangrijke gebruiks- en onderhoudsinstructies in de literatuur bij het product.

**OPGELET:** Risico op een elektrische schok - NIET OPENEN

**OPGELET:** Om het risico op elektrische schokken te verkleinen, verwijder niet het deksel. Er zijn geen voor de gebruiker bruikbare onderdelen binnenin aanwezig. Verwijs onderhoud door naar gekwalificeerd onderhoudspersoneel.

**WAARSCHUWING:** Om elektrische schokken of brandgevaar te voorkomen, stel dit apparaat mag niet bloot aan regen of vocht ' en voorwerpen gevuld met vloeistoffen, zoals vazen mogen niet op dit apparaat worden geplaatst. Lees de gebruiksaanwijzingen voor nadere waarschuwingen voordat u dit apparaat gebruikt.



**Beschermende aardklem.** Het apparaat dient te worden aangesloten op een stopcontact met een beschermend aardcontact.



Atto ad avvisare l'utente in merito alla presenza "voltaggio pericoloso" non isolato all'interno della scatola del prodotto che potrebbe avere una magnitudo sufficiente a costituire un rischio di scossa elettrica per le persone.



Atto ad avvisare l'utente in merito alla presenza di istruzioni operative e di assistenza importanti (manutenzione) nel libretto che accompagna il prodotto.

**ATTENZIONE:** Rischio di scossa elettrica — NON APRIRE!

**ATTENZIONE:** per ridurre il rischio di scossa elettrica, non rimuovere il coperchio. Non vi sono parti utili all'utente all'interno. Fare riferimento a personale addetto qualificato.

**AVVERTENZA:** per prevenire il rischio di scossa o il rischio di incendio, questo apparecchio non dovrebbe essere esposto a pioggia o umidità, e oggetti riempiti con liquidi, come vasi, non dovrebbero essere posizionati sopra questo apparecchio. Prima di usare questo apparecchio, leggere la guida operativa per ulteriori informazioni.



**Morsetto di terra di protezione.** L'apparecchio deve essere collegato a una presa di corrente di rete con un conduttore di terra.



Destinado a alertar o usuário da presença de "voltagem perigosa" não isolada dentro do receptáculo do produto que pode ser de magnitude suficiente para constituir um risco de choque elétrico a pessoas.



Destinado a alertar o usuário da presença de instruções importantes de operação e manutenção (conserto) na literatura que acompanha o produto.

**CUIDADO:** Risco de choque elétrico — NÃO ABRA!

**CUIDADO:** Para evitar o risco de choque elétrico, não remova a cobertura. Contém peças não reparáveis pelo usuário. Entregue todos os consertos apenas a pessoal qualificado.

**ADVERTÊNCIA:** Para evitar choques elétricos ou perigo de incêndio, este aparelho não deve ser exposto à chuva ou umidade e objetos cheios de líquidos, tais como vasos, não devem ser colocados sobre ele. Antes de usar este aparelho, leia o guia de operação para mais advertências.



人体への電気ショックの危険が考えられる製品筐体内の非絶縁「危険電圧」の存在をユーザーに警告するものです。

製品に付属している説明書に記載の重要な操作およびメンテナンス(サービス)要領の存在をユーザーに警告するものです。



注意: 電気ショックの危険あり — 開けないでください!

注意: 電気ショックの危険を低減するため、カバーを外さないでください。内部部品はユーザーによるサービス不可。資格のあるサービス要因のサービスを要請してください。

警告: 電気ショックまたは火災の危険を避けるため、この装置を雨または湿気にさらしてはなりません。また、過敏など液体を含む物をこの装置上に置いてはなりません。この装置を使用する前に、警告事項について操作ガイドをお読みください。



保護接地端子。装置は保護接地に接続している電源コンセントに接続する必要があります



三角形内带有箭头闪电状符号意在敬告用户，表明产品内部有非绝缘的“危险电压”存在，而且具有足以致人触电的危险。



三角形内的感叹号意在警告用户，表明与机器的操作和维护（维修）有关的重要说明。

警告：触电危险—勿打开！

警告：为了避免触电危险，请勿打开机壳。机内无用户可以维修的部件。需要维修时，请与指定的专业维修人员联系。

警告：为了避免触电或火灾危险，请勿将本机置于雨中或潮湿之处。请勿将装满液体的物体，例如花瓶等置于本机之上。使用本机之前，请仔细阅读本操作说明书中的安全说明。



保 保护接地端子。设备应该连接到带有保护接地连接的电源插座。



제품의 케이스 내에 감전을 유발할 수 있는 절연되지 않은 "위험한 전압" 이 존재함을 사용자에게 알립니다. 제품과 함께 제공되는 인쇄물에 중요



한 작동 및 유지 보수 (서비스) 지침이 있음을 사용자에게 알립니다.

**주의 :** 감전 위험 — 열지 마십시오!

**주의 :** 감전 위험을 낮추기 위해 덮개를 제거하지 마십시오. 장치 내부에는 사용자가 직접 수리할 수 있는 부품이 없습니다. 자격을 갖춘 서비스 요원에게 서비스를 의뢰하십시오.

**경고 :** 감전 또는 화재 위험을 예방하기 위해 본 기기를 비 또는 습기에 노출하거나 꽃병과 같이 액체가 들어 있는 물체를 본 기기 위에 올려놓지 마십시오. 본 기기를 사용하기 전에 추가 경고 사항에 대한 작동 설명서를 읽어 주십시오.



보호 접지 단자. 장치는 보호 접지 연결 전원 소켓 콘센트에 연결되어야

تشير لنتبيه المستخدم لوجود "تيارات كهربية خطيرة" غير معزولة داخل محتويات المنتج والتي قد تكون كافية لتسبب في تعرض الأشخاص لصدمة كهربية.

تشير لنتبيه المستخدم لوجود تعليمات تشغيل وصيانة (صيانة) مهمة داخل الكتيب المرفق مع هذا المنتج.

تحذير: خطر التعرض لصدمة كهربية - لا تفتح!

تحذير: لتقليل مخاطر التعرض لصدمة كهربية، لا تقم بإزالة الغطاء. لا توجد أجزاء قابلة للاستعمال للمستخدم بالداخل. ارجع إلى الصيانة للحصول على خدمة من الموظفين المؤهلين.

تحذير: لمنع حدوث صدمة كهربية أو مخاطر حريق، لا يجب تعريض هذا الجهاز للمطر أو الرطوبة، ولا يجب وضع الأشياء المملوءة بالسوائل، مثل الزهريات، فوقه. قبل استخدام هذا الجهاز، اقرأ دليل التشغيل لمزيد من التحذيرات.

تقيق او ضيرأتل لاصرتا عم يىأبرهكلا رايتلا نذأم نذفئم ىل زاهجلا الصتئم نولت نأ بجي .تقيقأقولا تقيضراً تطحم





# IMPORTANT SAFETY INSTRUCTIONS



**WARNING:** When using electrical products, basic cautions should always be followed, including the following:

1. Read these instructions.
2. Keep these instructions.
3. Heed all warnings.
4. Follow all instructions.
5. Do not use this apparatus near water.
6. Clean only with a dry cloth.
7. Do not block any of the ventilation openings. Install in accordance with manufacturer's instructions.
8. Do not install near any heat sources such as radiators, heat registers, stoves or other apparatus (including amplifiers) that produce heat.
9. Do not defeat the safety purpose of the polarized or grounding-type plug. A polarized plug has two blades with one wider than the other. A grounding type plug has two blades and a third grounding plug. The wide blade or third prong is provided for your safety. If the provided plug does not fit into your outlet, consult an electrician for replacement of the obsolete outlet.
10. Protect the power cord from being walked on or pinched, particularly at plugs, convenience receptacles, and the point they exit from the apparatus.
11. Only use attachments/accessories provided by the manufacturer.
12.  Use only with a cart, stand, tripod, bracket, or table specified by the manufacturer, or sold with the apparatus. When a cart is used, use caution when moving the cart/apparatus combination to avoid injury from tip-over.
13. Unplug this apparatus during lightning storms or when unused for long periods of time.
14. Refer all servicing to qualified service personnel. Servicing is required when the apparatus has been damaged in any way, such as power-supply cord or plug is damaged, liquid has been spilled or objects have fallen into the apparatus, the apparatus has been exposed to rain or moisture, does not operate normally, or has been dropped.
15. Never break off the ground pin. Write for our free booklet "Shock Hazard and Grounding." Connect only to a power supply of the type marked on the unit adjacent to the power supply cord.
16. If this product is to be mounted in an equipment rack, rear support should be provided.
17. Note for UK only: If the colors of the wires in the mains lead of this unit do not correspond with the terminals in your plug, proceed as follows: a) The wire that is colored green and yellow must be connected to the terminal that is marked by the letter E, the earth symbol, colored green or colored green and yellow. b) The wire that is colored blue must be connected to the terminal that is marked with the letter N or the color black. c) The wire that is colored brown must be connected to the terminal that is marked with the letter L or the color red.
18. This electrical apparatus should not be exposed to dripping or splashing and care should be taken not to place objects containing liquids, such as vases, upon the apparatus.
19. The on/off switch in this unit does not break both sides of the primary mains. Hazardous energy can be present inside the chassis when the on/off switch is in the off position. The mains plug or appliance coupler is used as the disconnect device, the disconnect device shall remain readily operable.
20. Exposure to extremely high noise levels may cause a permanent hearing loss. Individuals vary considerably in susceptibility to noise-induced hearing loss, but nearly everyone will lose some hearing if exposed to sufficiently intense noise for a sufficient time. The U.S. Government's Occupational Safety and Health Administration (OSHA) has specified the following permissible noise level exposures:

Duration Per Day In Hours	Sound Level dBA, Slow Response
8	90
6	92
4	95
3	97
2	100
1 1/2	102
1	105
1/2	110
1/4 or less	115

According to OSHA, any exposure in excess of the above permissible limits could result in some hearing loss. Earplugs or protectors to the ear canals or over the ears must be worn when operating this amplification system in order to prevent a permanent hearing loss, if exposure is in excess of the limits as set forth above. To ensure against potentially dangerous exposure to high sound pressure levels, it is recommended that all persons exposed to equipment capable of producing high sound pressure levels such as this amplification system be protected by hearing protectors while this unit is in operation.

**SAVE THESE INSTRUCTIONS!**

## INSTRUCCIONES IMPORTANTES PARA SU SEGURIDAD

**CUIDADO:** Cuando use productos electrónicos, debe tomar precauciones básicas, incluyendo las siguientes:

1. Lea estas instrucciones.
2. Guarde estas instrucciones.
3. Haga caso de todos los consejos.
4. Siga todas las instrucciones.
5. No usar este aparato cerca del agua.
6. Limpiar solamente con una tela seca.
7. No bloquear ninguna de las salidas de ventilación. Instalar de acuerdo a las instrucciones del fabricante.
8. No instalar cerca de ninguna fuente de calor como radiadores, estufas, hornos u otros aparatos (incluyendo amplificadores) que produzcan calor.
9. No retire la patilla protectora del enchufe polarizado o de tipo "a Tierra". Un enchufe polarizado tiene dos puntas, una de ellas más ancha que la otra. Un enchufe de tipo "a Tierra" tiene dos puntas y una tercera "a Tierra". La punta ancha (la tercera) se proporciona para su seguridad. Si el enchufe proporcionado no encaja en su enchufe de red, consulte a un electricista para que reemplace su enchufe obsoleto.
10. Proteja el cable de alimentación para que no sea pisado o pinchado, particularmente en los enchufes, huecos, y los puntos que salen del aparato.
11. Usar solamente añadidos/accesorios proporcionados por el fabricante.
12.  Usar solamente un carro, pie, trípode, o soporte especificado por el fabricante, o vendido junto al aparato. Cuando se use un carro, tenga cuidado al mover el conjunto carro/aparato para evitar que se dañe en un vuelco. No suspenda esta caja de ninguna manera.
13. Desenchufe este aparato durante tormentas o cuando no sea usado durante largos periodos de tiempo.
14. Para cualquier reparación, acuda a personal de servicio cualificado. Se requieren reparaciones cuando el aparato ha sido dañado de alguna manera, como cuando el cable de alimentación o el enchufe se han dañado, algún líquido ha sido derramado o algún objeto ha caído dentro del aparato, el aparato ha sido expuesto a la lluvia o la humedad, no funciona de manera normal, o ha sufrido una caída.
15. Nunca retire la patilla de Tierra. Escríbanos para obtener nuestro folleto gratuito "Shock Hazard and Grounding" ("Peligro de Electrocutación y Toma a Tierra"). Conecte el aparato sólo a una fuente de alimentación del tipo marcado al lado del cable de alimentación.
16. Si este producto va a ser enracado con más equipo, use algún tipo de apoyo trasero.
17. Nota para el Reino Unido solamente: Si los colores de los cables en el enchufe principal de esta unidad no corresponden con los terminales en su enchufe, proceda de la siguiente manera: a) El cable de color verde y amarillo debe ser conectado al terminal que está marcado con la letra E, el símbolo de Tierra (earth), coloreado en verde o en verde y amarillo. b) El cable coloreado en azul debe ser conectado al terminal que está marcado con la letra N o el color negro. c) El cable coloreado en marrón debe ser conectado al terminal que está marcado con la letra L o el color rojo.
18. Este aparato eléctrico no debe ser sometido a ningún tipo de goteo o salpicadura y se debe tener cuidado para no poner objetos que contengan líquidos, como vasos, sobre el aparato.
19. El interruptor de en/lejos en esta unidad no rompe ambos lados de la red primaria. La energía peligrosa puede ser presente dentro del chasis cuando el interruptor de en/lejos está en el de la posición. El tapón de la red o el acoplador del aparato son utilizados como el desconecta dispositivo, el desconecta dispositivo se quedará fácilmente operable.
20. La exposición a altos niveles de ruido puede causar una pérdida permanente en la audición. La susceptibilidad a la pérdida de audición provocada por el ruido varía según la persona, pero casi todo el mundo perderá algo de audición si se expone a un nivel de ruido suficientemente intenso durante un tiempo determinado. El Departamento para la Salud y para la Seguridad del Gobierno de los Estados Unidos (OSHA) ha especificado las siguientes exposiciones al ruido permisibles:



Duración por Día en Horas	Nivel de Sonido dBA, Respuesta Lenta
8	90
6	92
4	95
3	97
2	100
1 ½	102
1	105
½	110
¼ o menos	115

De acuerdo al OSHA, cualquier exposición que exceda los límites arriba indicados puede producir algún tipo de pérdida en la audición. Protectores para los canales auditivos o tapones para los oídos deben ser usados cuando se opere con este sistema de sonido para prevenir una pérdida permanente en la audición, si la exposición excede los límites indicados más arriba. Para protegerse de una exposición a altos niveles de sonido potencialmente peligrosa, se recomienda que todas las personas expuestas a equipamiento capaz de producir altos niveles de presión sonora, tales como este sistema de amplificación, se encuentren protegidas por protectores auditivos mientras esta unidad esté operando.

**GUARDE ESTAS INSTRUCCIONES!**

# INSTRUCTIONS IMPORTANTES DE SECURITE



**ATTENTION:** L'utilisation de tout appareil électrique doit être soumise aux précautions d'usage incluant:

1. Lire ces instructions.
2. Gardez ce manuel pour de futures références.
3. Prêtez attention aux messages de précautions de ce manuel.
4. Suivez ces instructions.
5. N'utilisez pas cette unité proche de plans d'eau.
6. N'utilisez qu'un tissu sec pour le nettoyage de votre unité.
7. N'obstruez pas les systèmes de refroidissement de votre unité et installez votre unité en fonction des instructions de ce manuel.
8. Ne positionnez pas votre unité à proximité de toute source de chaleur.
9. Connectez toujours votre unité sur une alimentation munie de prise de terre utilisant le cordon d'alimentation fourni.
10. Protégez les connecteurs de votre unité et positionnez les cablages pour éviter toutes déconnexions accidentelles.
11. N'utilisez que des fixations approuvées par le fabricant.
12.  Lors de l'utilisation sur pied ou poteau de support, assurez dans le cas de déplacement de l'ensemble enceinte/support de prévenir tout basculement intempestif de celui-ci.
13. Il est conseillé de déconnecter du secteur votre unité en cas d'orage ou de durée prolongée sans utilisation.
14. Seul un technicien agréé par le fabricant est à même de réparer/contrôler votre unité. Celle-ci doit être contrôlée si elle a subi des dommages de manipulation, d'utilisation ou de stockage (humidité,...).
15. Ne déconnectez jamais la prise de terre de votre unité.
16. Si votre unité est destinée à être montée en rack, des supports arrière doivent être utilisés.
17. Note pour les Royaumes-Unis: Si les couleurs de connecteurs du câble d'alimentation ne correspondent pas au guide de la prise secteur, procédez comme suit: a) Le connecteur vert et jaune doit être connecté au terminal noté E, indiquant la prise de terre ou correspondant aux couleurs verte ou verte et jaune du guide. b) Le connecteur Bleu doit être connecté au terminal noté N, correspondant à la couleur noire du guide. c) Le connecteur marron doit être connecté au terminal noté L, correspondant à la couleur rouge du guide.
18. Cet équipement électrique ne doit en aucun cas être en contact avec un quelconque liquide et aucun objet contenant un liquide, vase ou autre ne devrait être posé sur celui-ci. 1
9. L'interrupteur (on-off) dans cette unité ne casse pas les deux côtés du primaire principal. L'énergie hasardeuse peut être présente dans le châssis quand l'interrupteur (on-off) est dans la position. Le bouchon principal ou atelage d'appareil est utilisé comme le débrancher l'appareil restera facilement opérable.
20. Une exposition à de hauts niveaux sonores peut conduire à des dommages de l'écoute irréversibles. La susceptibilité au bruit varie considérablement d'un individu à l'autre, mais une large majorité de la population expérimentera une perte de l'écoute après une exposition à une forte puissance sonore pour une durée prolongée. L'organisme de la santé américaine (OSHA) a produit le guide ci-dessous en rapport à la perte occasionnée:

Durée par Jour (heures)	Niveau sonore moyen (dBA)
8	90
6	92
4	95
3	97
2	100
1 1/2	102
1	105
1/2	110
1/4 ou inférieur	115

D'après les études menées par le OSHA, toute exposition au delà des limites décrites ci-dessus entraînera des pertes de l'écoute chez la plupart des sujets. Le port de système de protection (casque, oreillette de filtrage,...) doit être observé lors de l'opération cette unité ou des dommages irréversibles peuvent être occasionnés. Le port de ces systèmes doit être observé par toutes personnes susceptibles d'être exposées à des conditions au delà des limites décrites ci-dessus.

**GARDEZ CES INSTRUCTIONS!**

## WICHTIGE SICHERHEITSHINWEISE

**SICHERHEITSHINWEISEACHTUNG:** Beim Einsatz von Elektrogeräten müssen u.a. grundlegende Vorsichtsmaßnahmen befolgt werden:

1. Lesen Sie sich diese Anweisungen durch.
2. Bewahren Sie diese Anweisungen auf.
3. Beachten Sie alle Warnungen.
4. Befolgen Sie alle Anweisungen.
5. Setzen Sie dieses Gerät nicht in der Nähe von Wasser ein.
6. Reinigen Sie es nur mit einem trockenen Tuch.
7. Blockieren Sie keine der Lüftungsöffnungen. Führen Sie die Installation gemäß den Anweisungen des Herstellers durch.
8. Installieren Sie das Gerät nicht neben Wärmequellen wie Heizungen, Heizgeräten, Öfen oder anderen Geräten (auch Verstärkern), die Wärme erzeugen.
9. Beeinträchtigen Sie nicht die Sicherheitswirkung des gepolten Steckers bzw. des Erdungssteckers. Ein gepolter Stecker weist zwei Stifte auf, von denen einer breiter ist als der andere. Ein Erdungsstecker weist zwei Stifte und einen dritten Erdungsstift auf. Der breite Stift bzw. der dritte Stift dient Ihrer Sicherheit. Sollte der beiliegende Stecker nicht in Ihre Steckdose passen, wenden Sie sich bitte an einen Elektriker, um die ungeeignete Steckdose austauschen zu lassen.
10. Schützen Sie das Netzkabel, sodass niemand darauf tritt oder es geknickt wird, insbesondere an Steckern oder Buchsen und ihren Austrittsstellen aus dem Gerät.
11. Verwenden Sie nur die vom Hersteller erhältlichen Zubehörgeräte oder Zubehörteile.
12.  Verwenden Sie nur einen Wagen, Stativ, Dreifuß, Träger oder Tisch, der den Angaben des Herstellers entspricht oder zusammen mit dem Gerät verkauft wurde. Wird ein Wagen verwendet, bewegen Sie den Wagen mit dem darauf befindlichen Gerät besonders vorsichtig, damit er nicht umkippt und möglicherweise jemand verletzt wird.
13. Trennen Sie das Gerät während eines Gewitters oder während längerer Zeiträume, in denen es nicht benutzt wird, von der Stromversorgung.
14. Lassen Sie sämtliche Wartungsarbeiten von qualifizierten Kundendiensttechnikern durchführen. Eine Wartung ist erforderlich, wenn das Gerät in irgendeiner Art beschädigt wurde, etwa wenn das Netzkabel oder der Netzstecker beschädigt wurden, Flüssigkeit oder Gegenstände in das Gerät gelangt sind, das Gerät Regen oder Feuchtigkeit ausgesetzt wurde, nicht normal arbeitet oder heruntergefallen ist.
15. Der Erdungsstift darf nie entfernt werden. Auf Wunsch senden wir Ihnen gerne unsere kostenlose Broschüre „Shock Hazard and Grounding“ (Gefahr durch elektrischen Schlag und Erdung) zu. Schließen Sie nur an die Stromversorgung der Art an, die am Gerät neben dem Netzkabel angegeben ist.
16. Wenn dieses Produkt in ein Geräte-Rack eingebaut werden soll, muss eine Versorgung über die Rückseite eingerichtet werden.
17. Hinweis – Nur für Großbritannien: Sollte die Farbe der Drähte in der Netzleitung dieses Geräts nicht mit den Klemmen in Ihrem Stecker übereinstimmen, gehen Sie folgendermaßen vor: a) Der grün-gelbe Draht muss an die mit E (Symbol für Erde) markierte bzw. grüne oder grün-gelbe Klemme angeschlossen werden. b) Der blaue Draht muss an die mit N markierte bzw. schwarze Klemme angeschlossen werden. c) Der braune Draht muss an die mit L markierte bzw. rote Klemme angeschlossen werden.
18. Dieses Gerät darf nicht ungeschützt Wassertropfen und Wasserspritzern ausgesetzt werden und es muss darauf geachtet werden, dass keine mit Flüssigkeiten gefüllte Gegenstände, wie z. B. Blumenvasen, auf dem Gerät abgestellt werden.
19. Der Netzschalter in dieser Einheit bricht beide Seiten von den primären Hauptleitungen nicht. Gefährliche Energie kann anwesend innerhalb des Chassis sein, wenn der Netzschalter im ab Position ist. Die Hauptleitungen stöpseln zu oder Gerätekupplung ist benutzt, während das Vorrichtung abschaltet, das schaltet Vorrichtung wird bleiben sogleich hantierbar ab.
20. Belastung durch extrem hohe Lärmpegel kann zu dauerhaftem Gehörverlust führen. Die Anfälligkeit für durch Lärm bedingten Gehörverlust ist von Mensch zu Mensch verschieden, das Gehör wird jedoch bei jedem in gewissem Maße geschädigt, der über einen bestimmten Zeitraum ausreichend starkem Lärm ausgesetzt ist. Die US-Arbeitsschutzbehörde (Occupational and Health Administration, OSHA) hat die folgenden zulässigen Pegel für Lärmbelastung festgelegt:



Dauer pro Tag in Stunden	Geräuschpegel dBA, langsame Reaktion
8	90
6	92
4	95
3	97
2	100
1 1/2	102
1	105
1/2	110
1/4 oder weniger	115

Laut OSHA kann jede Belastung über den obenstehenden zulässigen Grenzwerten zu einem gewissen Gehörverlust führen. Sollte die Belastung die obenstehenden Grenzwerte übersteigen, müssen beim Betrieb dieses Verstärkungssystems Ohrenstopfen oder Schutzvorrichtungen im Gehörgang oder über den Ohren getragen werden, um einen dauerhaften Gehörverlust zu verhindern. Um sich vor einer möglicherweise gefährlichen Belastung durch hohe Schalldruckpegel zu schützen, wird allen Personen empfohlen, die mit Geräten arbeiten, die wie dieses Verstärkungssystem hohe Schalldruckpegel erzeugen können, beim Betrieb dieses Geräts einen Gehörschutz zu tragen.

**BEWAHREN SIE DIESE SICHERHEITSHINWEISE AUF!**



## TÄRKEÄT TURVALLISUUSOHJEET

**VAARA:** Käytettäessä sähkölaitteita tulee aina huomioida mm. seuraavat turvallisuusohjeet:

1. Lue nämä ohjeet.
2. Säilytä nämä ohjeet.
3. Huomioi kaikki varoitukset.
4. Noudata kaikkia ohjeita.
5. Älä käytä laitetta veden lähellä.
6. Puhdista vain kuivalla kankaalla.
7. Älä tuki mitään tuuletusaukkoja. Asenna valmistajan ohjeiden mukaisesti.
8. Älä asenna lämpölähteiden, kuten pattereiden, liesien tai muiden lämpöä tuottavien laitteiden (kuten vahvistinten) lähelle.
9. Älä poista polarisoidun tai maadoitustyyppisen tulpan suojausta. Polaroidun tulpan toinen napa on leveämpi kuin toinen. Maadoitustulpassa on kaksi napaa ja kolmas maadoitusnapa. Leveä napa ja maadoitusnapa on tarkoitettu turvaamaan laitteen käyttöä. Jos mukana toimitettu tulppa ei sovi pistorasiaan, kutsu sähkömies vaihtamaan pistorasia, sillä se on vanhentunut.
10. Suojaa virtajohtoa päälle kävelemiseltä ja nipistykseltä, erityisesti pistotulppien, pistorasioiden sekä laitteen ulosvientien kohdalla.
11. Käytä vain valmistajan toimittamia lisälaitteita.
12.  Käytä vain valmistajan määrittämän tai laitteen mukana myydyin vaunun, jalustan, kolmijalan, kiinnikkeen tai pöydän kanssa. Käytettäessä vaunua liikuta vaunun ja laitteen yhdistelmää varovasti, jotta vältetään loukkaantumiset kaatumisesta johtuen.
13. Irrota laite sähköverkosta ukkosmyrskyjen aikana tai jos laitetta ei käytetä pitkään aikaan.
14. Huoltaminen tulee jättää pätevä huoltohenkilöstön tehtäväksi. Huoltoa tarvitaan, kun laite on jollakin tavoin vioittunut, esim. virtalähteen johto tai pistoke on vioittunut, laitteen sisään on joutunut nestettä tai esineitä, laite on altistettu sateelle tai kosteudelle, laite ei toimi normaalisti tai se on pudonnut.
15. Älä koskaan katkaise maadoitusnastaa. Ottamalla meihin yhteyttä saat kirjasen "Sähköiskuvaara ja maadoitus". Kytke vain virtalähteeseen, joka vastaa laitteen virtajohdon viereen merkittyä tyyppiä.
16. Jos laite kiinnitetään laiteräkkiin, tulee se tukea takaosastaan.
17. Note for UK only: If the colors of the wires in the mains lead of this unit do not correspond with the terminals in your plug, proceed as follows:
  - a) The wire that is colored green and yellow must be connected to the terminal that is marked by the letter E, the earth symbol, colored green or colored green and yellow.
  - b) The wire that is colored blue must be connected to the terminal that is marked with the letter N or the color black.
  - c) The wire that is colored brown must be connected to the terminal that is marked with the letter L or the color red.
18. Tätä sähkölaitetta ei tule altistaa nestetipoille tai roiskeille, eikä laitteen päälle saa asettaa nestettä sisältäviä esineitä, kuten maljakoita.
19. Laitteen virtakytkin ei katkaise ensiövirran molempia puolia. Laitteen sisällä voi olla vaarallinen jännite, kun virtakytkin on pois-asennossa. Virtajohto toimii pääkytkimenä, ja sen pitää olla aina käytettävissä.
20. Altistus erittäin korkeille äänitasoille voi aiheuttaa pysyvän kuulovaurion. Henkilöiden alttius melun aiheuttamille kuulovaurioille vaihtelee, mutta lähes kaikkien kuulo vaurioituu altistuttaessa riittävän kovalle melulle riittävän kauan. Yhdysvaltain hallituksen työturvallisuus- ja terveyshallinto (OSHA) on määrittänyt seuraavat hyväksyttävät melutasoaltistukset:



Kesto päivää kohti tunteina	Äänitaso dBA, hidas vaste
8	90
6	92
4	95
3	97
2	100
1 1/2	102
1	105
1/2	110
1/4 tai alle	115

OSHA:n mukaan altistus yo. tasoja korkeammalle määrälle voi aiheuttaa osittaisen kuulon menetyksen. Käytettäessä vahvistinjärjestelmää tulee kuulovaurioiden estämiseksi käyttää korvatulppia tai kuulosuojaimia, mikäli altistus ylittää yllä asetetut rajat. Jotta vältetään mahdollisesti vaarallinen altistus korkeille äänenpaineen tasoille, suositellaan, että kaikki korkeaa äänenpainetta tuottavien laitteiden, kuten tämän vahvistimen, lähistöllä olevat henkilöt suojaavat kuulonsa, kun laite on käytössä.

**SÄILYTÄ NÄMÄ OHJEET!**

# VIKTIGA SÄKERHETSINSTRUKTIONER

**VARNING:** När du använder elektriska produkter ska grundläggande försiktighetsåtgärder iakttas, inklusive följande:

1. Läs dessa instruktioner.
2. Behåll dessa instruktioner.
3. Iakttag alla varningar.
4. Följ alla instruktioner.
5. Använd inte apparaten i närheten av vatten.
6. Rengör endast med en torr trasa.
7. Blockera inte ventilationsöppningarna. Installera i enlighet med tillverkarens instruktioner.
8. Installera inte i närheten av värmekällor som radiatorer, varmluftsventiler, spisar eller andra apparater (inklusive förstärkare) som ger ifrån sig värme.
9. Motverka inte säkerhetsfunktionen hos en jordad stickkontakt. En jordad stickkontakt har två stift och metallbleck på sidorna. Metallblecket finns där för din säkerhet. Kontakta en elektriker för utbyte av det föråldrade vägguttaget om den medföljande stickkontakten inte passar i ditt vägguttag.
10. Skydda strömsladden från att klivas på eller klämmas, särskilt vid kontakten, grenuttag och platsen där den lämnar apparaten.
11. Använd enbart tillsatser/tillbehör som tillhandahålls av tillverkaren.
12.  Använd endast med en kärra, ställ, trefot, fäste eller bord i enlighet med tillverkarens specifikationer, eller som säljs tillsammans med apparaten. Var försiktig när du använder en kärra så att inga personskador uppstår på grund av att kombinationen kärra-apparat välter när den flyttas.
13. Koppla ur apparaten vid åskväder eller när den inte används under en längre tid.
14. Låt kvalificerad servicepersonal sköta all service. Service krävs om apparaten har skadats på något vis, till exempel om strömsladden eller stickkontakten har skadats, vätska har spillts eller föremål har fallit ner i apparaten, apparaten har utsatts för regn eller fukt, inte fungerar normalt eller har tappats.
15. Anslut aldrig till ojordade uttag. Skriv till oss för vårt gratishäfte "Stötrisk och jordning". Anslut endast till en strömkälla av samma typ som enhetens märkning anger (bredvid strömsladden).
16. Om produkten ska monteras i ett utrustningsrack bör bakre stöd användas.
17. Note for UK only: If the colors of the wires in the mains lead of this unit do not correspond with the terminals in your plug, proceed as follows:
  - a) The wire that is colored green and yellow must be connected to the terminal that is marked by the letter E, the earth symbol, colored green or colored green and yellow.
  - b) The wire that is colored blue must be connected to the terminal that is marked with the letter N or the color black.
  - c) The wire that is colored brown must be connected to the terminal that is marked with the letter L or the color red.
18. Denna elektriska apparat bör inte utsättas för dropp eller stänk och försiktighet bör iakttas så att inte föremål som innehåller vätskor, såsom vaser, placeras ovanpå apparaten.
19. Enhetens strömbrytare bryter inte båda sidor av strömkretsen. Farlig energi kan förekomma inuti höljet när strömbrytaren är i av-läget. Stickkontakten eller apparatkontakten fungerar som bortkopplingsenhet, bortkopplingsenheten ska hållas lättillgänglig.
20. Extremt höga ljudnivåer kan orsaka permanent hörselskada. Olika personer skiljer sig åt i benägenhet att få hörselskador av ljud, men i princip alla får hörselskador om de utsätts för tillräckligt höga ljud under tillräcklig tid. Den amerikanska regeringens arbetskydds- och hälsoförvaltning (OSHA) har angivit följande maxnivåer för tillåten exponering för ljud:



Längd per dag i timmar	Ljudnivå dBA, långsam svarstid
8	90
6	92
4	95
3	97
2	100
1 1/2	102
1	105
1/2	110
1/4 eller mindre	115

Enligt OSHA kan exponering utöver ovanstående tillåtna gränser orsaka hörselskador. Öronproppar eller skydd för hörselgången eller över öronen måste bäras när detta förstärkarsystem används för att förebygga permanenta hörselskador, om exponeringen överskrider gränsvärdena enligt ovan. För att skydda mot potentiellt farlig exponering för höga ljudtrycksnivåer rekommenderas det att personer som exponeras för utrustning som kan producera höga ljudtrycksnivåer såsom detta förstärkarsystem skyddas med hörselskydd när enheten är i drift.

**SPARA DESSA INSTRUKTIONER!**

# VIKTIGE SIKKERHETSINSTRUKSJONER

**ADVARSEL:** Ved bruk av et elektrisk apparat må grunnleggende forsiktighetsregler følges, inklusive de følgende:

1. Les disse instruksjonene.
2. Ta vare på disse instruksjonene.
3. Følg alle advarslene.
4. Følg alle instruksjoner.
5. Ikke bruk apparatet i nærheten av vann.
6. Rengjør bare med en tørr klut.
7. Ikke blokker noen av ventilasjonsåpningene. Installer i henhold til produsentens instruksjoner.
8. Ikke installer i nærheten av en varmekilde som radiatorer, varmekanaler, ovn er eller andre apparater (inklusive forsterkere) som utvikler varme.
9. Ikke reduserer sikkerhetshensiktene med polariserte eller jordede støpsler. Et polarisert støpsel har to blader, der det ene er bredere enn det andre. Et støpsel med jording har to blader og en tredje jordingsplugg. Det brede bladet eller den tredje pluggen er der for å gi deg beskyttelse. Hvis det medfølgende støpslet ikke passer inn i den elektriske kontakten der du bor, kontakt en elektriker for å få støpslet skiftet.
10. Beskytt den elektriske ledningen mot å bli trådt på eller klemt, spesielt ved støpslet, stikkkontakten og punktet der den kommer ut av apparatet.
11. Bruk bare tilkoblinger/tilbehør som er levert av produsenten.
12.  Bruk bare med vogn, stativ, tripod, brakett eller bord spesifisert av produsenten eller solgt sammen med apparatet. Når det benyttes en vogn, vis forsiktighet når vogn/apparat flyttes for å unngå skade som følge av et velt.
13. Trekk ut ledningen til apparatet under tordenvær eller når det skal stå ubrukt over en lengre periode.
14. Overlat servicearbeidet til kvalifisert servicepersonell. Service er påkrevet når apparatet har vært utsatt for skade, som at den elektriske ledningen eller støpslet er skadet, væske er blitt sølt over apparatet eller en gjenstand har falt ned i apparatet, apparatet har vært utsatt for regn eller fuktighet, at det ikke virker normalt eller har falt i gulvet.
15. Bryt aldri av jordingspinnen. Skriv etter gratis hefte "Shock Hazard and Grounding" (Fare for elektrisk støt og jording). Tilkoble bare elektriske anlegg av den typen som er angitt på enheten ved siden av den elektriske ledningen.
16. Hvis dette produktet skal plasseres i en utstyrsreol må det etableres støtte på baksiden.
17. Note for UK only: If the colors of the wires in the mains lead of this unit do not correspond with the terminals in your plug, proceed as follows: a) The wire that is colored green and yellow must be connected to the terminal that is marked by the letter E, the earth symbol, colored green or colored green and yellow. b) The wire that is colored blue must be connected to the terminal that is marked with the letter N or the color black. c) The wire that is colored brown must be connected to the terminal that is marked with the letter L or the color red.
18. Dette elektriske apparatet må ikke utsettes for drypp eller sprut fra væske, og det må utvises forsiktighet slik at det ikke plasseres gjenstander fylt med vann - som en vase - på apparatet.
19. På/av-bryteren på denne enheten bryter ikke begge sider av den primære strømkretsen. Farlig strøm kan finnes på innsiden av chassiset også når På/Av-bryteren er i posisjon Av. Det elektriske støpslet eller utstyrskoblingen brukes som frakoblingsutstyr, frakoblingsutstyret skal være lett å komme til og bruke.
20. Eksponering mot ekstremt høyt støynivå kan føre til permanent tap av hørsel. Det er betydelige individuelle forskjeller hva gjelder den enkeltes ømfintlighet hva gjelder støypåført tap av hørsel, men nesten alle vil tape noe hørsel dersom de utsettes for tilstrekkelig intens støy over en tilstrekkelig lang periode. U.S. Governments Occupational Safety and Health Administration (OSHA) har spesifisert følgende tillatte støynivåeksponeringer:



Varighet pr. dag i timer	Lydnivå dBA, sakte respons
8	90
6	92
4	95
3	97
2	100
1 1/2	102
1	105
1/2	110
1/4 eller mindre	115

I henhold til OSHA vil enhver eksponering ut over de ovenstående tillatte grensene kunne føre til noe tap av hørsel. Ørepropper eller beskyttelse av ørekanalene eller over ørene må anvendes når dette forsterkersystemet brukes for å hindre permanent tap av hørsel dersom eksponeringen overskrider grensene som vises ovenfor. For å beskytte mot potensielt farlig eksponering til høyt lydtryknivåer anbefales det at alle personer som eksponeres mot utstyr som er i stand til å produsere høye lydtryknivåer som dette forsterkersystemet må beskyttes av hørselsvern mens denne enheten er i bruk.

**OPPBEVAR DISSE INSTRUKSJONENE**

# BELANGRIJKE VEILIGHEIDSINSTRUCTIES

**WAARSCHUWING:** Bij gebruik van elektrische producten, moeten elementaire voorzorgsmaatregelen altijd worden opgevolgd, waaronder het volgende:

1. Lees deze gebruiksaanwijzing.
2. Bewaar deze gebruiksaanwijzing.
3. Besteed aandacht aan alle waarschuwingen.
4. Volg alle instructies op.
5. Gebruik dit apparaat niet in de buurt van water.
6. Reinig het alleen met een droge doek.
7. Blokkeer geen ventilatieopeningen. Installeer volgens de instructies van de fabrikant.
8. Installeer niet in de buurt van warmtebronnen zoals radiatoren, kachels, ovens of andere apparaten (inclusief versterkers) die warmte produceren.
9. Omzeil nooit de veiligheidsvoorziening van de gepolariseerde of geaarde stekker. Een gepolariseerde stekker heeft twee bladen, waarvan er één breder is dan de andere. Een geaarde stekker heeft twee bladen en een derde aardingspen. Het bredere blad of de derde pen is bedoeld voor uw veiligheid. Mocht de geleverde stekker niet in uw stopcontact passen, raadpleeg dan een elektricien voor het vervangen van het verouderde stopcontact.
10. Bescherm het netsnoer zodat er niet over gelopen kan worden of bekneeld kan raken, vooral bij stekkers, stopcontacten en het punt waar ze het apparaat verlaten.
11. Gebruik alleen aansluitstukken/accessoires geleverd door de fabrikant.
12.  Gebruik uitsluitend een wagentje, standaard, statief, beugel of tafel die door de fabrikant wordt aanbevolen of bij het apparaat wordt verkocht. Wanneer u een wagentje gebruikt, wees dan voorzichtig bij het verplaatsen van de combinatie wagen/apparaat en voorkom letsel door omvallen.
13. Haal de stekker van dit apparaat uit het stopcontact tijdens bliksem of wanneer het apparaat gedurende lange perioden niet gebruikt wordt.
14. Laat al het onderhoud uitvoeren door gekwalificeerd onderhoudspersoneel. Onderhoud is nodig wanneer het apparaat op enige wijze beschadigd is, zoals het netsnoer of de stekker is beschadigd, er vloeistof in het apparaat is gemorst of voorwerpen in zijn terechtgekomen, het apparaat aan regen of vocht is blootgesteld, niet normaal werkt, of is gevallen.
15. Breek nooit de aardingspen af. Raadpleeg ons gratis boekje "Schokgevaar en aarding". Sluit alleen op een voedingsspanning aan van het type aangegeven op het apparaat naast het netsnoer.
16. Als dit product in een apparatuurrek gemonteerd moet worden, moet voor achterondersteuning worden verzorgd.
17. Note for UK only: If the colors of the wires in the mains lead of this unit do not correspond with the terminals in your plug, proceed as follows: a) The wire that is colored green and yellow must be connected to the terminal that is marked by the letter E, the earth symbol, colored green or colored green and yellow. b) The wire that is colored blue must be connected to the terminal that is marked with the letter N or the color black. c) The wire that is colored brown must be connected to the terminal that is marked with the letter L or the color red.
18. Dit elektrisch apparaat mag niet aan drui- of spatwater worden blootgesteld en er moet op gelet worden dat geen voorwerpen gevuld met vloeistoffen, zoals vazen, op het apparaat worden geplaatst.
19. De aan/uit-schakelaar van dit apparaat onderbreekt niet beide contacten van het lichtnet. Gevaarlijke spanning kan binnenin het chassis aanwezig zijn ondanks dat de aan/uit-schakelaar op uit staat. De stekker van het apparaat wordt gebruikt als onderbrekingsmechanisme, het onderbrekingsmechanisme dient eenvoudig bedienbaar te blijven.
20. Blootstelling aan extreem hoge geluidsniveaus kan permanent gehoorverlies veroorzaken. Individuen verschillen in gevoeligheid voor gehoorverlies door lawaai geïnduceerd, maar bijna iedereen zal enig gehoor verliezen indien voor een bepaalde duur aan voldoende intens lawaai blootgesteld. De Occupational Safety and Health Administration (OSHA) van de Amerikaanse regering heeft de volgende blootstellingen aan toelaatbaar lawaainiveau gespecificeerd:

Duur per dag In uren	Geluidsniveau dBA, trage reactie
8	90
6	92
4	95
3	97
2	100
1 1/2	102
1	105
1/2	110
1/4 of minder	115

Volgens OSHA, kan elke blootstelling boven de bovengenoemde toelaatbare grenswaarden tot enige gehoorverlies leiden. Oordoppen of -beschermers in de oorkanalen of over de oren moeten bij het bedienen van dit versterkersysteem worden gedragen om een permanent gehoorverlies te voorkomen, indien blootstelling boven de grenzen zoals hierboven zijn vermeld. Om potentieel gevaarlijke blootstelling aan hoge geluidsdruk te voorkomen, is het raadzaam om alle personen die aan apparatuur worden blootgesteld die in staat is om hoge geluidsdruk te produceren, zoals dit versterkersysteem, met gehoorbeschermers te beschermen wanneer dit apparaat in bedrijf is.

**BEWAAR DEZE INSTRUCTIES!**





## IMPORTANTI NORME DI SICUREZZA:

**ATTENZIONE:** Durante uso di apparecchiature elettriche vanno osservate alcune precauzioni basilari, tra cui le seguenti:

1. Leggete queste istruzioni.
2. Conservate le istruzioni.
3. Rispettate tutte le avvertenze.
4. Seguite le istruzioni.
5. Non usate questo prodotto vicino all'acqua.
6. Pulite esclusivamente con un panno asciutto.
7. Non ostruite le fessure di ventilazione. Installate il dispositivo seguendo le istruzioni del produttore.
8. Il prodotto va collocato lontano da sorgenti di calore quali radiatori, pompe di calore, stufe o altri dispositivi che generano calore (compresi gli amplificatori).
9. Non eliminate i dispositivi di sicurezza come spine polarizzate o con messa a terra. La spina polarizzata ha due lame, una più grande dell'altra. La spina con messa a terra ha due contatti più un terzo per la terra. Il contatto più largo o terzo polo è indispensabile per la vostra sicurezza. Se la spina fornita non adatta alla vostra presa, mettetevi in contatto con un elettricista per la sostituzione della presa obsoleta.
10. Fate attenzione a non camminare o incastrare il cavo di alimentazione, soprattutto in prossimità della spina o del punto in cui si collega all'apparecchiatura.
11. Usate solo accessori originali forniti dal costruttore.
12.  L'apparato va usato esclusivamente con il supporto indicato dal produttore o venduto con l'apparato. Se intendete adoperare un carrello su ruote, fate attenzione quando spostate apparecchio e supporto per evitare che la loro caduta possa causare danni a cose o persone.
13. Scollegatelo l'apparecchio dalla presa di corrente durante un temporale con fulmini o quando non s'intende usare per un lungo periodo.
14. L'assistenza va eseguita esclusivamente da personale autorizzato. È necessario ricorrere all'assistenza se il dispositivo ha subito danni, per esempio si sono rovinati il cavo di alimentazione o la spina, all'interno è caduto del liquido o un oggetto, il dispositivo è rimasto esposto alla pioggia o all'umidità, non funziona normalmente o è caduto a terra.
15. Non rimuovete lo spinotto della terra. Collegare il dispositivo esclusivamente a una presa di corrente del tipo indicato accanto alla targhetta posta vicino al cavo di alimentazione.
16. Se questo prodotto deve essere montato a rack, è necessario sostenerlo anche nella parte posteriore.
17. Nota per UK: Se i colori dei fili nel cavo di alimentazione per questa unità non corrispondono con i terminali della vostra spina, procedere come segue: a) Il filo di colore verde/giallo deve essere collegato al terminale che marcato con lettera E, o simbolo di terra, o colore verde o verde/giallo. b) Il filo di colore blu deve essere collegato al terminale marcato con la lettera N o di colore Nero. c) Il filo di colore marrone deve essere collegato al terminale marcato con la lettera L o di colore Rosso.
18. Questo apparato elettrico non deve essere esposto a gocce o schizzi, va in ogni caso evitato di appoggiare oggetti contenenti liquidi, come bicchieri, sull'apparecchio.
19. L'interruttore on/off in questa unità non interrompe entrambi i lati della rete di alimentazione. All'interno dell'apparecchio può essere presente elettricità anche con interruttore on/off in posizione off. La spina o il cavo di alimentazione è utilizzato come sezionatore, il dispositivo di sezionamento deve restare sempre operativo.
20. L'esposizione a livelli di volume molto elevati può causare la perdita permanente dell'udito. La predisposizione alla perdita dell'udito causata da livelli elevati di volume varia notevolmente da persona a persona, ma quasi tutti subiscono una perdita di udito almeno parziale se soggetti a volume di livello elevato per un tempo sufficientemente lungo. L'ufficio Lavoro e Salute del governo degli USA (OSHA) ha elaborato la seguente tabella di tolleranza ai rumori:



Esposizione giornaliera in ore	Livello sonoro dBA, Slow response
8	90
6	92
4	95
3	97
2	100
1 1/2	102
1	110
1/4 o minore	115

Secondo l'OSHA, l'esposizione a livelli di volume al di sopra dei limiti stabiliti può causare una perdita almeno parziale dell'udito. Quando si adopera questo sistema di amplificazione, è necessario indossare auricolari o apposite protezioni per il condotto auditivo, per evitare la perdita permanente dell'udito se l'esposizione supera i limiti sopra riportati. Per evitare di esporvi al rischio di danni derivanti da elevati livelli di pressione sonora, si raccomanda di adoperare delle protezioni per gli orecchi quando si usano attrezzature in grado di produrre elevati livelli sonori, come quest'amplificatore.

**CONSERVATE QUESTE ISTRUZIONI!**

## INSTRUÇÕES IMPORTANTES DE SEGURANÇA

**ADVERTÊNCIA:** Ao usar eletrodomésticos, precauções básicas devem sempre ser seguidas, incluindo as seguintes:

1. Leia estas instruções.
2. Mantenha estas instruções.
3. Preste atenção a todas as advertências.
4. Siga todas as instruções.
5. Não use este aparelho perto d'água.
6. Limpe somente com um pano seco.
7. Não obstrua nenhuma das aberturas de ventilação. Instale de acordo com as instruções do fabricante.
8. Não instale perto de nenhuma fonte de calor tais como radiadores, registros de calor, fogões ou outros aparelhos (incluindo amplificadores) que produzam calor.
9. Não desafie o propósito de segurança do plugue polarizado ou do tipo aterrado. Um plugue polarizado tem duas lâminas com uma mais larga que a outra. Um plugue do tipo aterrado tem duas lâminas e um terceiro plugue terra. A lâmina larga ou o terceiro pino são fornecidos para sua segurança. Se o plugue disponibilizado não couber em sua tomada, consulte um electricista para troca da tomada obsoleta.
10. Proteja o cabo de energia para não ser pisado ou espremido principalmente em plugues, recipientes e o ponto de onde sai do aparelho.
11. Use apenas conexões/acessórios fornecidos pelo fabricante.
12.  Use apenas um carrinho, banquetta, tripé, suporte, ou mesa especificado pelo fabricante, ou vendido com o aparelho. Quando um carrinho for usado, tome cuidado ao mover a combinação carrinho/aparelho para evitar ferimentos por tombamento.
13. Tire esse aparelho da tomada durante tempestades de raios ou quando for ficar sem usar por longos períodos de tempo.
14. Entregue todos os consertos apenas a pessoal qualificado. O conserto é necessário quando o aparelho tiver sofrido qualquer dano, tais como o cabo de energia ou plugue estiverem danificados, líquidos tenham sido derramados ou objetos tenham caído no aparelho, o aparelho tenha sido submetido à chuva ou umidade, não funcionar normalmente, ou tenha sido deixado cair.
15. Nunca quebre fora o pino terra. Escreva pedindo nosso livreto grátis "Perigos de Choque e Aterramento." Ligue apenas a um suprimento de energia do tipo marcado na unidade adjacente ao fio de fornecimento de energia.
16. Se este produto for ser montado em uma estante para equipamentos, deve ser montado um suporte traseiro.
17. Note for UK only: If the colors of the wires in the mains lead of this unit do not correspond with the terminals in your plug, proceed as follows:
  - a) The wire that is colored green and yellow must be connected to the terminal that is marked by the letter E, the earth symbol, colored green or colored green and yellow.
  - b) The wire that is colored blue must be connected to the terminal that is marked with the letter N or the color black.
  - c) The wire that is colored brown must be connected to the terminal that is marked with the letter L or the color red.
18. Este aparelho elétrico não deve ser exposto a pingos ou respingos e deve ser tomado cuidado para não colocar objetos contendo líquidos, tais como vasos, sobre o aparelho.
19. O comutador liga/desliga nesta unidade não interrompe ambos os lados da rede elétrica primária. Energia perigosa pode estar presente dentro do chassi quando o comutador liga/desliga estiver na posição desligado. O plugue de alimentação ou um dispositivo de união é usado como dispositivo de desligamento, o dispositivo de desligamento deve permanecer pronto para funcionar.
20. Exposição a níveis de barulho extremamente altos podem causar perda permanente de audição. As pessoas variam consideravelmente em susceptibilidade a perda de audição causada por ruídos, mas quase todo mundo vai perder algo da audição se exposto a ruído suficientemente intenso por tempo suficiente. A Administração de Segurança Ocupacional e Saúde americana (OSHA) especificou os seguintes níveis permissíveis de exposição a ruído:



Duração Por Dia Em Horas	dBA de Nível de Som, Resposta Lenta
8	90
6	92
4	95
3	97
2	100
1 1/2	102
1	105
1/2	110
1/4 ou menos	115

De acordo com a OSHA, qualquer exposição excedente aos limites permissíveis acima pode resultar em alguma perda de audição. Tampões de ouvido ou protetores sobre os canais do ouvido ou sobre as orelhas precisam ser usados ao operar este sistema de amplificação para poder evitar uma perda permanente de audição, se a exposição for em excesso aos limites acima estabelecidos. Para assegurar contra exposição perigosa potencial a níveis de alta pressão de ruído, é recomendado que todas as pessoas expostas a equipamento capaz de produzir níveis de alta pressão de ruído tais como este sistema de amplificação estejam protegidas por protetores de ouvido enquanto esta unidade estiver em funcionamento.

**GUARDE ESSAS INSTRUÇÕES!**

## 安全のための重要事項

**警告:** 電気製品を使用するときは、次の項目を含め、基本的な注意事項を常にお守りください。

1. 本書の指示内容をお読みください。
2. 本書は保管してください。
3. すべての警告に注意してください。
4. すべての指示に従ってください。
5. 本装置を水の近くで使用しないでください。
6. お手入れには乾いた布をお使いください。
7. 開口部をふさがないでください。メーカーの指示に従って設置してください。
8. ラジエータ、ストーブなど（アンプを含む）、発熱体の近くに設置しないでください。
9. 分極プラグや接地プラグの安全性を損なわないようにしてください。分極プラグの2つのブレードは、一方が他より幅広くなっています。接地式のプラグには2つのブレードと接地プラグがあります。幅広のブレードや接地プラグは安全のために付けられています。所定のプラグがコンセントなどに合わない場合、旧式のコンセントなどの交換について技術者に問い合わせてください。
10. 電源コードを踏んだり挟んだりしないように保護してください。特にプラグ、コンセント、装置から出る部分を保護してください。
11. 備品/付属品はメーカーのものを使用してください。
12.  カート、スタンド、三脚、ブラケット、テーブルなどは、メーカー指定のもの、または装置とともに販売されているものを使用してください。カートを使用するときは、カートと装置を動かしたときに横転などでケガをしないよう注意してください。
13. 落雷の恐れのある嵐のとき、または長期間使用しないときは本装置の電源を外してください。
14. 保守作業はすべて資格のあるサービス担当者に依頼してください。保守作業が必要になるのは、装置が故障した場合、たとえば、電源コードやプラグが破損、装置に液体がかかる。物が落ちる、雨など湿度の影響を受ける、正常に動作しない、落下した場合などです。
15. グランドピン（接地ピン）は決して取り外さないでください。フリーブックレット「感電と接地」を入手してください。装置の電源コードの横に記載されているタイプの電源にのみ接続してください。
16. 本製品をラックに載せる場合は、背面を支持するものがが必要です。
17. Note for UK only: If the colors of the wires in the mains lead of this unit do not correspond with the terminals in your plug, proceed as follows: a) The wire that is colored green and yellow must be connected to the terminal that is marked by the letter E, the earth symbol, colored green or colored green and yellow. b) The wire that is colored blue must be connected to the terminal that is marked with the letter N or the color black. c) The wire that is colored brown must be connected to the terminal that is marked with the letter L or the color red.
18. 電気機器に水がかからないようにしてください。花瓶など液体の入ったものを装置に置かないように注意してください。
19. オン/オフスイッチは、主電源のどちらの側も切断しません。オン/オフスイッチがオフ位置のとき、シャシー内部のエネルギー（高電圧）は危険なレベルにあります。主電源プラグまたは機器のカプラが切断装置になっています。切断装置はすぐに動作し使用できる状態にしておく必要があります。
20. 極めて高い騒音レベルは聴覚を永久に損なう原因になることがあります。騒音による聴覚障害の可能性は人によって異なりますが、十分に高い騒音を十分長い時間浴びた場合には、ほぼすべての人が何らかの障害を被ります。米国労働安全衛生庁（OSHA）は、許容できるノイズレベル（騒音暴露レベル）を次のように定めています。



1日当たりの時間	サウンドレベルdBA、スローレスポンス
8	90
6	92
4	95
3	97
2	100
1½	102
1	105
½	110
14 以下	115

OSHAによると、上記許容限度を超える場合は聴覚障害の原因になります。騒音が上記限度を超える場合は、永久的な聴覚障害を避けるため、このアンプシステムの操作時に、外耳道または耳全体にイヤプラグやプロテクタを装着する必要があります。高音圧レベルによる危険な状態を避けるため、このアンプシステムのような高音圧レベルを出力する機器に触れる人はすべて、本機を使用中はプロテクタにより聴覚を保護することをおすすめします。

**本書は保管してください!**

## 重要安全事项

**警告：**操作电器产品时，请务必遵守基本安全注意事项，包括：

1. 阅读说明书。
2. 妥善保管说明书。
3. 注意所有安全警告。
4. 按照要求和指示操作。
5. 请勿在靠近水（或其它液体）的地方使用本机。
6. 本机只能用干燥布料擦拭。
7. 请勿遮盖任何通散热口。确实依照本说明书安装本机。
8. 请勿将本机安装在任何热源附近，例如电暖器、蓄热器件、火炉或其他发热电器（包括功率放大器）。
9. 请勿破坏两脚型插头或接地型插头的安全装置。两脚型插头有两个不同宽度的插头片，一个窄，另一个宽一点。接地型插头有两个相同的插头片和一个接地插脚。两脚型插头中宽的插头片和接地型插头接地插脚起着保障安全的作用。如果所附带的插头规格与您的插座不匹配，请让电工更换插座以保证安全。
10. 请勿踩踏或挤压电源线，尤其是插头、插座、设备电源输入接口或者电源线和机身连接处。
11. 本机只可以使用制造商指定的零件 / 配件。
12.  本机只可以使用与本机搭售或由制造商指定的机柜、支架、三角架、托架或桌子。使用机柜时，请小心移动已安装设备的机柜，以避免机会推翻造成身体伤害。
13. 在雷雨天气或长期不使用的情况下，请拔掉电源插头。
14. 所有检查与维修都必须由指定的专业维修人员进行。如本机的任何形式的损伤都须检修，例如电源线或插头受损，有液体或物体落入机身内，曾暴露于雨天或潮湿的地方，不能正常运作，或曾掉落损坏等。
15. 不得拔出接地插脚。请写信索取免费手册《Shock Hazard and Grounding》。使用前，请仔细检查确认所使用的电源电压是否匹配设备上标注的额定电压。
16. 如果本机装在机柜中，其后部也应给予相应的支撑固定。
17. **Note for UK only:** If the colors of the wires in the mains lead of this unit do not correspond with the terminals in your plug, proceed as follows:
  - a) The wire that is colored green and yellow must be connected to the terminal that is marked by the letter E, the earth symbol, colored green or colored green and yellow.
  - b) The wire that is colored blue must be connected to the terminal that is marked with the letter N or the color black.
  - c) The wire that is colored brown must be connected to the terminal that is marked with the letter L or the color red.
18. 本机不得暴露于滴水或溅水中。请勿将诸如花瓶等装有液体的物体放置于本机上。
19. 本机电源开关不能同时断开两端的电源，完全切断外部电源。因此当开关位于“OFF”位置时，本机外壳仍有可能带有触电的危险。电源插头或耦合器能够与设备或者电源容易分开，保证电源的完全切断，从而保证安全。
20. 声压级较高的噪音容易造成听力的永久性损失。因噪声而造成的听力损失程度，个体间的差异较大，但几乎每个人在声压级较高的噪音环境里一定时间，都会有不同程度的听力损失。美国政府职业安全与保健管理局（OSHA）就此规定了下列容许噪声级：

每天持续小时数	声压级 ( dBA ) 慢反应
8	90
6	92
4	95
3	97
2	100
1½	102
1	105
½	110
¼ 或更少	115

据 OSHA, 任何超出以上所允许的范围，都会造成部分听力的损失。使用本功放系统时，必须佩戴如耳塞等保护耳朵的器件，防止长时间处于上述限制级以上的环境而引起永久性听力受损。本机运行时，如果超过上述所规定的最大限制，为了抵御较高的声压对于听受损所造成的潜在危险，建议使用诸如功放系统等引起高声压级噪声的所有人均佩戴保护耳朵的器件。

**请妥善保管本说明书！**





## 중요 안전 지침

**경고:** 전기 제품 사용 시 다음 사항을 포함해 기본적인 주의 사항을 항상 따라야 합니다.

1. 이 지침을 읽어 주십시오.
2. 이 지침을 준수하여 주십시오.
3. 모든 경고 사항에 주의해 주십시오.
4. 모든 지침을 따라 주십시오.
5. 물기가 있는 근처에서 이 기기를 사용하지 마십시오.
6. 마른 헝겊으로만 청소해 주십시오.
7. 통풍구를 막지 마십시오. 제조업체의 지침에 따라 설치해 주십시오.
8. 라디에이터, 가열기, 난로 또는 열을 발산하는 기타 기기(앰프 포함) 근처에 설치하지 마십시오.
9. 극성 플러그나 접지형 플러그의 안전 용도를 무시하지 마십시오. 극성 플러그는 한쪽 날이 다른 쪽보다 더 넓습니다. 접지형 플러그에는 2개의 날과 1개의 접지 플러그가 있습니다. 넓은 날 또는 1개의 접지 플러그는 안전을 위해 제공됩니다. 제공된 플러그가 사용자의 콘센트에 맞지 않으면 구식 콘센트의 교체에 대해 전기 기술자에게 문의하십시오.
10. 전원 코드 특히, 플러그, 소켓 및 기기에서 나오는 지점이 밝히거나 집히지 않도록 보호하십시오.
11. 제조업체에서 제공하는 부착 장치/액세서리만을 사용하십시오.
12.  제조업체에서 지정하거나 기기와 함께 판매되는 카트, 스탠드, 삼각대, 브래킷 또는 테이블만을 사용하십시오. 카트 사용 시 카트/기기 결합물을 움직일 때 전복으로 인해 부상을 입지 않도록 주의해 주십시오.
13. 번개와 폭풍이 올 때 그리고 장기간 사용하지 않을 때는 이 기기의 플러그를 뽑아 놓으십시오.
14. 자격을 갖춘 서비스 요원에게 모든 서비스를 의뢰하십시오. 전원 공급 코드 또는 플러그가 손상되거나 액체를 엮지르거나 기기 안에 이물질이 떨어뜨리거나 비 또는 습기에 기기를 노출하거나 정상적으로 작동하지 않거나 기기를 떨어뜨린 경우와 같이 기기가 손상된 경우에는 서비스를 받아야 합니다.
15. 접지 핀을 제거하지 마십시오. 당사의 무료 소책자인 “감전 위험 및 접지”을 우편으로 주문해 주십시오. 전원 공급 코드의 기기에 표시된 유형의 전원 공급 장치만 연결해 주십시오.
16. 이 제품을 장비 랙에 장착할 경우에는 후면 지지대를 설치해야 합니다.
17. Note for UK only: If the colors of the wires in the mains lead of this unit do not correspond with the terminals in your plug, proceed as follows: a) The wire that is colored green and yellow must be connected to the terminal that is marked by the letter E, the earth symbol, colored green or colored green and yellow. b) The wire that is colored blue must be connected to the terminal that is marked with the letter N or the color black. c) The wire that is colored brown must be connected to the terminal that is marked with the letter L or the color red.
18. 전기 기기가 비나 물방울에 노출되지 않도록 주의하고 꽃병과 같이 용액이 들어 있는 물체를 기기 위에 놓지 않도록 주의해 주십시오.
19. 본 기기의 ON/OFF 스위치는 양쪽의 주 기기 전원을 차단하지 않습니다. ON/OFF 스위치가 OFF 위치에 있더라도 새시 내부에 위험한 전기가 흐를 수 있습니다. 기본 플러그 또는 기기 커플러는 분리 장치로 사용됩니다. 분리 장치는 바로 사용 가능한 상태로 두어야 합니다.
20. 매우 높은 소음에 노출되면 영구적으로 청각이 손상될 수 있습니다. 소음으로 인한 청각 손상 가능성은 개인별로 매우 다르지만 장시간 매우 강한 소음에 노출되면 거의 모든 사람들에게 어느 정도의 청각 손상이 발생합니다. 미국 정부의 OSHA(작업 안전 및 건강 관리국)은 다음과 같이 용인 가능한 소음 노출을 규정하고 있습니다.



### 일별 지속 시간

### 소음 수준 dBA, 저속 반응

일별 지속 시간	소음 수준 dBA, 저속 반응
8	90
6	92
4	95
3	97
2	100
1½	102
1	105
½	110
¼ 이하	115

OSHA에 따르면 용인 가능한 위 제한 수치를 초과하여 노출된 경우 일부 청각이 손상될 수 있습니다. 위에 명시된 제한치를 초과하여 노출되는 경우 영구적인 청각 손상을 예방하려면 이 앰프 시스템 사용 시 귀마개 또는 귀 전체를 덮는 보호구를 착용해야 합니다. 잠재적으로 위험한 높은 음압에 노출되지 않도록 하려면 이 앰프 시스템과 같이 높은 음압을 생성할 수 있는 장비에 노출되는 모든 사람이 기기가 작동하는 동안 청각 보호구를 착용하는 것이 좋습니다.

**이 지침을 잘 보관해 주십시오**

## تعليمات الأمان المهمة

**تحذير:** عند استخدام المنتجات الكهربائية، يجب اتباع الاحتياطات الأساسية دائماً، والتي تشمل التالي:

CE

1. قراءة هذه التعليمات.
2. الحفاظ على هذه التعليمات.
3. الانتباه لجميع التحذيرات.
4. اتباع هذه التعليمات.
5. عدم استخدام هذا الجهاز على مقربة من الماء.
6. ينظف فقط بقطعة قماش جافة.
7. لا تقم بسد أي فتحات تهوية. يتم التثبيت وفقاً لتعليمات المصنع.
8. لا تضع الجهاز بالقرب من أي مصادر حرارة مثل المبردات، والمدفآت، أو المواقد أو أي أجهزة أخرى (بما فيها مكبرات الصوت) التي يصدر عنها حرارة.
9. لا تتسبب في فشل الغرض من أمان قابس الكهرباء القطبي أو من النوع الأرضي. القابس القطبي به سنان أحدهما أعرض من الثاني. القابس من النوع الأرضي به سنان وقابس أرضي ثالث. القابس مزود بسن عريضة أو يتم توفير السن الثالث من أجل سلامتك. إذا لم يناسب القابس الثالث مقبس الحائط الخاص بك، استشر فني كهرباء لاستبدال المقبس القديم.
10. قم بحماية كبل الكهرباء من المشي عليه أو ضغطه، خاصة في القوابس، والمقابس الملائمة، وموضع خروجها من الجهاز.
11. استخدم المرفقات / الملحقات المقدمة من المصنع فقط.
12. استخدمه فقط مع الحامل، والمنضدة، والمحمل، والمسند، أو الطاولة التي حددها المصنع، أو التي تباع مع الجهاز. عند استخدام العربية، خذ حذرك عند تحريك العربية / مجموعة الجهاز لتجنب إصابتك عند الانقلاب.
13. انزع قابس الجهاز أثناء عواصف البرق أو عند عدم استخدامه لفترات طويلة.
14. ارجع في جميع أعمال الصيانة للموظفين المؤهلين. يجب إجراء الصيانة عند تعرض الجهاز للتلف بأي طريقة، مثل تلف كبل مزود الكهرباء أو القابس، أو عند سقوط سائل أو أشياء على الجهاز، أو عند تعرض الجهاز للمطر أو للرطوبة، أو إذا لم يعمل بصورة طبيعية، أو في حالة سقوطه على الأرض.
15. لا تقم أبداً بقطع الموصل الأرضي. راسلنا للحصول على كتيب "خطر الإصابة بالصواعق والأطراف الكهربائية الأرضية" المجاني الخاص بنا. وصل الجهاز فقط بمزود كهرباء من النوع المحدد على الوحدة المجاورة لكبل مزود الطاقة.
16. يجب توفير الدعم الخلفي عند تركيب الجهاز على رف معدات.
17. ملاحظة للمملكة المتحدة فقط: إذا كانت ألوان الأسلاك في الأطراف الرئيسية لهذه الوحدة لا تتوافق مع العلامات الملونة المحددة للأطراف في المقبس الخاص بك، اتبع ما يلي:
  - (أ) يجب توصيل السلك الملون بالأخضر والأصفر بالطرف المميز بالحرف E، أو رمز الأرضي أو الملون بالأخضر أو الأصفر.
  - (ب) يجب توصيل السلك الملون باللون الأزرق بالطرف المميز بالحرف N، أو ذو اللون الأسود.
  - (ج) يجب توصيل السلك الملون بالبني بالطرف المميز بالحرف L، أو ذو اللون الأحمر.
18. لا يجب تعريض هذا الجهاز الكهربائي لتتقيط أو رش السوائل، كما يجب العناية به بعدم وضع الأشياء التي تحتوي على سوائل، مثل الزهريات، فوق الجهاز.
19. لا يعطّل مفتاح التشغيل/الإيقاف بهذه الوحدة جانبي الأطراف الرئيسية الأولية. قد توجد شحنات كهربائية خطيرة داخل هيكل الجهاز عندما يكون مفتاح التشغيل/الإيقاف في وضع الإيقاف. يتم استخدام قابس الأطراف الرئيسية أو وصلة الجهاز كجهاز قطع الاتصال، الذي يجب أن يظل قابل للتشغيل.
20. قد يسبب التعرض لمستويات ضوضاء عالية جداً إلى فقدان سمع دائم. يختلف الأشخاص في مدى حساسيتهم للضوضاء التي تؤدي لفقدان السمع لحد بعيد، لكن تقريباً قد يفقد الشخص بعض من سمعه إذا تعرض لعدد كافي من الضوضاء الشديدة وذلك لوقت كافي. وقد حددت إدارة الصحة والأمان المهني بالحكومة الأمريكية مستوى التعرض المسموح به للضوضاء:

المدة يوميا بالساعات	مستوى الصوت بالديسيبل، الاستجابة التدرجية
8	90
6	92
4	95
3	97
2	100
2/1	102
1	105
2/1	110
4/1 أو أقل	115

وفقاً لإدارة الصحة والأمان المهني، فإن أي تعرض أعلى من الحدود المسموح بها يمكن أن يؤدي إلى فقدان جزئي للسمع. يجب ارتداء سدادات الأذن أو واقيات قنوات الأذن أو فوق الأذن عند تشغيل أنظمة تكبير الصوت وذلك لمنع فقدان السمع الدائم، إذا كان التعرض يزيد على الحدود التي تم عرضها في النقطة الرابعة أعلاه. للضمان من التعرض الخطر المحتمل لمستويات ضغط صوتي عالية، ينصح جميع الأشخاص المعرضين لمعدات قادرة على إصدار مستويات ضغط صوتي عالية مثل أنظمة مكبرات الصوت أن يستخدموا واقيات الأذن لحمايتهم أثناء التشغيل.

**احفظ هذه التعليمات!**



Logo referenced in Directive 2002/96/EC Annex IV(OJ(L)37/38,13.02.03 and defined in EN 50419: 2005

The bar is the symbol for marking of new waste and is applied only to equipment manufactured after 13 August 2005

Correct Disposal of this product. This marking indicates that this product should not be disposed with other household wastes throughout the EU. To prevent possible harm to the environment or human health from uncontrolled waste disposal, recycle it responsibly to promote the sustainable reuse of material resources. To return your used device, please use the return and collection systems, or contact the retailer where the product was purchased. They can take this product for environmental safe recycling.



Logotipo al que se hace referencia en la Directiva 2002/96/EC AnexoIV(OJ(L)37/38,13.02.03 y definido en EN 50419: 2005

La barra es el símbolo para marcar los nuevos desechos y se aplica solamente a equipamiento fabricado después del 13 de agosto de 2005

Forma correcta de deshacerse de este producto. Esta marca indica que este producto no debe arrojarse junto con otros desperdicios domésticos en ningún lugar de la Unión Europea. Para evitar posibles daños al medio ambiente o a la salud humana debidos a desechos no controlados de desperdicios, recíclelo responsablemente para promover la reutilización sostenible de los recursos materiales. Para devolver su dispositivo usado, utilice los sistemas de devolución recolección, o contacte con el vendedor minorista donde compró el producto. Ellos pueden llevar este producto al reciclado seguro para el medio ambiente.



Logo documenté dans l'annexe de la Directive 2002/96/EC IV\_(OJ(L)37/38,13.02.03 et défini par la norme EN 50419:2005

La barre est le symbole de signalisation des nouveaux déchets qui s'applique uniquement aux équipements fabriqués après le 13 août 2005

Recyclez correctement ce produit. Cette signalisation indique que ce produit ne doit pas être jeté avec les autres déchets domestiques dans les pays de l'UE. Pour éviter toute atteinte à l'environnement ou à la santé humaine par des décharges sauvages, recyclez ce produit de manière responsable pour encourager la réutilisation durable des ressources matérielles. Pour retourner votre appareil usé, veuillez utiliser les systèmes de collecte et de retour, ou contactez le revendeur à qui vous avez acheté le produit. Il prendra en charge ce produit de manière à protéger l'environnement.



Logo eingetragen in Richtlinie 2002/96/EC Anhangl IV\_(OJ(L)37/38, 13.02.03 und definiert in EN 50419: 2005

Der Balken ist das Symbol zur Kennzeichnung neuen Abfalls und wird nur auf Geräten angebracht, die nach dem 13. August 2005 gefertigt wurden

Entsorgen Sie dieses Produkt umweltgerecht. Diese Kennzeichnung bedeutet, dass das Produkt innerhalb der EU nicht mit dem Hausmüll entsorgt werden darf. Zur Vermeidung von Umwelt- und Gesundheitsschäden durch unkontrollierte Entsorgung recyceln Sie das Gerät bitte. Geben Sie das Gerät an einer Sammelstelle für Elektroaltgeräte ab oder wenden Sie sich an Ihren Fachhändler.



Logo viitattu direktiivin 2002/96/EY liitteeseen IV(OJ(L)37/38,13.02.03 mukaisesti, määritelty standardissa EN 50419: 2005

Palkki on uuden jätteen merkintäsymboli ja sitä käytetään vain 13. elokuuta 2005 jälkeen valmistetuissa laitteissa

Tuotteen oikea hävittäminen. Tämä merkki ilmaisee, että tuotetta ei saa hävittää muun talousjätteen mukana EU:n alueella. Jotta estetään mahdolliset valvottoman jätteiden hävittämisen haitat ympäristölle tai ihmisten terveydelle, kierrätä tuote vastuullisesti ja edistä materiaalien kestävä uudelleenkäyttöä. Voit palauttaa käytetyn laitteen käyttämällä keräysjärjestelmiä tai ottamalla yhteyttä jälleenmyyjään, jolta laite ostettiin. He voivat toimittaa tuotteen ympäristön kannalta turvalliseen kierrätykseen.



Logotyp som hänvisas till i direktiv 2002/96/EG bilaga IV(OJ(L)37/38,13.02.03 och definieras i EN 50419: 2005

Stapeln är symbolen för märkning av nytt avfall och är endast tillämplig på utrustning som tillverkats efter 13 augusti, 2005

Korrekt bortscaffande av denna produkt. Denna märkning betyder att produkten inte skall bortscaffas tillsammans med annat hushållsavfall i hela EU. För att förhindra eventuella skador för miljön eller människors hälsa från okontrollerat bortscaffande av avfall, återvinn det ansvarsfullt för att främja hållbar återanvändning av materiaella resurser. För att returnera din använda enhet, använd återanvändnings- och uppsamlingsssystem, eller kontakta den återförsäljare där produkten köptes. De kan ta hand om denna produkt för miljösäker återvinning.



Het logo waarnaar wordt verwezen in de bijlage van Richtlijn 2002/96/EG IV(OJ(L)37/38,13.02.03 en omschreven in EN 50419: 2005

De balk is het symbool voor het markeren van nieuw afval en wordt alleen toegepast op apparatuur dat is vervaardigd na 13 augustus 2005

Juiste verwijdering van dit product. Deze markering geeft aan dat dit product nergens in de Europese Unie met ander huishoudelijk afval mag worden afgevoerd. Om mogelijke schade aan het milieu of gezondheid door ongecontroleerde afvalverwijdering te voorkomen, recycle het op een verantwoorde wijze om het duurzame hergebruik van materiaalgrondstoffen te bevorderen. Om uw gebruikte apparaat in te leveren, kunt u gebruik maken van de inlever- en verzamelssystemen of contact opnemen met de verkoper waar het product is gekocht. Zij kunnen dit product innemen voor het milieuvriendelijk recycling.



Simbolo presente nell'allegato IV\_(OJ(L)37/38,13.02.03 della direttiva 2002/96/CE e definito nello standard EN 50419: 2005

La barra è il simbolo indicante un nuovo rifiuto ed è applicata esclusivamente ad apparecchiature prodotte successivamente al 13 agosto 2005

Corretto smaltimento di questo prodotto. Questo simbolo indica che questo prodotto non deve essere smaltito insieme ad altri rifiuti domestici in tutta Europa. Per prevenire possibili danni all'ambiente o alla salute umana dovuti allo smaltimento non regolamentato dei rifiuti, è necessario riciclarlo responsabilmente al fine di promuovere il riutilizzo sostenibile delle risorse materiali. Per restituire il dispositivo usato, utilizzare i sistemi di restituzione e raccolta o contattare il rivenditore presso il quale il prodotto è stato acquistato. Quest'ultimo può occuparsi del riciclaggio ambientale sicuro di questo prodotto.



标志参照 2002/96/EC 指令附录 IV(OJ(L)37/38,13.02.03 和 EN 50419: 2005 定义

条码符号标示新废弃物, 仅适用于 2005 年 8 月 13 日后生产的设备

正确处理此产品。此标志表明该产品在整个欧盟区内不应该与其他家居生活废弃物一同处置。为防止因无控废弃物处置对环境或人类健康可能造成的危害, 请负责地回收并促进可重复使用的物质资源。要返还旧设备, 请使用退还收集系统, 或联系购买此产品的零售商。他们会为环境安全回收此产品。



## FCC Compliancy Statement

This equipment has been tested and found to comply with the limits for a Class A digital device, pursuant to Part 15 of the FCC rules. These limits are designed to provide reasonable protection against harmful interference when the equipment is operated in a commercial environment. This equipment generates, uses and can radiate radio frequency energy and, if not installed and used in accordance with the instruction manual, may cause harmful interference to radio communications. Operation of this equipment in a residential area is likely to cause harmful interference in which case the user will be required to correct the interference at his own expense.

**Warning:** Changes or modifications to the equipment not approved by Peavey Electronics Corp. can void the user's authority to use the equipment.

CAN ICES-3(A)/NMB/3(A)



Peavey Electronics Corporation • 5022 Hartley Peavey Drive • Meridian, MS • 39305  
(601) 483-5365 • FAX (601) 486-1278 • [www.peavey.com](http://www.peavey.com)

*Features and specifications are subject to change without notice.*



## PVX™ p Sub

Thank you for purchasing the powered Peavey® PVX™ p Sub. The PVXp Sub features an ultra-reliable power section that provides a total of 800 watts of peak available power with DDT™ compression. This powered enclosure also features a 15” heavy-duty woofer with a 3” voice coil. The PVXp Sub provides a balanced input via a combination jack that accepts balanced TRS 1/4” input as well as a balanced XLR input. There are two balanced thru high pass XLR outputs, and a Full-Range XLR output. There is an adjustable Level control, as well as a combination LED indicator, that illuminates when power is on and when the “soft-limiting” DDT circuit is activated.

### Features

- Vented bass powered subwoofer enclosure
- 800 watts peak available power
- 15” heavy-duty woofer
- Power Amp has forced air cooling for maximum reliability
- Internal line level low-pass/high-pass crossover network
- Fully adjustable Kosmos® C for increased bass impact
- XLR/1/4” combo jack input
- Two high-pass XLR outputs, and one full-range thru XLR output
- Polarity switch for polarity reversal of subwoofer
- Ground lift for lifting cable shield from ground
- Large heavy-duty locking casters with damped bearings
- Full-coverage heavy-duty perforated steel grill
- Steel handles
- Compact dimensions for a 15” woofer based sub
- Threaded pole mount with speaker pole included

### DESCRIPTION

The Peavey® PVXp Sub is a compact, vented, powered subwoofer system utilizing a 15” heavy-duty woofer, coupled to a power amplifier, with 800 watts peak available power. The full-length black perforated steel grille provides protection and a professional appearance, along with the sturdy steel handles and heavy-duty 4” tall casters for transport.

Internal line-level crossover with two high-pass outputs, independently electrically buffered; and one full-range thru output, also electrically buffered.

Peavey’s exclusive Kosmos® C bass enhancer for extra bass punch from very low frequency program material is incorporated for maximum versatility.

A threaded pole-mount system provides a sturdy and stable platform to mount a suitably equipped speaker system above the sub woofer. The PVXp two-way powered speaker series are an excellent partner for the PVXp Sub.

The PVXp Sub speaker system power amplifier providing the power is a low-distortion ultra-reliable fan-cooled unit providing a total of 800W peak available power for the system. The power supply for the power amp is a switch-mode type for low weight and high efficiency. The amplifier features our DDT compression, which virtually eliminates audible power amplifier clipping. Cooling is provided via a low-noise fan, for reliable operation under any conditions.

Input is via a combo female XLR and 1/4” TRS phone jack with balanced input to the preamp/EQ electronics, and a level control.

An independent pair of High-Pass Outputs provides a buffered and balanced output signal for a pair of satellite speakers to carry the high range of the music, via a pair of male XLR jacks.

A Full-Range Thru output has a male XLR connector. These outputs allow linking of additional speaker systems, or feed of the signal to other devices, etc. Included in the input panel is a bay for optional function modules, such as a Wireless Receiver, Digital Audio Input or a 10-band EQ, etc.

## APPLICATIONS

The Peavey PVX™ p Sub has a variety of applications, such as extending the bass performance of smaller full-range speaker systems for sound reinforcement, public address, side fill system, karaoke or musical playback.

A typical signal source for the line-level inputs of the Peavey PVXp Sub would be a sound reinforcement mixing console (mixer) or the output from a CD player, MP3 player or tape deck. The high-pass filtered signal from the PVXp Sub would then be sent to a full-range powered speaker system, easing the burden of deep bass from this speaker system.

## REAR PANEL BOTTOM

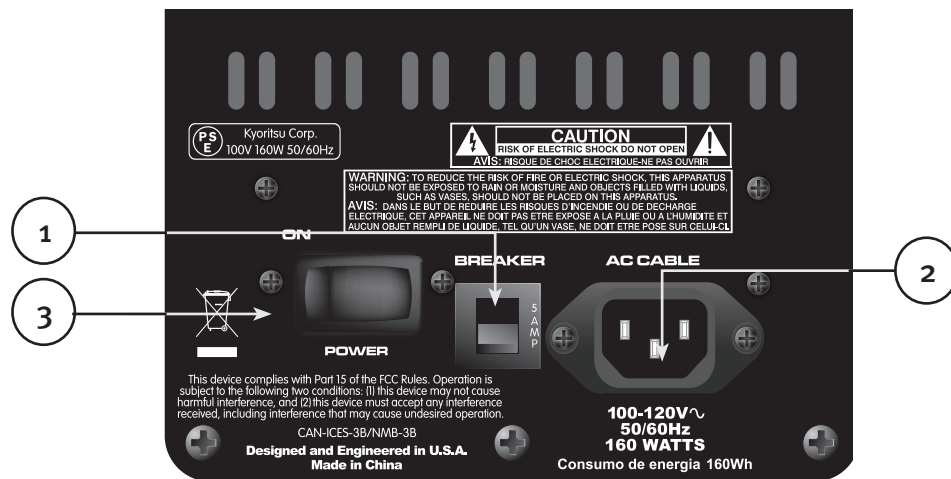

### CIRCUIT BREAKER (1)

The unit is AC power line protected from overloads and fault conditions with a 5 amp circuit breaker. This breaker should not trip unless there is a fault in the amplifier circuitry or an abnormal operating condition, which causes excessive mains current to flow. If the breaker trips, set the Power switch (3) to OFF, and after waiting a brief period of time for the breaker to cool, reset the breaker.

If the circuit breaker trips, the center button will pop outward approximately 1/4", and can be reset by pushing upward and inward. Under normal (not tripped) conditions, the center button is relatively flat.

If the unit continues to trip the breaker, or trips it immediately after being reset, do not keep resetting it, the system should be taken to a qualified Peavey Service Center for repair.



### IEC POWER CORD CONNECTION (2)

This receptacle is for the IEC line cord (supplied) that provides AC power to the unit. It is very important that you ensure the PVXp Sub has the proper AC line voltage supplied. You can find the proper voltage for your PVXp Sub printed next to the IEC line (power) cord on the rear panel of the unit.



Please read this guide carefully to ensure your personal safety as well as the safety of your equipment. Never break off the ground pin on any equipment. It is provided for your safety. If the outlet used does not have a ground pin, a suitable grounding adapter should be used and the third wire should be grounded properly. To prevent the risk of shock or fire hazard, always be sure that the mixer and all other associated equipment are properly grounded.



### ON-OFF SWITCH (3)

This rocker switch supplies AC power to the PVX™p Sub when switched to the ON position. The ON position is with the left side of the switch pushed “in” or nearly flush with the rear panel.

## REAR PANEL TOP

### ACCESS PANEL FOR OPTIONAL EXPANSION MODULE

This panel is to be removed ONLY when installing one of a variety of Optional Expansion Modules that will be available soon for the PVXp Sub.

These Optional Expansion Modules will either work in conjunction with the input already present on the PVXp Sub, or provide an in-line function for the input, such as a 10-band EQ, etc. Check with your Peavey® dealer for availability and price.

If you are not installing such an Optional Expansion Module, then do not remove this cover, instructions for installing an Optional Expansion Module will come with each Expansion Module and will be specific for that Module.



### TOP – OPERATING CONTROLS, INPUTS & OUTPUTS

#### INPUT (4)

The line-level input is of the medium impedance balanced type. The jack is a combo female XLR and 1/4" TRS connector.

#### LED (5)

Illuminates GREEN when the power switch is on and power is present

It turns RED when the power amp engages the DDT™ “soft limiting” circuitry. Occasional flashing is acceptable, but not a constant illumination, or distortion will be excessive.

There is also an LED visible on the front baffle of the Sub that illuminates BLUE when power is applied, and turns RED when the power amp engages the DDT “soft limiting” circuitry.

#### LEVEL (6)

Controls the gain or output level of the input signal. It is used to directly set the system output level for a given input signal.

Normal usage is with the knob set to half-way, this is then equivalent in gain to a typical power amp input.

## POLARITY SWITCH (7)

Provides either 0 degrees or 180 degrees sub woofer polarity

This switch is used on conjunction with the Crossover Frequency Control (9) to provide for the best match between the Subwoofer output and the satellite speaker output in the crossover region.

## GROUND LIFT SWITCH (8)

Provided for lifting cable shield from chassis ground, to break potential ground loops and reduce hum.

## CROSSOVER FREQUENCY CONTROL (9)

Varies the crossover frequency between the Subwoofer and the High Pass Outputs sent to the satellite/s speaker/s (11 & 12). Varies the electrical crossover frequency from 90 Hz to 180 Hz.

**CAUTION! SETTING THIS CONTROL TOO LOW MAY ALLOW THE SATELLITE SPEAKER TO BE OVERLOADED BY DEEP BASS!**

Setting the control lower DOES NOT increase the deep bass output of the PVX™<sub>p</sub> Sub, a middle (12 o'clock) to higher setting works best for most speakers.

## KOSMOS® C BASS ENHANCEMENT (10)

Provides the capability to add bass harmonics to enhance the perception of deep bass in the program material without overloading the Subwoofer speaker.

This control is best used in moderation, and turning it full up can cause the program material to sound distorted or unnatural.

## HIGH PASS OUTPUTS (11 & 12)

These outputs provide a high-pass filtered signal to be fed to a full-range powered speaker system, such as the PVXp 10, PVXp 12 or PVXp 15. Other full-range powered speakers can be used, and full-range passive speakers can be used in conjunction with a suitable power amp to drive them.

These outputs are electronically buffered and isolated from the input and from each other, and their level is not affected by the PVXp Sub Level control (6).

## THRU FULL RANGE OUTPUT (13)

This output provides a full-range signal to be sent to any other device that requires a full-range signal, such as another PVXp Sub, or some other line level audio device. This output is electronically buffered and isolated from the input and from the other outputs.

## OPERATING INSTRUCTIONS

### CAUTIONS



The unit must be disconnected from the AC power source before any work is done on it. Refer all servicing to qualified service personnel.



The back plate can become hot to the touch. Do not block or cover the fan or the exhaust louvers from ventilation. There must be a minimum of 4" of space behind the fan. Do not allow the airflow to become blocked by objects such as curtains or drapes, thermal building insulation, etc. It is recommended that the rear of the PVXp Sub not be placed in a closed space or a space that has no fresh, cool airflow.



DO NOT connect the inputs of the PVXp Sub to the output of a power amplifier. The inputs are meant to be driven from a line-level strength signal.



DO NOT remove the protective metal grilles.

**WARNING!** The PVXp Sub is very efficient and powerful! This sound system can permanently damage hearing! Use extreme care setting the overall maximum volume!

The apparent sound level of the PVX™<sub>p</sub> Sub can be deceiving due to its clear, clean sound output and lack of high frequencies. The lack of distortion or obvious distress can make the sound level seem much lower than it actually is. This system is capable of SPL in excess of 127 dB at 1 M from the speaker!



### PLACING A SATELLITE SPEAKER SYSTEM ON TOP OF THE PVX™<sub>P</sub> SUB

The PVX<sub>p</sub> Sub has a threaded pole mount built-in to the top of the unit, and this is designed to mate with an M20 threaded pole of approximately 32” in length or less. This pole is specifically designed to be used with the following speaker systems:

Peavey PVX<sub>p</sub> 10

Peavey PVX<sub>p</sub> 12

Peavey PVX<sub>p</sub> 15

Do not place a taller/larger or heavier speaker system than the PVX<sub>p</sub> 15 on this pole, or it may be unsafe due to the potential to tip over.

The PVX<sub>p</sub> Sub must be placed on firm and level ground, in order for the pole mounted speaker to be safe from tipping.

When installing or de-installing the speaker on the pole, it is a good practice to have a helper, if possible. It can be hard to “thread the needle” and mate the pole cup to the Subwoofer pole while holding the speaker system at arm’s length.

When using the PVX<sub>p</sub> Sub and pole outdoors, never attach banners or flags to the pole or the pole mounted speaker system, strong winds may cause the speaker to blow over. If there is a possibility of strong windy conditions, then it may be prudent to consider removing the speaker from the pole to prevent the PVX<sub>p</sub> Sub and pole mounted speaker system from being blown over.

### CONNECTING AC POWER TO THE PVX<sub>P</sub> SUB

The PVX<sub>p</sub> Sub comes with a 6-foot IEC connection AC power cord. If you are using an extension cord or power strip with this powered speaker, make sure it is of good quality and of a sufficient current capacity to maintain safety and maximize the power output capability of the PVX<sub>p</sub> Sub. For maximum undistorted output, do not connect any other device to the same extension cord that the PVX<sub>p</sub> Sub is connected to. Do not exceed the rated current capacity of the extension cord with the sum total of all units connected to it.

When first plugging in the PVX<sub>p</sub> Sub AC cord, make sure the power switch is in the Off position, and then turn it On only after connecting the power cord. Built-in muting will engage, when the proper sequence of steps is taken.

### SPECIAL NOTE FOR PERMANENT INSTALLATION

When installing the PVX<sub>p</sub> Sub, AC power runs will be used and a certified electrician should be consulted, to be sure that all AC wiring complies with local codes and regulations. It is also advisable to use a cable clip properly affixed to the cabinet to strain relief the IEC power cord connected to the amplifier module at (2) so the power cord cannot be pulled out or vibrate loose.

### CONNECTING A SIGNAL TO THE PVX<sub>P</sub> SUB

There are a variety of ways to input a signal into the PVX<sub>p</sub> Sub.

The input (4) provides a balanced line-level input, allowing the use of a 1/4" TRS (ring-tip-sleeve) type phone plug or a male XLR plug. Of course, an unbalanced 1/4" phone plug can be used as well, but it will not have the benefit of the balanced connections rejection of outside interference, such as hum and RFI.

Do not connect cables to the jacks while the unit is ON and the Level knob is turned up! While a standard single-ended 1/4" phone plug-equipped cable will work well and the balanced input circuitry will provide some interference rejection, a balanced cable using either the balanced TRS 1/4" phone plug or the XLR plug will provide superior interference rejection and performance.



Sometimes, with difficult interference problems, it will be helpful to lift the shield ground ( Pin #1 of an XLR) of a balanced cable at the PVX™p Sub end. This can be done quite easily, by activating the Ground Lift switch (10) built into the PVXp Sub. Check any input changes carefully, always turning the Level control down before plugging and unplugging cables, or lifting the ground.

Use of high quality, premium cables is recommended for the PVX™p Sub, as these usually have better shielding and materials and will provide greater long-term reliability. The best option is a shielded balanced cable no longer than necessary to reach the PVXp Sub. It is usually a good idea to leave some slack at the input to the PVXp Sub and also to tape the cables down or run them under a cable guard, to avoid anyone tripping over them or pulling the PVXp Sub over when it is holding a speaker on top of it's pole.

## LEVEL CONTROL ADJUSTMENT

The PVXp Sub is equipped with a Level control (6) on the input to facilitate use in many different applications. With the Level control adjusted fully clockwise, gain is at maximum and the input sensitivity is 0.24 V RMS for full-rated output.

It is recommended that the PVXp Sub Level control be set close to 12 o'clock position, or 0 dB preamp gain. At this setting, the input sensitivity is approximately 2.4 volts RMS for full-rated output. The PVXp Sub will now more closely match a typical power amp input.

If the mixing board indicates clipping of its output signals, then all of the PVXp Sub power capability is not being utilized cleanly. Clipping the signal before it gets to the PVXp Sub is not optimal. Reduce the mixer output level and turn up the Level control on the PVXp Sub.

The amplifier in the PVXp Sub is equipped with DDT™ and the LED indicator will show when PVXp Sub DDT has engaged. If the sound seems heavily compressed, check these indicators; if it is blinking RED more than occasionally, then the drive level from the mixer (or the Level control on the PVXp Sub) needs to be reduced.

When first turning on the sound system, switch on all upstream electronics first, then the PVXp Sub with its Level control fully counterclockwise (all the way down). Begin checking levels with the mixer output level controls all the way down, and bring them up slowly with the PVXp Sub Level control set to the desired setting (one-half way up recommended to start).

It is not good practice to turn the Level control on the PVXp Sub all the way up and then try to control level only from the mixer, this approach would tend to pick up excess noise. Best practice would be to run a “hot” signal from the mixer down the cable to the PVXp Sub, and then turn the PVXp Sub Level control up only as much as necessary to reach full desired output. With this approach, it is necessary to verify the mixer output is not clipping.

## CABLES FROM THE HIGH PASS OUTPUTS (11 & 12)

The preferred method of connecting a full-range satellite speaker system to the PVXp Sub's High Pass Outputs (11 & 12), is to use a balanced XLR cable no longer than necessary to comfortably reach the satellite speaker system.

If the satellite speaker is on top of a pole above the PVXp Sub, then a 6 foot cable will be plenty long. A 10, or 20 foot cable could also be used, but cables longer than that will only allow more interference pickup, and start to lose high-frequency information. Use of high quality, premium cables is recommended for the PVXp Sub, as these usually have better shielding and materials and will provide greater long-term reliability. . It is usually a good idea to leave some slack at the output of the PVXp Sub, and also to tape the cables down or run them under a cable guard to avoid anyone tripping over them or pulling the PVXp Sub over when it is holding a speaker on top of it's pole.

## RECOMMENDED SETTINGS FOR USE OF THE PVXp SUB WITH THE PVXp SERIES POWERED SPEAKERS

The ideal location for placement of the powered PVX™p series full-range speakers is on top of the PVXp Sub pole. In that close proximity, the following settings will provide the best results in the crossover region, and for tonal balance.

Note that the XLR outputs (11 & 12), have been padded 12 dB to allow the XLR inputs on the PVXp 12 and PVXp 15 to be used. Normally, these are considered the mic level inputs, but with the PVXp Sub outputs padded, the usage of the XLR inputs on the PVXp powered speakers is possible.

## PVXP 10

Polarity Switch on Sub (7): Normal or IN

Crossover Frequency Control (9): From 12 o'clock to full clockwise. This represents a range from approximately 110 Hz to 160 Hz for the crossover point. Recommended optimal setting is full clockwise position.

Level Controls (6): PVXp™ Sub Level control at 12 o'clock (0 dB), PVXp10 Level control at 12 o'clock

## PVXP 12

Polarity Switch on Sub (7): Normal or IN

Crossover Frequency Control (9): From 12 o'clock to full clockwise. This represents a range from approximately 110 Hz to 160 Hz for the crossover point.

Recommended optimal setting is set to two tics past 12 o'clock.

Level Controls (6): PVXp sub Level control at 12 o'clock (0 dB), PVXp 12 Level control at - 2 tics before 12 o'clock

## PVXP 15

Polarity Switch on Sub (7): Normal or IN

Crossover Frequency Control (9): From 12 o'clock to full clockwise. This represents a range from approximately 110 Hz to 160 Hz for the crossover point.

Recommended optimal setting is set to 12 o'clock.

Level Controls (6): PVXp Sub Level control at 12 o'clock (0 dB), PVXp 15 Level control at - 2 tics before 12 o'clock

**CAUTION! SETTING THE CROSSOVER FREQUENCY CONTROL TOO LOW MAY ALLOW THE SATELLITE SPEAKER TO BE OVERLOADED BY DEEP BASS AT HIGH SPL !**

Setting the control lower DOES NOT increase the deep bass output of the PVXp Sub, a middle (12 o'clock) to higher setting works best for most speakers.

If the PVXp series speakers are not set on top of the Subwoofer on the pole, then the polarity switch settings may need to be different than what is provided here. The Crossover Frequency Control may need to be set to a lower point in order for the Subwoofer and the satellites to sum well through the crossover region. The settings outlined above will work the best when the satellite speaker and the Subwoofer are closer together, and essentially the same distance from the audience.

## SETTING THE PVXP SUB CONTROLS FOR USE WITH OTHER SATELLITE SPEAKERS

Crossover Frequency Control (9): In general, for smaller full-range speakers to be used as satellites, set the Crossover Frequency Control (9) to a higher frequency setting. For larger full-range speakers, set the Crossover Frequency Control (9) to a lower frequency setting. Setting the Crossover Frequency Control very much below the 12 o'clock position will not be needed most of the time, as a crossover frequency below 100 Hz is not going to allow the PVXp Sub and the satellite speaker to add together very well in the crossover region.

Polarity Switch (7): Try changing the Polarity Switch setting back and forth at each selected crossover frequency, so as to determine which switch position provides the most bass output in the crossover region

Level Controls (6): Start with the PVXp Sub Level control in the 12 o'clock position, and adjust the satellite speaker system to match it's level. Note that if the Subwoofer can be heard as a distinctly separate sound source, then it is probably set too high in level.

## SETTING THE KOSMOS® C BASS ENHANCE CONTROL (10)

The Kosmos® C Bass Enhance control can add apparent bass extension and output to the reproduced sound, especially when the program material has significant content below the PVXp Sub's cut-off frequency.

When appropriate, judicious use can enhance the enjoyment of the music, and add punch and boom to the mix. However, setting the control to higher than optimal level can result in a perception of noticeable distortion or less clear bass sounds. Seldom will it be helpful to turn the control all the way up.

Typical use will involve a setting of the control knob somewhere between Off (full counter clockwise) and 12 o'clock (half-way up). Then the added effect is more subtle and less intrusive during certain moments in the music, while still providing a welcome enhancement of the overall sound.

Note that at extreme full clockwise settings, the effective gain of the Subwoofer is increased, so if it was on the verge of clipping before, turning the Bass Enhance Control way up may cause it to go into clipping.

## DISCONNECTING AC POWER TO THE PVX™P SUB

We recommend that the Power switch (3) be used to turn the unit off first, and then the AC power cord can be removed, this minimizes stress to the power amplifiers and the transducers from turn-off transients. The power switch has an arc suppression capacitor to help during turn-off, and tends to make a clean disconnect from the AC power, while the power cord IEC connector can make intermittent contact before finally becoming fully disconnected, e.g., as when wiggling the cord.

## TROUBLESHOOTING

### NO OUTPUT AT ALL

First, make sure the unit has AC power and is turned ON. Make sure the LED on the power amp module is illuminated.

If not, make certain the ON/OFF switch (3) is in the ON position and check the IEC power cord connection (2) by ensuring it is fully engaged and seated. Make certain the AC line cord is plugged into a working AC outlet.

Finally, check the breaker (1). (See the Rear Panel: Breaker section, for safety instructions.)

Once assured your unit is getting AC power, check that the PVX™p Sub is getting a signal. Temporarily disconnect the cable running to its inputs and connect it to some other device capable of reproducing the signal (i.e., a power amp and speaker). If this produces a signal, make sure that all Level controls being used have been turned up to a satisfactory level (one-third to halfway).

If the PVXp Sub has been subjected to direct sunlight or excessive heat, the built-in thermal protection may have been triggered. If so, turn off the PVXp Sub and let it cool for a sufficient amount of time.

If there is still no output, contact your authorized Peavey dealer or the Peavey International Service Center.

### HUM OR BUZZ

If the PVXp Sub is producing a hum or buzz, this can be AC outlet related. Try plugging the PVXp Sub into a different AC outlet. Sometimes, if a different circuit (breaker) is used for the mixer and for the PVXp Sub, it can cause hum problems. Unless it is not practical, it is best to use the same wall outlet (breaker) to supply power to both the mixer and the powered speaker.

Ensure that shielded cables have been used to route the signal to the PVXp Sub's input. If speaker cables with 1/4" plugs are used as input cables instead of shielded cables, they will be prone to hum or buzz.

Hum may be ground loop related. It may be helpful to lift the shield ground (Pin #1) on a balanced cable at the PVXp Sub end. This is done quite easily by activating the Ground Lift switch (10) built-in to the PVXp Sub. Check any input changes carefully by first turning down the Level control, before plugging and unplugging cables, or lifting the shield ground at the Sub.

Check to make sure light dimmers are not on the same circuit as the PVXp Sub, the mixer or any source devices. If light dimmers are used, then it may be necessary to turn them full ON or full OFF to eliminate or reduce hum. This is a typical AC wiring/light dimmer interference problem, not a design flaw of the PVXp Sub.

The third wire (ground plug) on the AC plug should NEVER be removed or broken off, as this is a potential safety hazard.

### DISTORTED OR FUZZY SOUND

First, ensure the mixer (signal source) is not clipping or being overdriven. Make sure the Level (6) control on the PVXp Sub has not been set too low. Check that the input plug is fully seated in the input jack on the rear panel of the PVXp Sub. Ensure that a power amp has not been plugged into the input jack of the PVXp Sub. If an extension cord is being used to provide the AC power to the unit, ensure that it is of sufficient current capacity and that it is not also being used to supply power to any other device.

The PVXp Sub has a built-in bass boost to extend and smooth the natural response of the speakers in the system, so it should require little, if any, additional EQ. If excessive additional bass boost have been added externally to the PVXp Sub, it could cause premature overload at high SPL. Reduce the amount of any external (mixer, rack) EQ and see if that clears up the distortion.



Finally, realize that even though the PVXp Sub is a powerful and high output unit, it does ultimately have limits, and it may need additional powered Subwoofer units to provide enough sound output or coverage. In this case, try turning the mixer levels down a little to see if that clears things up. If, after checking all the things listed to check and anything else you can think of to check safely, and the system still exhibits problems, carefully note all conditions and check with your Peavey dealer for advice.

## CARE AND MAINTENANCE

Your PVXp Sub is a sturdy and durable product and will provide years of reliable use if properly cared for. Use common sense and read the safety warnings to avoid hazardous operating conditions.

The unit must be disconnected from the AC power source before any work is done on it. Refer all servicing to qualified service personnel.

## SUNLIGHT/HEAT

Avoid prolonged exposure to direct sunlight, as this may cause the unit to overheat and thermally shut off.

Excessively hot operating conditions can also cause a thermal shutdown.

Do not store in extremely hot or cold conditions or extremely high humidity. Always allow unit to come to room temperature before use.

## CLEANING

Never clean the PVXp Sub while plugged in or turned ON! When the unit has been fully disconnected from AC power sources, use a dry cloth to remove soil or other dirt. Never use strong solvents on the PVXp Sub, as they could damage the cabinet. Do not allow ANY fluids to drip inside the PVXp Sub.

## TOUCH-UP

For a touch-up of any damage to the black painted finish of the PVXp Sub, you can use a black spray paint such as Peavey Commercial Sound, Black Touch-Up Paint, Peavey part number 00052110. Follow the directions on the can for safety and best results.

## CHECK FOR SECURE HARDWARE

After the first few months of use and periodically thereafter, check the hardware of the PVXp Sub for tightness, including the rear panel screws and the screws that hold the grille and cabinet together.

The unit is subject to a great deal of vibration, and this could cause them to loosen with use.



*Features and specifications are subject to change without notice.*

Peavey Electronics Corporation • 5022 Hartley Peavey Drive • Meridian • MS • 39305  
(601) 483-5365 • FAX (601) 486-1278 • [www.peavey.com](http://www.peavey.com) • ©2013 • EX000178

# DIMENSIONS

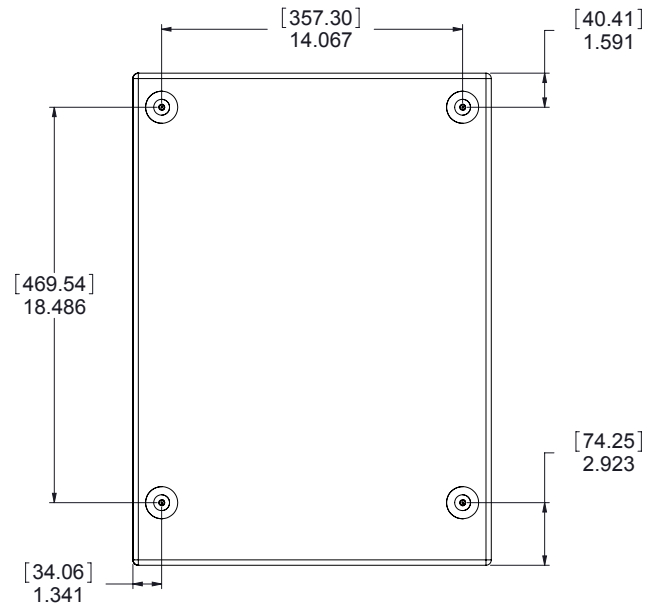
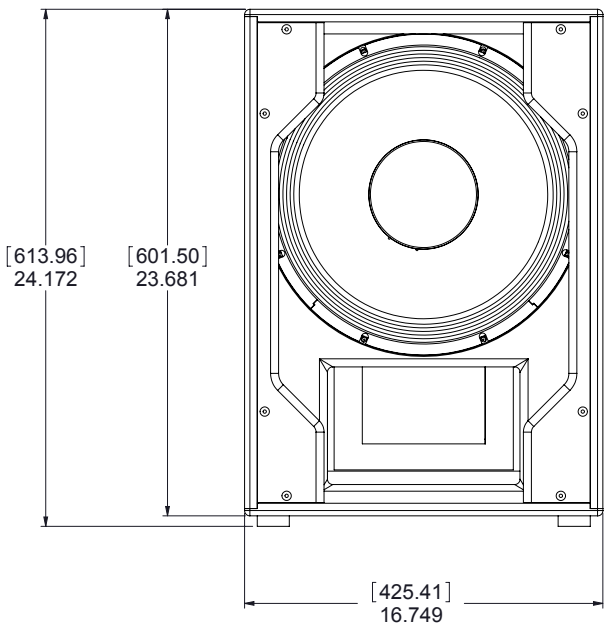
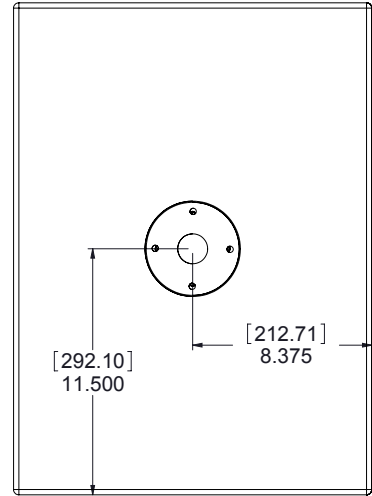
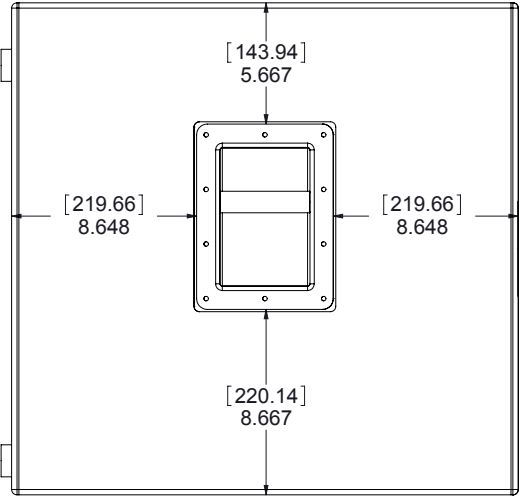



# DIMENSIONS

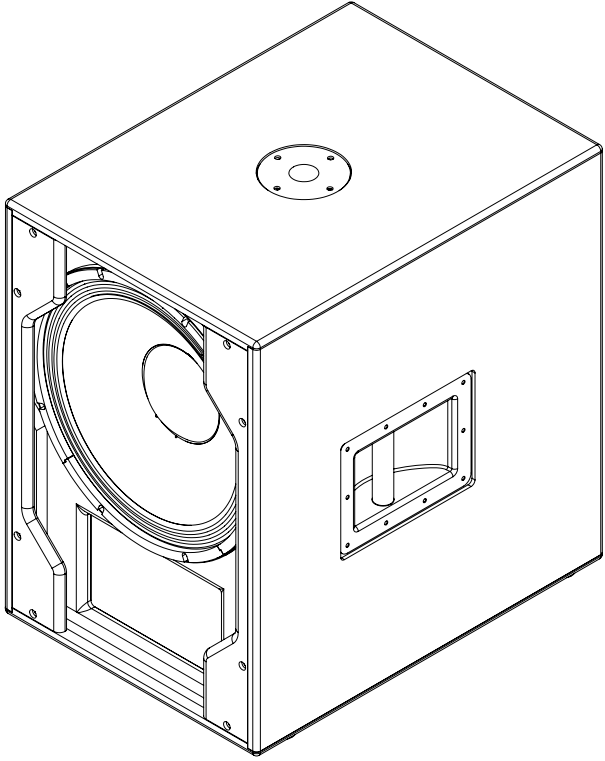
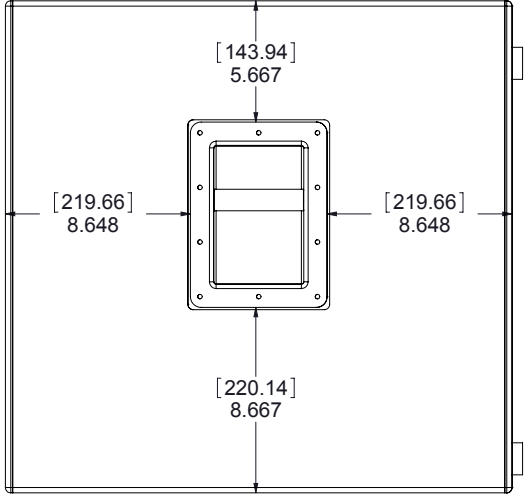

## Typical Usage

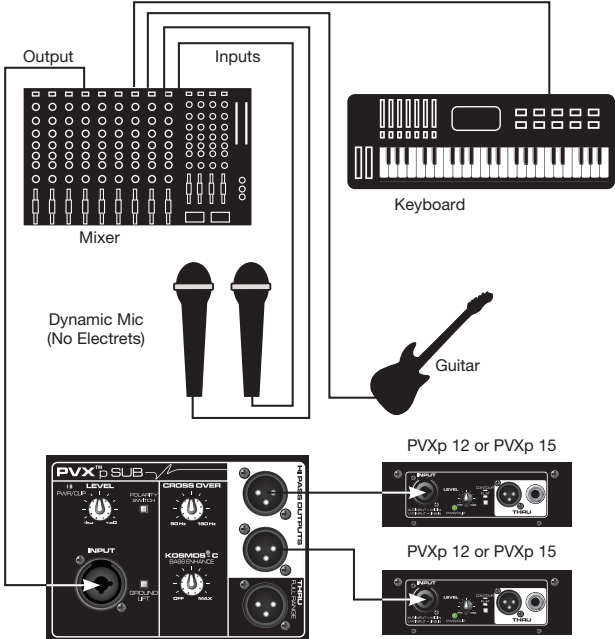
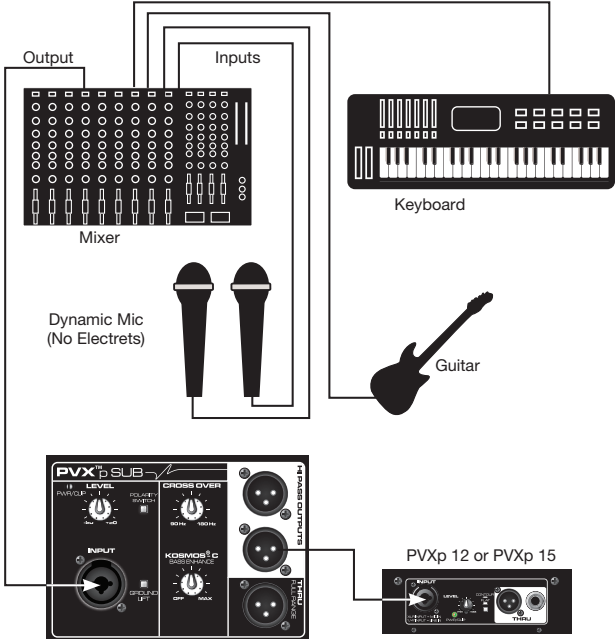

## Daisy-Chain Connection (Multiple Subs)

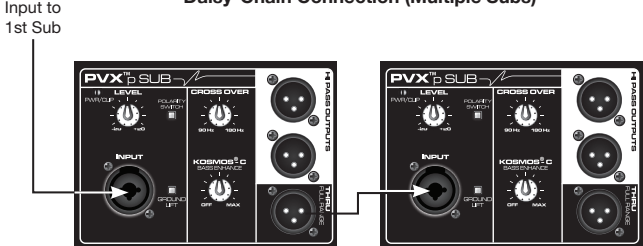

## SPECIFICATIONS

### Frequency Range (-10 dB, Half Space):

43 Hz – 180 Hz\*

\*Crossover Control Full CW

### Frequency Response, 1 Meter On-axis, Swept-sine In Anechoic Environment (-6 dB):

48 Hz – 138 Hz\*

\*Crossover Control Full CW

### Power Amp Rating, Total Power Output:

800 watts peak available power

Continuous Power: 470 watts into 4 ohms

### Electronic Input Impedance (Nominal):

Line In: 2.2 k ohms balanced (XLR or 1/4"), 10 k ohms unbalanced 1/4"

### Sound Pressure Level, 1 Watt, 1 Meter In Anechoic Environment:

97 dB SPL

### Maximum Sound Pressure Level (1 meter):

123 dB SPL continuous

127 dB SPL peak

### Transducer Complement:

15" premium heavy-duty woofer, 3" voice coil

### Box Tuning Frequency:

50 Hz

### Input Connections:

One combo female XLR/ 1/4" phone jack providing balanced or unbalanced operation.

### Output Connections:

Two High Pass Outputs, independently electrically buffered, with switchable output level pad.

One Full Range Thru, electrically buffered.

### Controls:

*Level:* Provides +/- 20 dB gain adjustment

*Crossover Frequency Adjust:* Adjusts electrical crossover frequency from 90 Hz to 180 Hz, continuously variable.

*Kosmos® C:* Provides bass enhancement processing.

*Polarity Switch:* Provides either 0 degrees or 180 degrees sub woofer polarity

*Ground Lift Switch:* For input

### Electronic Crossover

Continuously variable from 90 Hz to 180 Hz.

Low Pass slope: 24 dB/octave

High Pass Output slope: 18 dB/octave

### Infrasonic Filter Slope:

36 dB/octave

### Nominal Amplifier Frequency Response:

+0, -3 dB from 20 Hz to 20 kHz

### Hum and Noise:

Greater than 90 dB below rated power

### DDT Dynamic Range:

Greater than 21 dB

### THD and IM:

Typically less than 0.5 %

### Damping Factor:

Greater than 100 @ 1000 Hz, 4 Ohms

### Power Requirements Of Peavey PVX™p Sub System:

Nominal 160 Watts, 100-120 VAC 50-60 Hz (Domestic)

220-240 VAC 50-60 Hz (Export)

### Enclosure Materials & Finish:

Black acrylic painted enclosure with 15 mm MDF, with a full-length, black powder coated perforated steel grille.

### Dimensions (H x W x D)

In use position:

24.25" x 16.75" x 23.00"

(not including wheels, 4.06" deep)

616 mm x 425 mm x 584 mm

In transport position:

27.06" x 16.75" x 24.25"

687 mm x 425 mm x 616 mm

### Net Weight:

76.Lbs. (34.5 kg)

### Mounting Provisions:

1 3/8" pole mount with M20 threaded pole for stand mounting a suitable speaker on top of the Sub, and four large rubber feet on bottom for floor use.

## PVX™ p Sub

Nous vous remercions d'avoir acheté l'enceinte active Peavey® PVX™ p Sub. L'enceinte PVXp Sub dispose d'une section de puissance très fiable qui délivre un total de 800 Watts de puissance de crête effective avec une compression DDT™. Cette enceinte active dispose aussi d'un robuste haut-parleur de 380 mm (15") à bobine acoustique de 75 mm (3"). L'enceinte PVXp Sub offre une entrée isolée via une prise combinée qui accepte aussi bien une entrée TRS isolée de 6,5 mm (1/4") qu'une entrée XLR isolée. Elle possède également deux sorties XLR isolées directes à filtrage passe-haut et une sortie XLR pleine gamme. Une commande de niveau réglable est présente ainsi qu'un témoin LED combiné qui s'allume lors de la mise sous tension et quand le circuit DDT à "limitation progressive" est activé.

### Particularités

- Enceinte subwoofer active ventilée
- Puissance effective de 800 watts crête.
- Haut-parleur robuste de 15" (380 mm)
- L'amplificateur de puissance est doté d'un refroidissement à air forcé pour un maximum de fiabilité
- Réseau de filtrage passe-bas/passe-haut de niveau de ligne interne
- Technologie Kosmos® C entièrement réglable pour des basses améliorées
- Entrée par prise combinée XLR / 1/4" (6,5 mm)
- Deux sorties XLR à filtrage passe-haut et une sortie XLR directe pleine gamme
- Inverseur de polarité sur le subwoofer
- Commutateur de non-retour de masse pour lever le blindage du câble à la terre.
- Grandes roulettes à verrou, résistantes et à coussinets d'amortissement
- Grille intégrale en acier perforée résistante
- Poignées en acier
- Dimensions compactes pour un haut-parleur de type subwoofer de 380 mm (15")
- Support fileté à montant pour enceinte inclus

### DESCRIPTION

L'enceinte Peavey® PVXp Sub est un système subwoofer actif, compact et ventilé qui met en œuvre un robuste haut-parleur de 380 mm, couplé à un amplificateur de puissance efficace de 800 watts crête. La grille en acier perforée intégrale de couleur noire offre une protection et un aspect professionnel, des poignées résistantes en acier et de solides roulettes de 4" (100 mm) pour le transport sont également présentes.

Étage de filtrage de niveau de ligne interne avec deux sorties à filtrage passe-haut, à mémoire tampon électriquement indépendante; et une sortie directe pleine gamme, également à mémoire tampon.

Le système de renforcement des basses exclusif Kosmos® C de chez Peavey pour des basses plus profondes à partir d'un signal de base de très faibles fréquences est intégré pour encore plus de souplesse.

Un système de support à montant fileté offre une plate-forme stable et solide pour la fixation d'enceintes convenablement équipées au-dessus du subwoofer. Les enceintes actives à deux voies de la gamme PVXp sont d'excellents compagnons du système PVXp Sub.

Les amplificateurs de l'enceinte active PVXp Sub présentent une faible distorsion, une très grande fiabilité grâce au refroidissement par ventilateur et délivrent un total de 800 W crête de puissance effective. L'alimentation électrique de l'amplificateur de puissance est de type à commutation qui garantit un poids léger et une très grande efficacité. L'amplificateur dispose de notre système de compression DDT qui élimine la saturation d'amplification de puissance audible. Le refroidissement est garanti par un ventilateur à faible bruit pour un fonctionnement fiable sous toutes conditions.

L'entrée dispose d'une prise combinée femelle XLR et TRS de 6,5 mm (1/4") à entrée isolée vers les composants électroniques preamp/EQ et une commande de niveau.

Une paire indépendante de sorties à filtrage passe-haut fournit un signal de sortie à mémoire tampon et isolé pour une paire d'enceintes déportées de reproduction des fréquences élevées musicales par l'intermédiaire d'une paire de prises XLR mâles.

La sortie directe pleine gamme est munie d'un connecteur XLR mâle. Ces sorties permettent de relier des enceintes supplémentaires ou d'alimenter en signal d'autres appareils. Une baie est prévue sur le panneau d'entrée pour recevoir des modules de fonction en option, tels qu'un récepteur sans fil, une entrée audio numérique ou un EQ 10 bandes, etc.

## APPLICATIONS

L'enceinte Peavey PVX™ p Sub peut être utilisée pour diverses applications, comme pour étendre les performances des basses d'un petit ensemble d'enceintes pleine gamme afin d'améliorer le son, elle peut être destinée à un concert, à renforcer un système complet, au karaoké ou à la reproduction musicale.

La source de signal type pour les entrées de niveau de ligne de l'enceinte Peavey PVXp Sub sera une console de mixage pour la sonorisation ou la sortie d'un lecteur CD, d'un lecteur MP3 ou d'une platine à cassette. Le signal filtré par le passe-haut du PVXp Sub pourra ensuite être envoyé à un ensemble d'enceinte active pleine gamme, allégeant ainsi le fardeau des basses profondes de cet ensemble d'enceintes.

## PANNEAU ARRIÈRE INFÉRIEUR

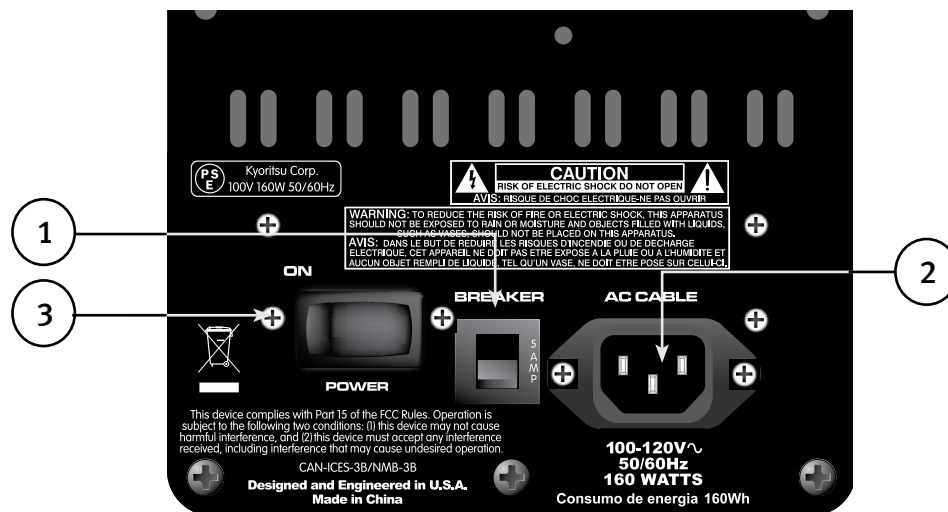

### COUPE-CIRCUIT (1)

L'enceinte est protégée de l'alimentation AC contre les surcharges et les conditions anormales par un coupe-circuit de 5 ampères. Le coupe-circuit ne doit se déclencher qu'en présence d'une anomalie dans le circuit des amplificateurs ou d'une condition de fonctionnement anormale induisant une circulation excessive de courant du secteur. En cas de déclenchement du coupe-circuit, positionner le commutateur d'alimentation (3) sur OFF (arrêt), attendre le refroidissement du coupe-circuit puis le réenclencher.

En cas de déclenchement du coupe-circuit, le bouton du centre est éjecté d'environ 6,5 mm et peut être réenclenché en le poussant vers le haut et l'intérieur. Dans des conditions normales (sans déclenchement), le bouton du centre est relativement à plat.

Si l'enceinte continue de déclencher le coupe-circuit (disjoncteur) ou le déclenche immédiatement après avoir été réinitialisée, ne pas insister à le réinitialiser, le système doit être traité par un centre de service Peavey qualifié pour sa réparation.

### CONNEXION DU CORDON D'ALIMENTATION AUX NORMES IEC (2)

Cette prise est prévue pour le cordon d'alimentation aux normes IEC (fourni) en vue du raccordement de l'enceinte à l'alimentation AC. Il est très important que vous vérifiez que l'amplificateur PVXp Sub soit alimenté par la bonne valeur de tension de secteur. La tension d'alimentation de votre amplificateur PVXp Sub est indiquée sur l'étiquette à proximité de la prise IEC du cordon du panneau arrière de l'unité.

S'assurer d'observer les directives suivantes pour garantir les conditions de sécurité des personnes et de l'équipement. Ne jamais supprimer la broche de mise à la terre des équipements. Elle est présente pour votre sécurité. Si la prise utilisée ne possède pas de broche de mise à la terre, un adaptateur adéquat de mise à la terre doit être utilisé, de même, le troisième fil doit être correctement mis à la terre. Pour éviter tout risque de décharge électrique ou d'incendie, veiller impérativement à ce que la console de mixage et tous les autres équipements associés soient correctement mis à la terre.



### COMMUTATEUR MARCHE-ARRÊT (3)

Ce commutateur à bascule sert à délivrer l'alimentation AC à l'enceinte PVX™ p Sub lorsqu'il est placé sur la position "ON". La position ON est atteinte lorsque le côté gauche du commutateur est enfoncé ou de façon à presque affleurer le panneau arrière.

## PANNEAU ARRIÈRE SUPÉRIEUR

### PANNEAU D'ACCÈS POUR MODULE D'EXTENSION EN OPTION

Ce panneau doit être déposé UNIQUEMENT pour monter l'un des modules d'extension proposé en option pour l'enceinte PVXp Sub.

Ces modules d'extension en option fonctionnent soit avec l'entrée déjà présente sur l'enceinte PVXp Sub, soit fournissent une fonction d'entrée de ligne pour l'entrée, comme un composant 10-band EQ, etc. Consultez votre vendeur Peavey® pour la disponibilité et le prix.

Si vous n'installez pas de module d'extension en option, alors ne retirez pas ce capot. Les instructions d'installation du module d'extension en option sont fournies avec chaque module d'extension et ne concernent que ce module.

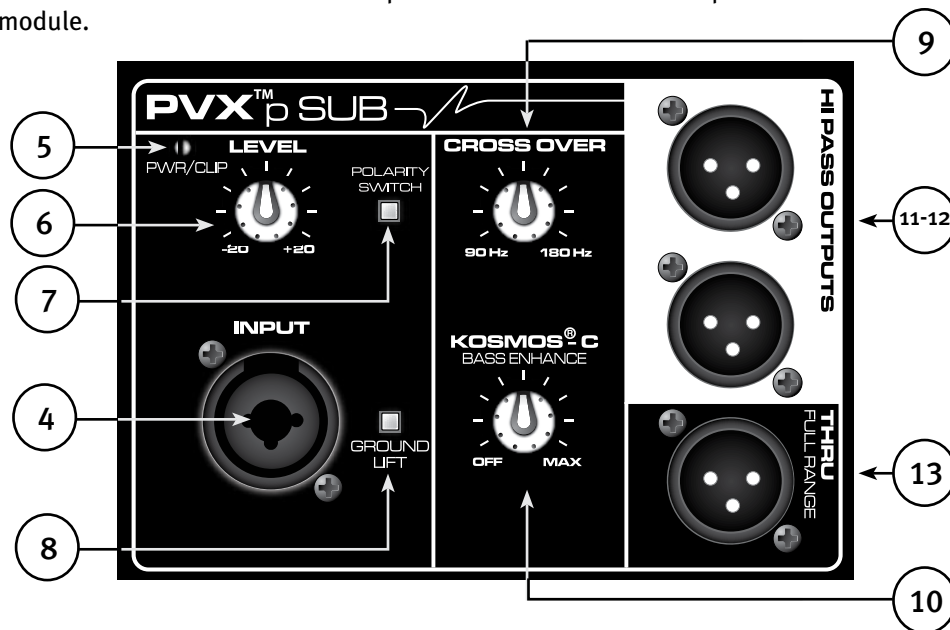

### PARTIE SUPÉRIEURE – COMMANDES, ENTRÉES ET SORTIES

#### ENTRÉE (4)

L'entrée du niveau de ligne est du type isolé à moyenne impédance. La prise est du type à fiche combinée XLR femelle et connecteur TRS de 6,5 mm (1/4").

#### INDICATEUR LUMINEUX (5)

Il devient VERT quand l'enceinte est mise sous tension et l'alimentation est présente.

Il devient rouge en cas d'activation des circuits DDT™ à "limitation progressive" de l'un des amplificateurs de puissance. Un clignotement occasionnel est possible, mais pas une illumination constante, ou la distorsion sera excessive.

Un indicateur LED visible est présent sur le devant du coffret du subwoofer qui devient BLEU quand l'alimentation est appliquée et ROUGE quand l'amplificateur de puissance enclenche les circuits DDT à "limitation progressive".

#### NIVEAU (6)

Il règle le niveau de sortie ou de gain du signal d'entrée. Il sert à définir directement le niveau de sortie de l'enceinte pour un signal d'entrée donné.

En utilisation normale, la commande est réglée à moitié, c'est alors l'équivalent en gain d'une entrée d'un amplificateur de puissance typique.



## INVERSEUR DE POLARITÉ (7)

Il permet de régler la polarité du subwoofer de 0 à 180 degrés.

Ce commutateur est utilisé en plus de la Crossover Frequency Control (9) pour obtenir le meilleur réglage entre la sortie du subwoofer et la sortie des enceintes satellites pour la zone de filtrage.

## COMMUTATEUR DE NON-RETOUR DE MASSE (8)

Prévu pour lever le câble de blindage à la terre du châssis afin de limiter le risque de boucles de masse et réduire le bourdonnement.

## CROSSOVER FREQUENCY CONTROL (9)

Elle permet de régler la fréquence de filtrage entre les sorties subwoofer et à filtrage passe-haut envoyées aux enceintes satellites (11 et 12). Le réglage de la fréquence de filtrage électrique varie de 90 Hz à 180 Hz.

**ATTENTION ! UN RÉGLAGE TROP FAIBLE DE CETTE COMMANDE PEUT PROVOQUER LA SURCHARGE EN BASSES PROFONDES DES ENCEINTES SATELLITES !**

Un réglage faible N'AUGMENTE PAS la sortie de basses profondes de l'enceinte PVX™p Sub, un réglage moyen (à 12 heures) ou plus élevé fonctionne mieux pour la plupart des enceintes.

## RENFORCEMENT DES BASSES KOSMOS® C (10)

Ce système permet d'ajouter des harmoniques basses pour améliorer la perception de la profondeur des basses dans le signal de base sans surcharger l'enceinte subwoofer.

Il convient d'utiliser cette commande avec modération et si vous la réglez à son maximum, elle peut déformer et dénaturer le son du signal de base.

## SORTIES À FILTRAGE PASSE-HAUT (11 ET 12)

Ces sorties proposent un signal filtré par un passe-haut pour alimenter un ensemble d'enceintes actives pleine gamme, comme les enceintes PVXp 10, PVXp 12 ou PVXp 15. D'autres enceintes actives pleine gamme sont utilisables, et des enceintes passives pleine gamme conviennent aussi si un amplificateur de puissance approprié les alimente.

Ces sorties sont à mémoire tampon électronique, isolées de l'entrée et l'une de l'autre, leur niveau ne dépend pas de la commande de niveau du PVXp Sub (6).

## SORTIE DIRECTE PLEINE GAMME (13)

Cette sortie propose un signal pleine gamme qui est envoyé à tout autre appareil qui nécessite un signal pleine gamme, comme un autre PVXp Sub ou comme d'autres appareils audio de niveau de ligne. Cette sortie est à mémoire tampon électronique et isolée de l'entrée et des autres sorties.

## MODE D'EMPLOI

### PRÉCAUTIONS

L'enceinte doit être débranchée de l'alimentation AC avant toute intervention. Confier toute opération d'entretien à du personnel qualifié.

Éviter de toucher la plaque à l'arrière qui peut être chaude. Ne pas boucher ni couvrir le ventilateur ou les dissipateurs thermiques pour assurer une bonne ventilation. Un espace d'au moins 10 cm doit être prévu derrière le ventilateur. Veiller à ce qu'aucun objet tel qu'un rideau, une tenture ou un isolant thermique, etc. n'obstrue la circulation d'air. Il est recommandé de ne pas exposer l'arrière de l'enceinte PVXp Sub dans des endroits confinés ou dans des emplacements où il n'existe pas de circulation libre d'air.

NE PAS raccorder les entrées de l'enceinte PVXp Sub à la sortie d'un amplificateur de puissance. Les entrées sont destinées à être commandées par la force du signal du niveau de ligne.

NE PAS retirer les grilles de protection en métal.

**AVERTISSEMENT !** L'enceinte PVXp Sub est extrêmement efficace et puissante ! Elle peut entraîner des lésions auditives permanentes ! Procéder avec d'extrêmes précautions pour le réglage du volume maximal de sortie !





Le niveau sonore effectif de l'enceinte PVX™p Sub peut paraître décevant du fait de la clarté et de la netteté du son émis. L'absence de distorsion ou une dégradation manifeste du signal peut donner l'impression que le niveau du son est nettement plus bas qu'il l'est en réalité. Cette enceinte peut délivrer un niveau de pression acoustique dépassant 127 dB à 1 m !

## INSTALLATION D'ENCEINTES SATELLITES AU SOMMET DU PVX™P SUB

L'enceinte PVXp Sub possède un support à montant fileté intégré à son sommet qui est conçu pour accueillir un montant fileté M20 long de 80 cm environ ou inférieur. Ce montant est spécialement conçu pour monter les ensembles d'enceintes suivants :

Peavey PVXp 10

Peavey PVXp 12

Peavey PVXp 15

N'installez pas un ensemble d'enceintes plus hautes/grandes ou plus lourdes que l'enceinte PVXp 15 sur ce montant, ou bien il peut être dangereux en raison du risque de basculement.

L'enceinte PVXp Sub doit être installée fermement sur une surface au sol stable afin d'éviter au système d'enceintes sur le montant de basculer.

Pour monter ou démonter l'enceinte sur le support à montant, il est conseillé de se faire si possible aider par une autre personne. Les manœuvres nécessitent en effet de faire correspondre la coupelle du montant au montant du subwoofer tout en retenant l'enceinte par les bras.

Lors de l'utilisation du montant du PVXp Sub en extérieur, n'attachez jamais de bannières ou de drapeaux au montant ou à l'enceinte par vents forts, l'enceinte risque d'être emportée. Si des conditions de fort vent sont annoncées, il peut être prudent de retirer l'enceinte du montant pour éviter que l'enceinte PVXp Sub et l'ensemble des enceintes fixées au montant soit emportée.

## RACCORDER L'ENCEINTE PVXp SUB AU SECTEUR

L'enceinte PVXp Sub est livrée avec un cordon d'alimentation AC aux normes IEC de 6 pieds (1,80 m environ) de long. Si une rallonge ou une multiprise est utilisée, s'assurer qu'elle est de bonne qualité et d'une capacité suffisante en courant pour garantir la sécurité et ne pas compromettre la puissance délivrée par l'enceinte PVXp Sub. Pour assurer une puissance de sortie maximale sans distorsion, ne pas raccorder d'autres appareils à la rallonge utilisée pour l'enceinte PVXp Sub. Ne pas dépasser la capacité nominale en courant de la rallonge avec l'ensemble des appareils qui y sont raccordés.

Avant de brancher le cordon d'alimentation AC de l'enceinte PVXp Sub pour la première fois, s'assurer que l'interrupteur d'alimentation est sur la position " Off " (hors circuit) puis le positionner sur " On " (en circuit) une fois que le cordon d'alimentation est branché. La fonction de sourdine intégrée s'enclenche lorsque l'ordre correct des opérations est suivi.

## REMARQUE SPÉCIALE POUR UNE INSTALLATION PERMANENTE

Lors de l'installation de l'enceinte PVXp Sub, celle-ci fonctionnera sur l'alimentation AC et un électricien certifié doit être consulté pour s'assurer que tout le câblage électrique est conforme aux codes et réglementations locales. Il est également conseillé d'utiliser un collier pour câbles à fixer au caisson de l'enceinte afin d'éviter les contraintes sur le cordon d'alimentation aux normes IEC qui est raccordé au module amplificateur au niveau de l'emplacement (2) de façon à ce que le cordon ne soit pas soumis à une traction ou se débranche suite aux vibrations.

## CONNECTER UN SIGNAL À L'ENCEINTE PVXp SUB

L'entrée d'un signal pour l'enceinte PVXp Sub peut s'effectuer de différentes manières.

L'entrée (4) fournit une entrée de niveau de ligne isolée, qui permet d'utiliser des cordons de type téléphonique TRS 6,5 mm (pointe-anneau-manchon) ou un cordon XLR mâle. Bien entendu, un cordon téléphonique non isolé 6,5 mm est également utilisable mais il n'aura pas les avantages de rejet des connexions isolées contre les interférences extérieures RFI ou le bourdonnement.

Ne pas raccorder les câbles aux prises alors que l'enceinte est sous tension (ON) et le bouton de niveau est réglé en position haute ! Tandis qu'un câble de type téléphonique standard à embout unique de 6,5 mm (1/4") fonctionnera correctement et que les circuits d'entrée symétrique induiront un certain niveau de rejet des interférences, un câble symétrique utilisant soit la fiche TRS symétrique de 6,5 mm (1/4") soit la fiche XLR assurera un niveau supérieur de rejet des interférences et de performance.

Il peut parfois s'avérer utile en cas de problèmes d'interférence difficiles à résoudre de lever le blindage à la terre (Broche #1 d'une prise XLR) sur un câble symétrique côté enceinte PVX™p Sub. Cette opération est facilement réalisable en agissant sur le commutateur de non-retour de masse (10) intégré à l'enceinte PVXp Sub. Vérifier avec précaution l'absence de variations dans l'entrée, en baissant toujours la commande de niveau avant de brancher et de débrancher les câbles ou de lever la mise à la terre.

Il est recommandé d'utiliser des câbles de première qualité pour l'enceinte PVX™p Sub, qui en principe disposent d'un meilleur blindage et sont réalisés dans des matériaux de meilleure qualité, et qui pourront ainsi garantir la fiabilité à long terme. La meilleure solution consiste à utiliser un câble symétrique et blindé, d'une longueur suffisante, sans plus, pour atteindre l'enceinte PVXp Sub. Il est en principe conseillé de laisser un certain débattement dans les câbles d'entrée de l'enceinte PVXp Sub et également de fixer avec du ruban adhésif les câbles pour les retenir ou de les faire passer dans un guide-câbles ou sous un protecteur pour éviter que des personnes ne viennent trébucher ou renverser l'enceinte PVXp Sub lorsqu'elle supporte une enceinte au sommet de son montant.

## RÉGLAGE DE LA COMMANDE DE NIVEAU

L'enceinte PVXp Sub est équipée d'une commande de niveau (6) sur l'entrée pour faciliter son utilisation dans nombre d'applications. Lorsque la commande de niveau est réglée à fond dans le sens horaire, le gain est maximum et la sensibilité d'entrée est de 0,24 V RMS pour la pleine sortie nominale.

Il est conseillé de régler la commande de niveau du PVXp Sub le plus possible sur la position de 12 heures ou sur un gain de préamplification de 0 dB. À ce niveau, la sensibilité d'entrée est de 2,4 volts RMS environ pour une sortie pleine nominale. L'enceinte PVXp Sub est alors réglée pour répondre plus précisément à l'entrée d'un amplificateur de puissance type.

Si la table de mixage indique une saturation de ses signaux de sortie, l'enceinte PVXp Sub n'est alors pas proprement utilisée à pleine puissance. La saturation du signal avant qu'il ne parvienne à l'enceinte PVXp Sub n'est pas optimale. Réduire le niveau de sortie de la console de mixage et monter la commande de niveau de l'enceinte PVXp Sub.

L'amplificateur de l'enceinte PVXp Sub est équipé d'un système DDT™ et d'un indicateur LED indiquant que le système DDT de l'enceinte PVXp Sub est enclenché. Si le son paraît fortement comprimé, contrôler ces voyants indicateurs. S'il clignote en ROUGE par intermittence, le niveau de commande de la console de mixage (ou la commande de niveau de l'enceinte PVXp Sub) doit être réduit.

Lors de la première mise en service de l'enceinte, mettre en fonction tous les circuits électroniques en amont en premier puis l'enceinte PVXp Sub avec sa commande de volume tournée à fond dans le sens antihoraire (baissée à fond). Commencer par contrôler les niveaux avec les commandes de niveau de sortie de la console de mixage et les faire monter progressivement avec la commandes de niveau de l'enceinte PVXp Sub réglée sur la position voulue (un réglage d'un tiers est recommandé au démarrage).

Il n'est pas recommandé de régler à fond vers le haut la commande de niveau de l'enceinte PVXp Sub et d'essayer ensuite de contrôler le niveau uniquement à partir de la console de mixage, ce qui risque d'induire un bruit excessif. La meilleure solution consiste à exploiter un signal "à chaud" issu de la console de mixage et transmis dans le câble vers l'enceinte PVXp Sub puis à agir sur la commande de niveau de l'enceinte PVXp Sub de manière à augmenter son niveau du strict nécessaire pour atteindre la pleine puissance voulue. Dans ce cas, il est nécessaire de vérifier que la sortie de la console de mixage ne sature pas.

## CÂBLES DEPUIS LES SORTIES À FILTRAGE PASSE-HAUT (11 ET 12)

La méthode de connexion préférée d'un ensemble d'enceintes satellites pleine gamme aux sorties à filtrage passe-haut de l'enceinte PVXp Sub est l'utilisation d'un câble isolé XLR pas plus long que nécessaire pour atteindre sans problème l'ensemble des enceintes satellites.

Si les enceintes satellites sont fixées au sommet d'un montant au-dessus de l'enceinte PVXp Sub, un câble d'environ 1,8 m (6 pieds) est plus que suffisant. Un câble de 3 ou 6 m (10 et 20 pieds) peut également être utilisé, mais des câbles plus longs seront plus sensibles aux interférences et susceptibles d'atténuer les fréquences hautes. Il est recommandé d'utiliser des câbles de bonne qualité pour l'enceinte PVXp Sub, qui en principe disposent d'un meilleur blindage et sont réalisés dans des matériaux de meilleure qualité, et qui pourront ainsi garantir la fiabilité à long terme. Il est en principe conseillé de laisser un certain débattement dans les câbles de sortie de l'enceinte PVXp Sub et également de fixer avec du ruban adhésif les câbles pour les retenir ou de les faire passer dans un guide-câbles ou sous un protecteur pour éviter que des personnes ne viennent trébucher ou renverser l'enceinte PVXp Sub lorsqu'elle supporte une enceinte au sommet de son montant.

## RÉGLAGES RECOMMANDÉS POUR L'UTILISATION DU PVXp SUB AVEC DES ENCEINTES ACTIVES DE LA GAMME PVXp

L'emplacement idéal des enceintes pleine gamme de la gamme PVX™p est au sommet du montant du PVXp Sub. À cet emplacement, les réglages suivants donneront les meilleurs résultats dans la zone de l'étage de filtrage et de tonalité.

Notez que les sorties XLR (11 et 12) sont renforcées à 12 dB pour permettre l'utilisation des entrées XLR sur les enceintes PVXp 12 et PVXp 15. Normalement, ces dernières sont considérées comme des entrées de niveau de microphone, mais avec les sorties renforcées du PVXp Sub, l'utilisation des entrées XLR sur les enceintes actives PVXp est possible.

## PVXP 10

Inverseur de polarité sur le subwoofer (7) : Normal ou enfoncé (IN)

CROSSOVER FREQUENCY CONTROL (9) De la position de 12 heures à la position tournée entièrement à droite. Cela représente une plage de 110 Hz à 160 Hz environ pour le point de filtrage. Le réglage optimum recommandé est la position entièrement tournée à droite.

Commandes de niveau (6) : Commande de niveau du PVX™p Sub à la position de 12 heures (0 dB), commande de niveau du PVXp10 à la position de 12 heures

## PVXP 12

Inverseur de polarité sur le subwoofer (7) : Normal ou enfoncé (IN)

CROSSOVER FREQUENCY CONTROL (9) De la position de 12 heures à la position tournée entièrement à droite. Cela représente une plage de 110 Hz à 160 Hz environ pour le point de filtrage.

Le réglage optimum recommandé est à deux crans au-dessus de la position de 12 heures.

Commandes de niveau (6) : Commande de niveau du PVXp Sub à la position de 12 heures (0 dB), commande de niveau du PVXp 12 à deux crans en-dessous de la position de 12 heures

## PVXP 15

Inverseur de polarité sur le subwoofer (7) : Normal ou enfoncé (IN)

CROSSOVER FREQUENCY CONTROL (9) De la position de 12 heures à la position tournée entièrement à droite. Cela représente une plage de 110 Hz à 160 Hz environ pour le point de filtrage.

Le réglage optimum recommandé est à la position de 12 heures.

Commandes de niveau (6) : Commande de niveau du PVXp Sub à la position de 12 heures (0 dB), commande de niveau PVXp 12 à deux crans en-dessous de la position de 12 heures

**ATTENTION ! UN RÉGLAGE TROP FAIBLE DE LA COMMANDE CROSSOVER FREQUENCY PEUT PROVOQUER LA SURCHARGE EN BASSES PROFONDES DES ENCEINTES SATELLITES À UN NIVEAU SPL ÉLEVÉ !**

Un réglage faible de la commande N'AUGMENTE PAS la sortie de basses profondes de l'enceinte PVXp Sub, un réglage moyen (à 12 heures) ou plus élevé fonctionne mieux pour la plupart des enceintes.

Si les enceintes de la gamme PVXp ne sont pas installées au sommet du montant du subwoofer, alors le réglage de l'inverseur de polarité doit être éventuellement différent de celui indiqué ici. La Crossover Frequency Control doit être éventuellement régler à un niveau inférieur afin que les enceintes subwoofer et satellites se complètent à travers la zone de l'étage de filtrage. Les réglages précisés ci-dessus fonctionnent mieux quand les enceintes satellites et subwoofer sont proches l'une de l'autre, et fondamentalement à la même distance du public.

## RÉGLAGE DES COMMANDES DU PVXP SUB POUR L'UTILISATION AVEC D'AUTRES ENCEINTES SATELLITES

CROSSOVER FREQUENCY CONTROL (9) En général, pour les enceintes pleine gamme plus petites utilisées comme satellites, réglez la Crossover Frequency Control (9) à un réglage plus haut en fréquence. Pour les enceintes pleine gamme plus grandes, réglez la Crossover Frequency Control (9) à un réglage plus bas en fréquence. Régler la Crossover Frequency Control vraiment très en-dessous de la position de 12 heures ne sera pas nécessaire dans la plupart des cas, car une fréquence de filtrage en-dessous de 100 Hz ne permettra aux enceintes PVXp Sub et satellites de se compléter de façon satisfaisante dans la région de filtrage.

Inverseur de polarité (7) : Essayez de modifier les réglages de l'inverseur de polarité dans les deux sens pour chaque fréquence de filtrage sélectionnée, de façon à déterminer la position de l'inverseur qui fournit le meilleur rendu des basses dans la région de filtrage.

Commandes de niveau (6) : Commencez avec la commande de niveau du PVXp Sub à la position de 12 heures et réglez celui l'ensemble des enceintes satellites en conséquence. Notez que, si le subwoofer s'entend clairement comme une source sonore séparée, alors son niveau est probablement trop élevé.

## RÉGLAGE DU RENFORCEMENT DES BASSES KOSMOS® C (10)

La commande de renforcement des basses Kosmos® C peut ajouter une extension de basses apparentes et l'ajoute au son reproduit, spécialement quand le signal de base possède un contenu significatif en-dessous de la fréquence de coupure du PVXp Sub.

Une utilisation judicieuse et adéquate peut améliorer le plaisir d'écouter de la musique, ajouter du punch et enrichir le mixage. Cependant, le réglage de la commande à un niveau plus élevé que celui optimum peut produire la perception d'une déformation remarquable du son et réduire la netteté des basses. Il est rarement nécessaire ou utile de tourner la commande jusqu'au maximum.

Une utilisation typique implique le réglage du bouton de commande quelque part entre la position off (entière tournée à gauche) et de 12 heures (à mi-réglage). Par la suite, l'effet ajouté est plus subtil et moins indiscret à certains endroits du morceau musical, tout en offrant toujours une amélioration agréable à l'ensemble du son.

Notez qu'à un réglage extrême, entièrement tourné à droite, le gain effectif du subwoofer est accru et donc, s'il était proche de la saturation au préalable, tourner la Bass Enhance Control vers des valeurs hautes provoquera éventuellement sa saturation.

## COUPER L'ALIMENTATION SECTEUR DU PVX™P SUB

Nous recommandons de mettre hors circuit au préalable l'interrupteur d'alimentation (3) avant de débrancher le cordon d'alimentation secteur, afin de réduire les contraintes sur les amplificateurs de puissance et les transducteurs pour une mise hors circuit progressive .

## DÉPANNAGE

### AUCUNE SORTIE

S'assurer en premier lieu que l'enceinte est alimentée par le secteur et mise sous tension. Vérifier que le voyant lumineux du module de l'amplificateur de puissance est allumé.

Si ce n'est pas le cas, s'assurer que le commutateur d'alimentation (3) est en position « ON » et vérifier la connexion du cordon d'alimentation aux normes IEC (2) pour s'assurer qu'elle est enfichée à fond. S'assurer que le cordon d'alimentation AC est branché à une prise de courant de l'alimentation AC qui fonctionne.

Vérifier en dernier le disjoncteur (1). (Voir le panneau arrière : section consacrée au disjoncteur pour les instructions de sécurité).

Après s'être assuré que l'enceinte PVX™p Sub est alimentée par l'alimentation AC, vérifier qu'elle reçoit un signal. Débrancher provisoirement le câblage raccordé aux entrées et le raccorder à un autre appareil pouvant reproduire le signal (par exemple, un amplificateur de puissance et un haut-parleur). Si cet équipement génère un signal, s'assurer que toutes les commandes de niveau utilisées ont été réglées au niveau satisfaisant (réglage entre tiers et moitié).

Si l'enceinte PVXp Sub a été exposée à la lumière directe du soleil ou à une chaleur excessive, la protection thermique intégrée peut s'être déclenchée. Dans ce cas, mettre l'enceinte PVXp Sub hors tension et la laisser refroidir pendant un laps de temps suffisant.

Si aucune sortie n'est alors constatée, contacter un revendeur Peavey agréé ou Peavey International Service Center.

### BOURDONNEMENT OU RONFLEMENT

Si l'enceinte PVXp Sub émet un bourdonnement ou un ronflement, cela peut provenir de la tension d'alimentation AC. Essayer de brancher l'enceinte PVXp Sub à une autre prise de courant. Si un circuit (disjoncteur) différent est utilisé pour la console de mixage et l'enceinte PVXp Sub, il peut dans certain cas entraîner des problèmes de ronflement. À moins que cette solution s'avère impossible, il est conseillé d'utiliser la même prise de courant (disjoncteur) pour alimenter la console de mixage et l'enceinte active.

S'assurer que des câbles blindés ont été utilisés pour acheminer le signal vers l'entrée de l'enceinte PVXp Sub. Si des câbles pour enceintes avec fiches de 1/4" sont utilisés pour l'entrée au lieu de câbles blindés, ils sont susceptibles d'être à l'origine d'un ronflement ou d'un bourdonnement.

Le ronflement peut être lié à la boucle de mise à la terre. Il peut parfois s'avérer utile de lever le blindage à la terre (Broche #1) sur un câble symétrique côté enceinte PVXp Sub. Cette opération est facilement réalisable en agissant sur le commutateur Ground Lift (10) intégré à l'enceinte PVXp Sub. Vérifier avec précaution l'absence de variations dans l'entrée, en baissant au préalable la commande de niveau avant de brancher et de débrancher les câbles ou de lever la mise à la terre côté enceinte.

S'assurer que des variateurs d'éclairage ne partagent pas le même circuit que l'enceinte PVXp Sub, la console de mixage ou tout autre appareil constituant la source du signal. Si des variateurs d'éclairage sont utilisés, il peut être nécessaire de les actionner à fond ou de les couper complètement pour supprimer ou réduire le ronflement. Il s'agit d'un problème d'interférence classique lié au câblage d'alimentation à partir de l'alimentation AC ou à un variateur d'éclairage et non pas à un défaut de conception de l'enceinte PVXp Sub.

Le troisième fil (de mise à la terre) sur la fiche d'alimentation AC ne doit JAMAIS être débranché ou rompu, ce qui risquerait de compromettre la sécurité.

### SON DÉFORMÉ OU FLOU

S'assurer en premier lieu que la console de mixage (source du signal) n'est pas saturée ou surchargée. S'assurer que la commande de niveau (6) de l'enceinte PVXp Sub n'a pas été réglée à un niveau trop bas. Vérifier que les fiches des câbles d'entrée sont insérées à fond dans la prise d'entrée sur le panneau arrière de l'enceinte PVXp Sub. S'assurer qu'un amplificateur de puissance n'a pas été raccordée à la prise d'entrée de l'enceinte PVXp Sub. Si une rallonge électrique est utilisée pour l'alimentation secteur de l'enceinte, s'assurer qu'elle est dotée d'une capacité suffisante en courant et qu'elle ne sert également pas à alimenter un autre appareil.

L'enceinte PVXp Sub possède une fonction intégrée de renforcement des basses pour étendre et adoucir la réponse naturelle des enceintes dans le système, elle pourrait donc nécessiter en plus d'une faible égalisation par un composant EQ au besoin. Si une amplification excessive des basses fréquences a été ajoutée en externe à l'enceinte PVXp Sub, cela peut entraîner une surcharge prématurée à haut niveau de pression acoustique SPL. Réduire le niveau d'intervention sur le composant EQ en externe (console de mixage, table) et vérifier si cela a pour effet d'éliminer la distorsion.





Enfin, prendre conscience que bien que l'enceinte PVXp Sub soit à la fois puissante et à haut rendement, elle est en fin de compte soumise à des limites et peut nécessiter le recours à des enceintes subwoofer actives supplémentaires pour assurer un niveau de puissance ou de couverture suffisant. Dans ce cas, essayer d'abaisser légèrement le niveau de la console de mixage pour voir si cela permet de résoudre les problèmes. Si après avoir vérifié tous les points énumérés précédemment et tous les points pouvant être contrôlés en toute sécurité, l'enceinte présente encore des problèmes, noter avec soin toutes les conditions de survenue des anomalies et s'adresser à un revendeur Peavey pour obtenir des conseils.

## **ENTRETIEN ET MAINTENANCE**

L'enceinte PVXp Sub est un équipement robuste et résistant dont la fiabilité est prévue pour durer de nombreuses années dans la mesure où son entretien est correctement assuré. Faire preuve de bon sens et observer les consignes de sécurité pour prévenir les risques liés à l'utilisation de l'enceinte.

L'enceinte doit être débranchée du secteur avant toute intervention. Confier toute opération d'entretien à du personnel qualifié.

## **LUMIÈRE DU SOLEIL/CHALEUR**

Éviter l'exposition prolongée à la lumière directe du soleil qui peut entraîner une surchauffe de l'enceinte et son arrêt par disjonction thermique.

Des conditions de chaleur excessives peuvent également entraîner un arrêt par disjonction thermique.

Ne pas entreposer l'enceinte dans des conditions extrêmement froides ou chaudes ou dans un lieu extrêmement humide. Veiller à toujours permettre à l'enceinte d'atteindre la température ambiante avant de l'utiliser.

## **NETTOYAGE**

Ne jamais procéder au nettoyage de l'enceinte PVXp Sub lorsque celle-ci est branchée ou sous tension ! Une fois l'avoir débranchée de la prise de courant, nettoyer l'enceinte avec un chiffon sec pour la débarrasser de la poussière ou de la saleté. Ne jamais utiliser de solvants puissants pour nettoyer l'enceinte PVXp Sub au risque d'endommager son coffret. Ne pas laisser de liquide QUEL QU'IL SOIT s'infiltrer à l'intérieur de l'enceinte PVXp Sub.

## **RETOUCHE**

Pour la retouche de toute détérioration de la finition noire de l'enceinte PVXp Sub, un aérosol de peinture noire comme sous la référence 00052110 Peavey, Commercial Sound, Black Touch-Up Paint, Peavey peut être utilisé. Suivez les instructions sur le coffret pour plus de sécurité et obtenir les meilleurs résultats.

## **VÉRIFICATION DES VIS D'ASSEMBLAGE**

Après les premiers mois d'utilisation et à intervalles périodiques par la suite, vérifier les vis d'assemblage de l'enceinte PVXp Sub pour s'assurer qu'elles ne sont pas desserrées, notamment les vis du panneau arrière et les vis d'assemblage entre baffle et arrière du coffret.

L'enceinte est soumise à des vibrations intenses qui peuvent entraîner le desserrage de ces vis au fur et à mesure de l'utilisation.

# DIMENSIONS

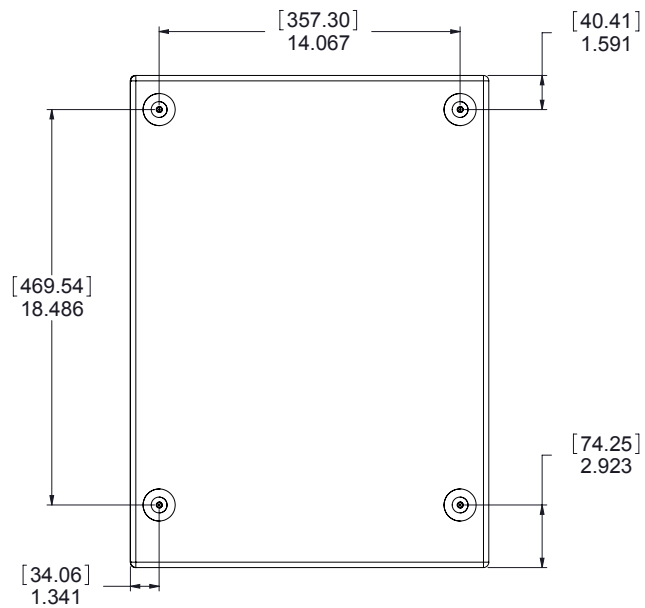
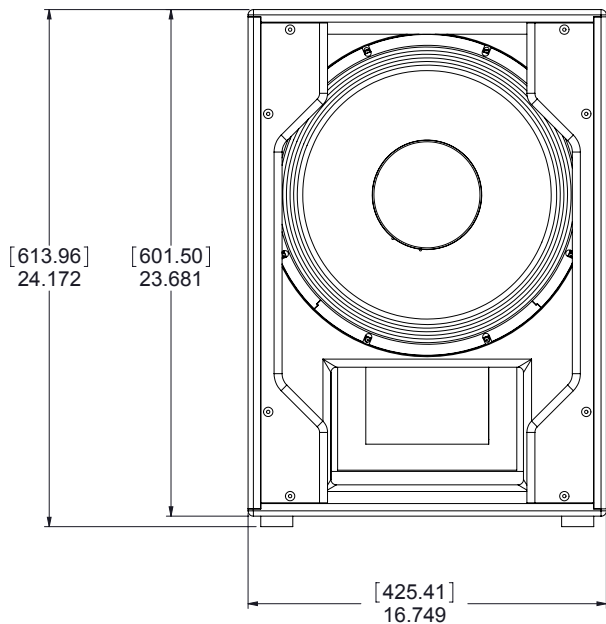
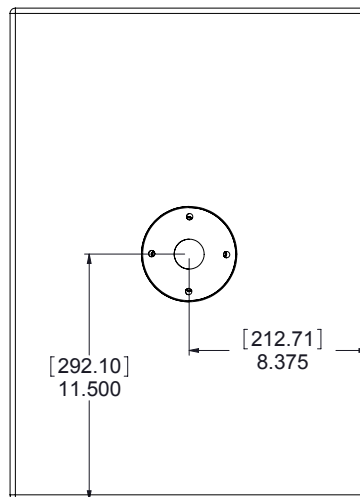
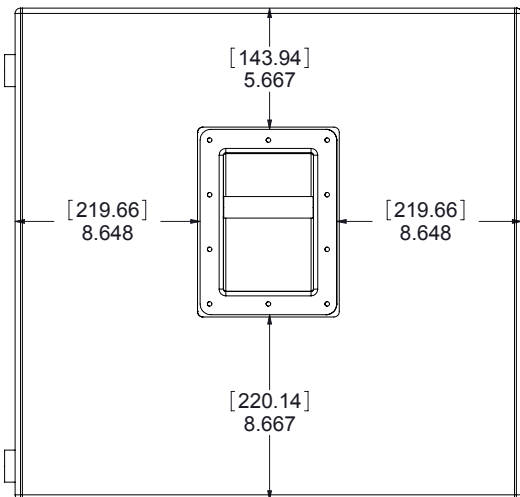

# DIMENSIONS

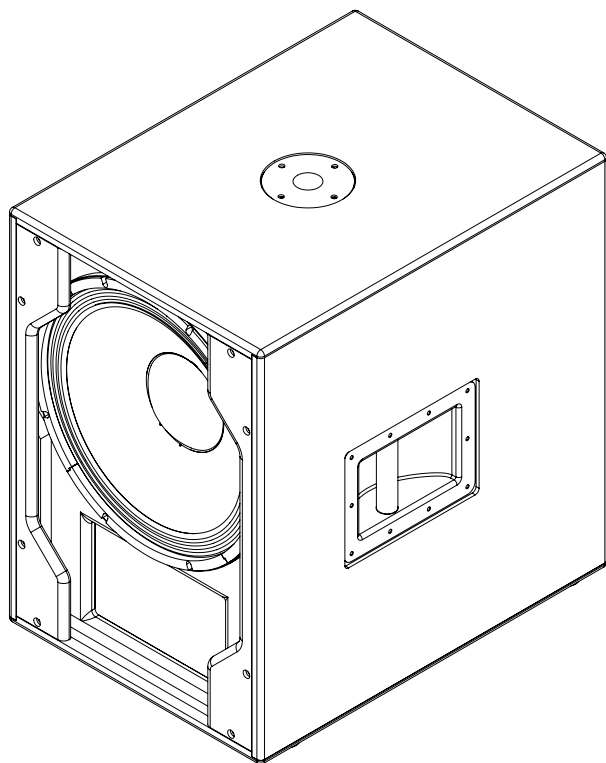
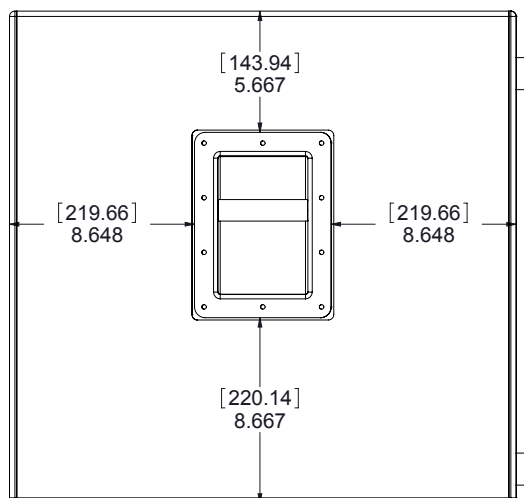

## Usage typique

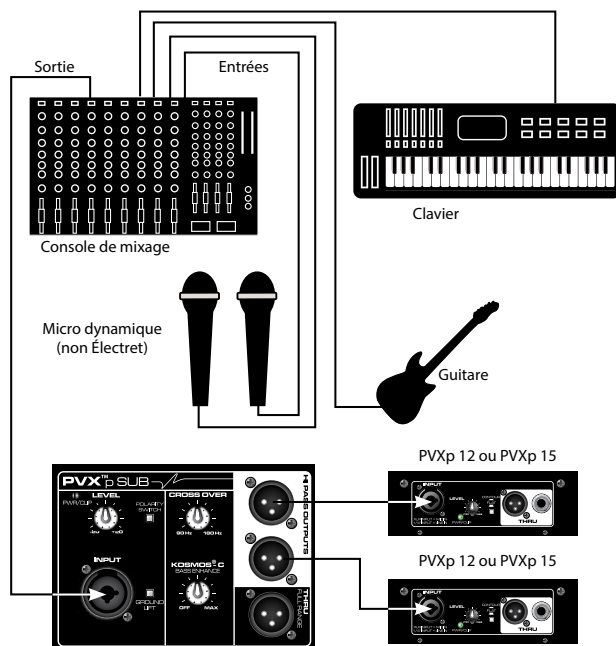
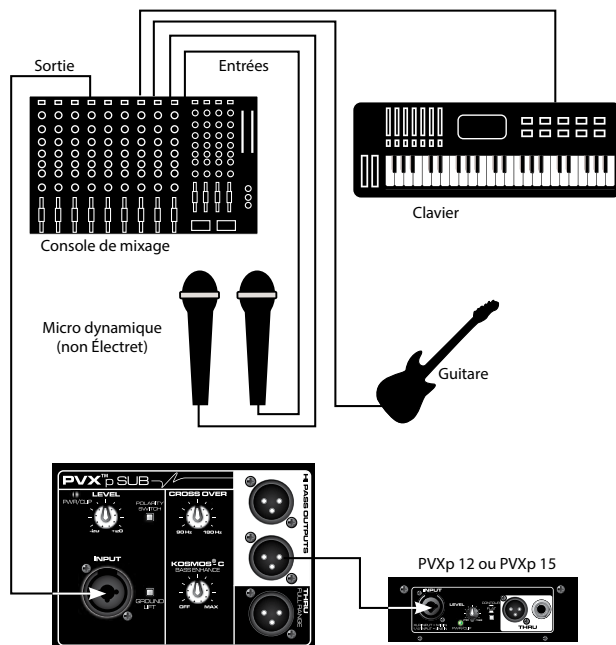

Entrée sur le 1er sub-woofer

## Connexion en cascade (Plusieurs subwoofer)

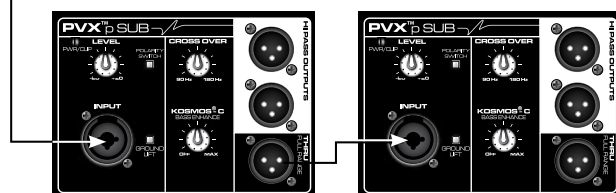

## CARACTÉRISTIQUES

Plage de fréquences (-10 dB, en semi-espace) :

43 Hz – 180 Hz\*

\*Commande Crossover entièrement tournée à droite

Réponse en fréquence, 1 mètre sur axe, onde sinusoïdale à balayage dans environnement anéchoïque (-6 dB) :

48 Hz – 138 Hz\*

\*Commande Crossover entièrement tournée à droite

Puissance nominale en sortie de l'amplificateur :

Puissance effective de 800 watts crête.

Puissance continue : 470 watts sous 4 ohms

Impédance électronique d'entrée (nominale) :

Entrée de ligne : 2,2 kOhms symétriques (XLR ou 1/4"), 10 kOhms dissymétriques 1/4".

Niveau de pression acoustique, 1 watt, 1 mètre dans un environnement anéchoïque :

97 dB SPL

Niveau de pression acoustique maximum (1 m) :

123 dB SPL continu

127 dB SPL crête

Complément de transducteur :

Haut-parleur robuste de première qualité de 380 mm (15"), bobine acoustique de 75 mm (3")

Fréquence de réglage de caisson :

50 Hz

Connexions d'entrée :

Un connecteur combiné à fiche XLR femelle/prise de type téléphonique de 1/4" permettant le fonctionnement symétrique ou asymétrique.

CONNEXIONS DE SORTIE :

Deux sorties à filtrage passe-haut, à mémoire tampon électriquement indépendante, avec un atténuateur de niveau de sortie commutable.

Une sortie pleine gamme, à mémoire tampon électriquement indépendante.

Commandes :

*Niveau* : Offre un réglage de gain +/-20 dB

*Crossover Frequency Adjust*: Offre un réglage progressif de la fréquence de filtrage électrique de 90 Hz à 180 Hz.

*Kosmos® C*: Offre un renforcement des basses.

*Polarity Switch*: Il permet de régler la polarité du subwoofer de 0 à 180 degrés.

*Ground Lift Switch*: Pour entrée

Étage de filtrage (Crossover) électronique

Réglage progressif de 90 Hz à 180 Hz

Pente du filtre passe-bas : 24 dB/octave

Pente du filtre passe-haut : 18 dB/octave

Pente du filtre infrasonique :

36 dB/octave

Réponse en fréquence nominale de l'amplificateur :

+0, -3 dB de 20 Hz à 20 kHz

Ronflement et bruit :

Plus de 90 dB en dessous de la puissance nominale

Plage dynamique DDT :

Supérieure à 21 dB

THD et IM:

Normalement inférieurs à 0,5 %

Facteur d'amortissement :

Supérieur à 100 à 1 000 Hz, 4 ohms

Alimentation électrique de l'enceinte Peavey PVX™p Sub:

160 watts nominaux, 100-120 V AC 50-60 Hz

220-240 V AC 50-60 Hz (Exportation)

Matériau de construction et finition du caisson :

Coffret peint en noir acrylique en fibres de bois (MDF) 15 mm, avec une grille intégrale en acier perforée avec revêtement en poudre noir.

Dimensions (H x L x P)

En position d'utilisation :

195 x 210 x 135 mm (24,25" x 16,75" x 23,00")

(Roulettes non incluses, profondeur 10 cm)

616 mm x 425 mm x 584 mm

En position de transport :

195 x 210 x 135 mm (27,06" x 16,75" x 24,25")

687 mm x 425 mm x 616 mm

Poids net:

76 lbs. (34,5 kg)

Dispositifs de montage :

1 support à montant 35 mm (1+3/8") à filetage M20 pour la fixation sur pied d'une enceinte compatible au sommet du subwoofer, et quatre pieds larges en caoutchouc sur le dessous pour un usage au sol.

## PVX™p Sub

Vielen Dank für den Kauf des aktiven Peavey® PVX™p Sub. Der PVXp Sub verfügt über einen hochzuverlässigen Leistungsteil, das insgesamt 800 Watt Hochleistung mit DDT™ Komprimierung liefert. Er verfügt zudem über einen 15" Hochleistungstieftöner mit einer 3" Schwingspule. Der PVXp Sub bietet einen symmetrischen Eingang über eine Kombisteckbuchse, die einen symmetrischen TRS1/4" Eingang wie auch einen symmetrischen XLR Eingang annimmt. Es gibt zwei symmetrischen Hochpass-XLR-Ausgänge und einen Vollbereichs-XLR-Ausgang. Es gibt einen einstellbaren Pegelregler sowie eine Kombi-LED-Anzeige, die anzeigt, dass das Gerät eingeschaltet ist und wenn der "soft-limiting"-DDT-Stromkreis aktiviert ist.

### Eigenschaften

- Belüftetes Subwoofer-Gehäuse mit Bass
- 800 Watt verfügbare Hochleistung
- 15" Hochleistungstieftöner
- Die Endstufe bietet Zwangsbelüftung für maximale Zuverlässigkeit
- Tiefpass/Hochpass-Frequenzweiche des internen Line Pegels
- Kompletteinstellbarer Kosmos® C für verstärkten Bass
- XLR/1/4" Kombi-Eingangsbuchse
- Zwei Hochpass-XLR-Ausgänge und ein Vollbereichs-Thru-XLR-Ausgang
- Polaritätswahlschalter für Verpolung des Subwoofers
- Ground-Lift zum Heben des Kabelschirms vom Boden
- Große verriegelbare Schwerlastlaufrollen mit gedämpften Lagern
- Perforiertes Hochleistungsstahlgitter mit kompletter Abdeckung
- Stahlgriffe
- Kompakte Abmessungen für einen 15" Tieftöner basierten Sub
- Gewindestangenhalterung mit Stange für Lautsprecher inbegriffen

### BESCHREIBUNG

Der Peavey® PVXpSub ist ein kompaktes, belüftetes, Subwoofer-System mit 15" Hochleistungs-Tieftöner, gekoppelt an eine Endstufe mit 800 Watt Höchstleistung. Der durchgehende schwarze perforierte Stahlgrill bietet Schutz und einem professionellem Erscheinungsbild zusammen mit den robusten Stahlgriffen und 4" Schwerlastlaufrollen für den Transport.

Frequenzweiche des internen Line Pegels mit zwei Hochpass-Ausgängen, unabhängig elektrisch gepuffert; und ein Vollbereichs-Thru-Ausgang, auch elektrisch gepuffert.

Peavey's exklusiver Kosmos® C Bassverstärker für zusätzlichen Druck im Bass von sehr niederfrequentem Programmmaterial ist für maximale Einsatzflexibilität eingebaut.

Ein Gewindestangen-Befestigungssystem bietet eine robuste und stabile Plattform, um ein angemessen ausgestattetes Lautsprechersystem über dem Subwoofer zu montieren. Die PVXp Zweiwege-Lautsprecherserie ist ein exzellenter Partner für den PVXp Sub.

Der Verstärker des PVXp Sub-Lautsprechersystems, die die Leistung bietet, ist ein hoch zuverlässiges, lüftergekühltes Gerät mit geringer Verzerrung mit 800W Höchstleistung für das System. Die Stromversorgung für den Verstärker ist ein Schaltmodus-Typ für geringes Gewicht und hohe Effizienz. Der Verstärker verfügt über unsere DDT-Komprimierung, die virtuell die hörbare Verstärkerübersteuerung beseitigt. Kühlung wird über einen geräuscharmen Ventilator gewährleistet, für zuverlässigen Betrieb unter allen Bedingungen.

Der Eingang erfolgt über eine XLR und 1/4" TRS-Phonobuchse mit symmetrischem Eingang zu der preamp/EQ Elektronik und einer Pegel-Steuerung.

Ein unabhängiges Paar Hochpass-Ausgänge bietet ein gepuffertes und symmetrisches Ausgangssignal für ein Paar Satellitenlautsprecher, um die hohe Reichweite der Musik zu übertragen über ein Paar XLR-Buchsen.

Ein Vollbereichs-Thru-Ausgang verfügt über eine XLR-Verbindung. Diese Ausgänge ermöglichen die Verbindung von zusätzlichen Lautsprechersystemen oder die Versorgung der anderen Geräte mit dem Signal, etc. In dem Eingabepalette inbegriffen ist ein Arbeitsfeld für optionale Funktionsmodule wie ein Funkempfänger, ein Digitaler Audioeingang oder ein 10-band EQ, etc.

## ANWENDUNGEN

Der Peavey PVX™ p Sub bietet eine Vielfalt an Anwendungen wie die Erweiterung der Bassleistung der Vollbereichs-Lautsprechersysteme für Beschallung, Durchsage, Seitenfüllsystem, Karaoke oder musikalisches Playback.

Eine typische Signalquelle für die Line Pegel-Eingänge des Peavey PVXp Sub wäre ein Beschallungsmischpult (Mischpult) oder der Ausgang eines CD-Player, MP3-Players oder eines Kassettendecks. Das Hochpass-Filtersignal vom PVXp Sub würde dann an ein Vollbereichs-Lautsprechersystem gesendet werden und schwächt die Last des Tiefbasses von diesem Lautsprechersystem ab.

## BODEN DER RÜCKSEITE

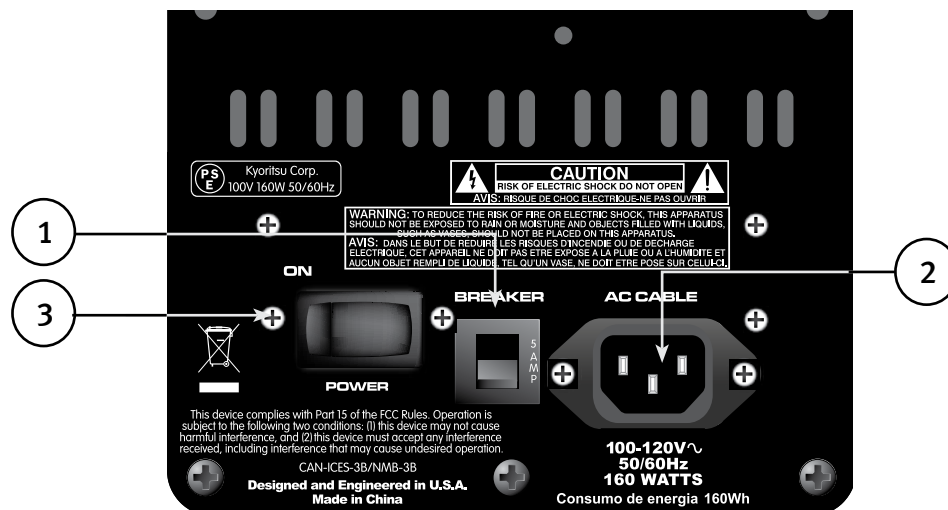

### TRENNSCHALTER (1)

Das Gerät wird durch eine AC-Netzleitung vor Überbelastungen und Fehlerbedingungen mit einem 5 Amper Trennschalter geschützt. Dieser Ausschalter sollte nicht auslösen, bis ein Fehler in der Verstärkerschaltung oder ein ungewöhnlicher Betriebszustand vorhanden ist, der übermäßige Netzstromaufnahme verursacht. Wenn der Schalter auslöst, stellen Sie den Netzschalter (3) AUS und nachdem Sie kurz gewartet haben, dass der Schalter abkühlt, setzen Sie den Schalter zurück.

Wenn der Trennschalter auslöst, wird die Mitteltaste nach außen springen etwa 1/4" und kann zurückgesetzt werden, indem Sie diese nach oben und nach innen drücken. Unter normalen (nicht ausgelösten) Bedingungen, ist die Mitteltaste relativ flach.

Wenn das Gerät weiterhin den Trennschalter auslöst oder ihn direkt nach der Rücksetzung auslöst, setzen Sie ihn nicht weiterhin zurück, das System sollte dann zu einem qualifizierten Peavey Service Center zur Reparatur gebracht werden.

### IEC-NETZKABELANSCHLUSS (2)

Die Anschlussdose ist für das IEC-Netzka bel (mitgeliefert), dass das Gerät mit AC-Strom versorgt. Es ist sehr wichtig, dass Sie sicherstellen, dass der PVXp Sub die richtige Netzspannung liefert. Die geeignete Spannung für Ihren PVXp Sub ist auf der Rückseite des Gerätes neben dem IEC Line-(Netz-)Kabel aufgedruckt.

Bitte lesen Sie dieses Handbuch sorgfältig, um Ihre persönliche Sicherheit sowie die Sicherheit Ihrer Ausrüstung zu gewährleisten. Brechen Sie niemals den Erdungspol eines Gerätes ab. Er dient zu Ihrer Sicherheit. Falls die Steckdose, die Sie verwenden, nicht geerdet ist, sollten Sie einen geeigneten Erdungsadapter verwenden und das dritte Kabel sollte ordnungsgemäß geerdet sein. Um das Risiko eines Stromschlags oder Brandes zu vermeiden, vergewissern Sie sich, dass das Mischpult und alle dazugehörigen Ausrüstungsteile ordnungsgemäß geerdet sind.







### EIN-AUS-SCHALTER (3)

Dieser Kippschalter liefert AC-Strom an den PVX™p Sub, wenn dieser sich in der Position EIN befindet. Die Position EIN ist auf der linken Seite des Schalters, "ein"gedrückt oder fast bündig mit der Rückseite.

## OBERSEITE DER RÜCKSEITE

### ZUGANGSPLATTE FÜR OPTIONALES ERWEITERUNGSMODUL

Diese Platte muss NUR entfernt werden, wenn Sie eines der zahlreichen Optionalen Erweiterungsmodule installieren, die bald für den PVXp Sub verfügbar sein werden.

Diese Optionalen Erweiterungsmodule funktionieren entweder in Verbindung mit dem Eingang, der schon am PVXp Sub vorhanden ist oder bieten einen Inline-Funktion für den Eingang wie ein 10-band EQ, etc. Überprüfen Sie bei Ihrem Peavey®-Händler die Verfügbarkeit und den Preis.

Wenn Sie nicht so ein Optionales Erweiterungsmodul installieren, entfernen Sie nicht diese Abdeckung, Anweisungen zur Installation eines Optionalen Erweiterungsmoduls werden mit jedem Erweiterungsmodul geliefert und sind spezifisch für dieses Modul.

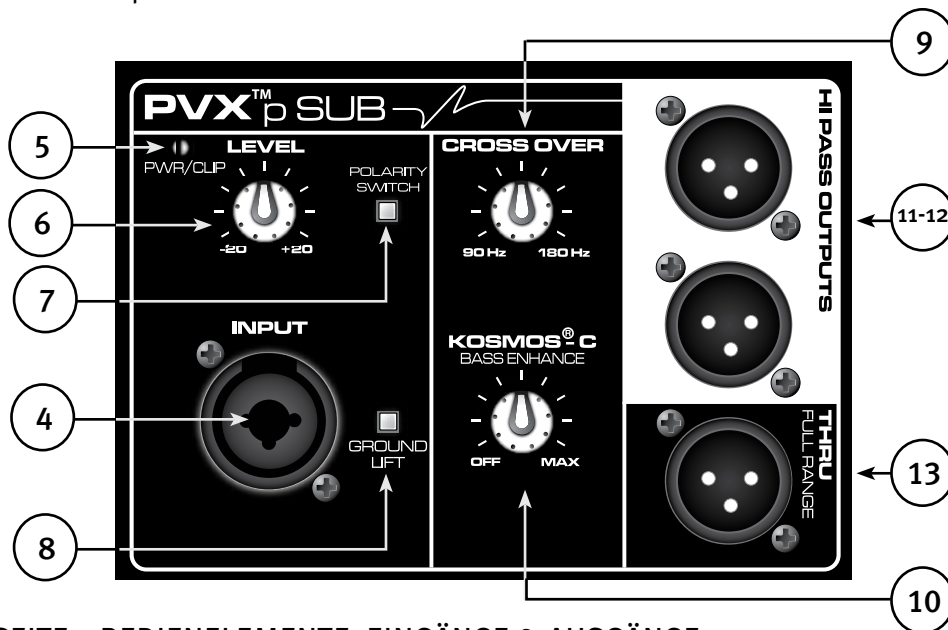

### OBERSEITE – BEDIENELEMENTE, EINGÄNGE & AUSGÄNGE

#### EINGANG (4)

Der Line Pegel ist aus einem mittelohmigen symmetrischen Typ. Die Buchse ist eine Kombi-XLR und 1/4" TRS-Verbindung.

#### LED (5)

Leuchtet GRÜN, wenn der Netzschalter eingeschaltet ist und der Strom vorhanden ist.

Sie wird ROT, wenn der Verstärker den DDT™ "Soft-Limiting"-Stromkreis aktiviert. Gelegentliches Blinken ist annehmbar, aber ein dauerhaftes Aufleuchten oder eine Verzerrung wären zu viel.

Auf der vorderen Schallwand des Sub ist auch eine LED sichtbar, die BLAU leuchtet wenn das Gerät eingeschaltet ist und ROT wird wenn der Verstärker den DDT™ "Soft-Limiting"-Stromkreis aktiviert.

#### PEGEL (6)

Steuert den Verstärkungspegel oder den Ausgangspegel des Eingangssignals. Er wird verwendet, um den Ausgangspegel des Systems direkt für ein angegebenes Eingangssignal einzustellen.

Normale Verwendung erfolgt mit dem Knopf, der auf der Mitte steht, dies ist dann gleichwertig in der Verstärkung zu einem typischen Verstärkerausgang.

## POLARITÄTS-SCHALTER (7)

Bietet entweder 0 Grad oder 180 Grad Subwoofer-Polarität

Dieser Schalter wird in Verbindung mit dem Crossover Frequency Control (9) verwendet, um die beste Übereinstimmung zwischen dem Subwoofer-Ausgang und dem Satellitenlautsprecher-Ausgang im Übergangsbereich zu liefern.

## GROUND-LIFT-SCHALTER (8)

Geliefert zum Heben eines Kabelschirms von der Gehäuseerdung, um potentielle Erdschleifen zu brechen und das Brummen zu reduzieren.

## CROSSOVER FREQUENCY CONTROL (9)

Ändert die Übergangsfrequenz zwischen dem Subwoofer und den Hochpass-Ausgängen, die an die Satelliten-Lautsprecher (11 & 12) gesendet werden. Ändert die elektrische Übergangsfrequenz von 90 Hz auf 180 Hz.

**VORSICHT! DIE ZU GERINGE EINSTELLUNG DIESER STEUERUNG KÖNNTE DEN SATELLITEN-LAUTSPRECHER MIT EINEM TIEFBASS ÜBERLASTEN!**

Die geringere Einstellung der Steuerung verstärkt NICHT den Tiefbass-Ausgang des PVX™p Sub, eine mittlere (12 Uhr) bis höhere Einstellung funktioniert besser bei den meisten Lautsprechern.

## KOSMOS® C BASS-VERSTÄRKUNG (10)

Bietet die Möglichkeit, Bass-Oberwelle hinzuzufügen, um die Wahrnehmung des Tiefbasses in dem Programmmaterial ohne Überbelastung des Subwoofer-Lautsprechers zu verstärken.

Diese Steuerung wird am besten bei der Moderation verwendet und wenn Sie sie komplett aufdrehen, kann dazu führen, dass das Programmmaterial verzerrt oder unnatürlich klingt.

## HOCHPASS-AUSGÄNGE (11 & 12)

Diese Ausgänge bieten ein Hochpass-Filtersignal, das einem Vollbereichs-Lautsprechersystem wie dem PVXp10, PVXp12 oder PVXp15 zugeführt werden muss. Andere Vollbereichs-Lautsprecher können verwendet werden und Vollbereichs-Passivlautsprecher können in Verbindung mit einem angemessenen Verstärker verwendet werden, um sie anzutreiben.

Diese Ausgänge sind elektronisch gepuffert und vom Eingang und jedem anderen Ausgang getrennt und ihr Pegel ist nicht vom Pegelregler des PVXp Sub beeinflusst.

## THRU-VOLLBEREICHS-AUSGANG (13)

Dieser Ausgang bietet ein Vollbereichssignal, das an jedes andere Geräte gesendet werden muss, das ein Vollbereichssignal erfordert wie einen weiteren PVXp Sub oder ein anderes Line Pegel-Audiogerät. Dieser Ausgang wird elektronisch gepuffert und vom Eingang und den anderen Ausgängen getrennt.

## BETRIEBSANLEITUNG

### VORSICHTSMASSNAHMEN



Das Gerät muss von der AC-Stromquelle getrennt werden bevor die Arbeit darauf getätigt wird. Richten Sie alle Wartungen an das qualifizierte Servicepersonal.



Die Rückplatte kann sich heiß anfühlen. Blockieren Sie den Ventilator oder die Abluftgitter der Belüftung nicht oder decken Sie sie ab. Es muss mindestens 4" Platz hinter dem Ventilator sein. Lassen Sie den Luftfluss nicht blockieren durch Objekte wie Vorhänge oder Gardinen, Gebäudewärmedämmung, etc. Es wird empfohlen, dass die Rückseite des PVXp Sub nicht an geschlossenen Orten oder einem Ort der keinen frischen, kühlen Luftfluss hat platziert wird.



Verbinden Sie die Eingänge des PVXp Sub NICHT mit dem Ausgang des Verstärkers. Die Eingänge sind dazu gedacht, von einem Line Pegel Stärke-Signal angetrieben zu werden.



Entfernen Sie NICHT die schützenden Metallgitter.

**WARNUNG!** Der PVXp Sub ist sehr effizient und leistungsfähig! Dieses Soundsystem kann dauerhaft das Gehör schädigen! Achten Sie besonders auf die allgemeine maximale Lautstärke!

Der offensichtliche Geräuschpegel des PVX™p Sub kann aufgrund der klaren, sauberen Soundausgabe und dem Mangel an Hochfrequenzen trügen. Der Mangel an Verzerrung oder deutlicher Gefahr kann den Geräuschpegel viel geringer scheinen lassen, als er eigentlich ist. Dieses System ist für SPL über 127 dB bei 1 M vom Lautsprecher geeignet!



## **PLATZIERUNG EINES SATELLITENLAUSPRECHERSYSTEMS OBEN AUF DEM PVX™P SUB**

Der PVXp Sub bietet eine Gewindestangenhalterung die oben auf dem Gerät eingebaut ist und diese wurde entwickelt, um das Gerät mit einer M20 Gewindestange von etwa 32" Länge oder weniger zu verbinden. Diese Stange wurde besonders dafür entwickelt, um sie mit den folgenden Lautsprechersystemen zu verbinden:

Peavey PVXp 10

Peavey PVXp 12

Peavey PVXp 15

Setzen Sie kein größeres oder schwereres Lautsprechersystem auf diese Stange als den PVXp15 ansonsten könnte es aufgrund der Möglichkeit umzukippen unsicher sein.

Der PVXp Sub muss auf einem ebenen und festem Untergrund platziert werden, damit der Lautsprecher auf einer Stange, vor dem Umkippen gesichert ist.

Bei Installation oder De-Installation des Lautsprechers auf dieser Stange, empfiehlt es sich, wenn möglich, einen Helfer zu haben. Es könnte schwer sein "die Nadel einzufädeln" und da obere Ende der Stange mit der Stange des Subwoofers zu verbinden, während das Lautsprechersystem selbstständig gehalten wird.

Wenn der PVXp Sub und die Stange im Freien verwendet wird, bringen Sie niemals Banner oder Flaggen an der Stange oder den Lautsprechersystemen an, die mit einer Stange montiert werden, starke Winde können die Lautsprecher zum Umstürzen bringen. Wenn es eine Möglichkeit stark windiger Bedingungen gibt, könnte es besser sein den Lautsprecher von der Stange zu nehmen, um zu vermeiden, dass PVXp Sub und das Lautsprechersystem, das mit einer Stange montiert ist umstürzt.

## **DEN PVXp SUB MIT AC-STROM VERBINDEN**

Der PVXp Sub wird mit einem 1,8 m langen IEC-Verbindungs-AC-Netzkabeln geliefert. Wenn Sie ein Verlängerungskabel oder eine Steckdosenleiste an diesem Lautsprecher verwenden, stellen Sie eine gute Qualität und eine ausreichend aktuelle Leistung sicher, um Sicherheit zu gewährleisten und die Leistungsabgabe des PVXp Sub zu maximieren. Für maximalen unverzerrten Ausgang, verbinden Sie kein anderes Gerät mit demselben Verlängerungskabel, mit dem der PVXpSub verbunden ist. Erweitern Sie nicht die aktuelle Nennkapazität des Verlängerungskabels mit der Anzahl aller Geräte, die damit verbunden sind.

Wenn Sie das Kabel des PVXp Sub AC zum ersten Mal einstecken, stellen Sie sicher, dass der Netzschalter Ausgeschaltet ist und schalten Sie diesen erst nach der Verbindung des Netzkabels Ein. Die eingebaute Stummschaltung wird aktiviert, wenn die angemessene Sequenz aller Schritte genommen wurde.

## **BESONDERER HINWEIS FÜR DAUERHAFTHE INSTALLATION**

Bei Installation des PVXp Sub, werden AC-Stromverläufe verwendet und ein zertifizierter Elektriker sollte konsultiert werden, um sicher zu sein, dass die gesamte AC-Schaltung den lokalen Vorschriften und Regelungen entspricht. Es ist auch ratsam, eine Kabelschale zu verwenden, die angemessen an dem Gehäuse angebracht ist, zur Zugentlastung des IEC-Netzkabels, das mit dem Verstärkermodul an (2) verbunden ist, damit das Netzkabel nicht herausgezogen werden kann oder lose wird.

## **DEN PVXp SUB MIT EINEM SIGNAL VERBINDEN**

Ein Signal in das PVXp SUB eingeben ist auf mehreren Wegen möglich.

Der Eingang (4) bietet einen symmetrischen Line Pegel-Eingang, der die Nutzung eines 1/4" TRS (ring-tip-sleeve) Typ Klinkenstecker oder eines XLR-Steckers ermöglicht. Natürlich kann auch ein unsymmetrischer 1/4" Klinkenstecker verwendet werden, aber er wird nicht den Vorteil der symmetrischen Verbindungs-Unterdrückung der äußeren Störung haben, wie Brummen und RFI.

Verbinden Sie nicht die Kabel mit den Buchsen, während das Gerät eingeschaltet ist und der Pegelsteller hochgestellt ist! Während ein standardmäßiges single-ended 1/4" mit Klinkenstecker ausgerüstetes Kabel gut funktionieren wird und die symmetrische Eingangsbeschaltung etwas Verbindungs-Unterdrückung bietet, wird ein symmetrisches Kabel, das entweder des symmetrischen TRS 1/4" Klinkenstecker oder den XLR-Stecker verwendet ausgezeichnete Verbindungs-Unterdrückung und Leistung.

Manchmal ist es mit schwierigen Störungsproblemen hilfreich die Schirmmasse ( Adapter #1 eines XLR) eines symmetrischen Kabels am Ende des PVX™p Sub zu heben. Dies kann ziemlich einfach gemacht werden, indem der Ground-Lift-Schalter (10), der in den PVXp Sub eingebaut ist aktiviert wird. Überprüfen Sie alle Eingangsänderung sorgfältig, indem Sie immer den Pegelregler herunterdrehen, bevor Sie Kabel einstecken und ziehen oder den Boden anheben.

Die Nutzung qualitativ hochwertiger Premiumkabel wird für den PVX™p Sub empfohlen, da diese normalerweise bessere Abschirmungen und Materialien haben und noch zuverlässiger sind. Die beste Option ist ein abgeschirmtes symmetrisches Kabel, das nicht länger ist als notwendig, um den PVXp Sub zu erreichen. Es ist normalerweise eine gute Idee etwas Platz am Eingang des PVXp Sub zu lassen und auch die Kabel festzukleben oder sie unter einen Kabelschutz zu legen, um zu vermeiden, dass jemand darüber fällt oder den PVXp Sub umwirft, wenn ein Lautsprecher auf der Stange steht.

## **ANPASSUNG DES PEGELREGLERS**

Der PVXp Sub ist mit einem Pegelregler (6) am Eingang ausgestattet, um die Nutzung in vielen verschiedenen Anwendungen zu vereinfachen. Mit dem komplett im Uhrzeigersinn angepassten Pegelregler, ist die Verstärkung am Maximum und die Eingangsempfindlichkeit beträgt 0.24 V RMS für volle Nennleistung.

Es wird empfohlen, den Pegelregler des PVXp Sub auf fast 12 Uhr oder 0 dB Vorverstärker zu stellen. Bei dieser Einstellung, ist die Eingangsempfindlichkeit etwa 2,4 Volt RMS für voll Nennleistung. Der PVXp Sub wird jetzt noch mehr mit einem typischen Verstärker-Eingang übereinstimmen.

Wenn das Mischpult das Clipping der Ausgangssignale anzeigt, dann wird die gesamte Leistungsfähigkeit des PVXp Sub nicht sauber genutzt. Clipping des Signals, bevor es zum PVXp Sub gelangt, ist nicht optimal. Reduzieren Sie den Ausgangspegel des Mischpults und drehen Sie den Pegelregler auf dem PVXp Sub hoch.

Der Verstärker in dem PVXp Sub ist mit DDT™ ausgestattet und die LED-Anzeige zeigt an, wann der PVXp Sub DDTaktiviert wurde. Wenn der Klang stark komprimiert scheint, überprüfen Sie diese Anzeigen; wenn sie öfter als gelegentlich ROT blinken, dann muss der Treiberpegel des Mischpults (oder der Pegelregler auf dem PVXp Sub) reduziert werden.

Wenn Sie das Soundsystem zum ersten Mal einschalten, schalten Sie erst die gesamte vorgeschaltete Elektronik ein, dann den PVXp Sub mit dem Pegelregler komplett im Uhrzeigersinn (ganz nach unten). Beginnen Sie mit der Überprüfung der Pegel mit den Pegelreglern des Mischpults ganz nach unten und bringen Sie sie langsam nach oben mit dem Pegelregler des PVXp Sub, der auf die gewünschte Einstellung eingestellt ist (auf der Mitte, zum Starten).

Es ist nicht gut, den Pegelregler auf dem PVXp Sub ganz nach oben zu drehen und dann zu versuchen nur den Pegel des Mischpults zu regeln, diese Einstellung tendiert dazu übermäßige Geräusche aufzunehmen. Am besten wird es sein, ein "heißes" Signal vom Mischpult das Kabel hinunter zum PVXp Sub laufen zu lassen und dann den Pegelregler des PVXp Sub nur so hoch zu drehen, um den kompletten gewünschten Ausgang zu erreichen. Mit dieser Einstellung ist es notwendig, ein Clipping des Mischpultausgangs zu prüfen.

## **KABEL VON DEN HOCHPASS-AUSGÄNGEN (11 & 12)**

Die bevorzugte Methode der Verbindung eines Vollbereichs-Satelliten-Lautsprechersystems mit den Hochpass-Ausgängen des PVXp Sub (11 & 12) ist es, ein symmetrisches XLR-Kabel zu verwenden, das nicht länger ist als notwendig, um das Satellitenlautsprechersystem bequem zu erreichen.

Wenn der Satelliten-Lautsprecher sich oben auf einer Stange über dem PVXp Sub befindet, dann ist ein 1,8 m langes Kabel ziemlich lang. Ein 3m oder 6m langes Kabel könnte auch verwendet werden, aber Kabel die länger sind, werden nicht mehr Störungs-Aufnahme ermöglichen und beginnen die Hochfrequenz-Informationen zu verlieren. Die Nutzung qualitativ hochwertiger, Premiumkabel wird für den PVXp Sub empfohlen, da diese normalerweise bessere Abschirmungen und Materialien haben und noch zuverlässiger sind. Es ist normalerweise eine gute Idee etwas Platz am Ausgang des PVXp Sub zu lassen und auch die Kabel festzukleben oder sie unter einen Kabelschutz zu legen, um zu vermeiden, dass jemand darüber fällt oder den PVXp Sub umwirft, wenn ein Lautsprecher auf der Stange steht.

## **EMPFOHLENE EINSTELLUNGEN FÜR DIE NUTZUNG DES PVXp SUB MIT DEN LAUTSPRECHERN DER PVXpSERIES**

Der ideale Standort zur Platzierung der Vollbereichslautsprecher der PVX™p Serie ist oben auf der Stange des PVXp Sub. In der nahen Umgebung werden die folgenden Einstellung die besten Ergebnisse im Übergangsbereich und für die Tongleichheit bieten.

Beachten Sie, dass zu den XLR-Ausgängen (11 & 12), 12 dB hinzugefügt wurden, um die Nutzung der XLR-Eingänge auf dem PVXp12 und PVXp15 zu ermöglichen. Normalerweise werden diese als Mikrofonpegeleingänge betrachtet, aber mit den hinzugefügten Ausgängen des PVXp Sub, ist die Nutzung der XLR-Eingänge auf den PVXp-Lautsprechern möglich.

## PVXP 10

Polaritätsumschalter auf dem Sub (7): Normal oder IN

Crossover Frequency Control (9): Von 12 Uhr zum vollen Anschlag im Uhrzeigersinn. Dies zeigt einen Bereich von etwa 110 Hz bis 160 Hz für den Übergangspunkt. Die empfohlene optimale Einstellung ist die Position bis zum vollen Anschlag im Uhrzeigersinn.

Pegelregler (6): Der Pegelregler des PVXp™Subauf 12 Uhr (0 dB), der Pegelregler des PVXp10 auf 12 Uhr

## PVXP 12

Polaritätsumschalter auf dem Sub (7): Normal oder IN

Crossover Frequency Control (9): Von 12 Uhr zum vollen Anschlag im Uhrzeigersinn. Dies zeigt einen Bereich von etwa 110 Hz bis 160 Hz für den Übergangspunkt.

Die empfohlene optimale Einstellung ist zwei Ticks nach 12 Uhr.

Pegelregler (6): Der Pegelregler des PVXpSubauf 12 Uhr (0 dB), der Pegelregler des PVXp12 auf - 2 Ticks vor 12 Uhr

## PVXP 15

Polaritätsumschalter auf dem Sub (7): Normal oder IN

Crossover Frequency Control (9): Von 12 Uhr zum vollen Anschlag im Uhrzeigersinn. Dies zeigt einen Bereich von etwa 110 Hz bis 160 Hz für den Übergangspunkt.

Die empfohlene optimale Einstellung ist auf 12 Uhr gestellt.

Pegelregler (6): Der Pegelregler des PVXp Sub auf 12 Uhr (0 dB), der Pegelregler des PVXp12 auf - 2 Ticks vor 12 Uhr

**VORSICHT! DIE ZU GERINGE EINSTELLUNG DIESER ÜBERGANGSFREQUENZSTEUERUNG KÖNNTE DEN SATELLITEN-LAUTSPRECHER MIT EINEM TIEFBASS BEI SPL ÜBERLASTEN!**

Die geringere Einstellung der Steuerung verstärkt NICHT den Tiefbass-Ausgang des PVXp Sub, eine mittlere (12 Uhr) bis höhere Einstellung funktioniert besser bei den meisten Lautsprechern.

Wenn die Lautsprecher der PVXp-Serie nicht oben auf dem Subwoofer auf der Stange gestellt sind, müssen die Einstellungen der Polaritätsschalter eventuell anders sein, als das was hier dargestellt wird. Der Crossover Frequency Control müssten eventuell niedriger eingestellt werden, damit der Subwoofer und die Satelliten sich durch den Übertragungsbereich gut summieren. Die oben zusammengefassten Einstellungen funktionieren am besten, wenn der Satellitenlautsprecher und der Subwoofer nah beieinander sind und in erster Linie denselben Abstand vom Publikum haben.

## EINSTELLUNG DER REGLER DES PVXP SUB ZUR NUTZUNG MIT ANDEREN SATELLITENLAUTSPRECHERN

Crossover Frequency Control (9): Stellen Sie den Crossover Frequency Control (9) im allgemeinen auf eine höhere Frequenzeinstellung für kleinere Vollbereichs-Lautsprecher, um diese als Satelliten zu verwenden. Für größere Vollbereichs-Lautsprecher, stellen Sie den Crossover Frequency Control (9) auf eine geringere Frequenzeinstellung ein. Die Einstellung des Crossover Frequency Control auf sehr weit unter die 12 Uhr Position wird meistens nicht benötigt, da eine Übergangsfrequenz unter 100 Hz nicht ermöglicht, dass der PVXp Sub und der Satellitenlautsprecher zusammen in dem Übergangsbereich hinzugefügt werden.

**POLARITÄTS-SCHALTER (7):** Versuchen Sie den Polaritäts-Schalter vor und zurück zu stellen bei jeder gewählten Übergangsfrequenz, als ob Sie bestimmen, welche Schalterposition den meisten Bass-Ausgang im Übergangsbereich bietet.

Pegelregler (6): Beginnen Sie mit dem Pegelregler des PVXp Sub in der 12 Uhr Position und passen Sie das Satelliten-Lautsprechersystem an, damit es mit dem Pegel übereinstimmt. Beachten Sie, dass wenn der Subwoofer als merklich separate Soundquelle hörbar ist, dann ist der Pegel wahrscheinlich zu hoch eingestellt.

## EINSTELLUNG DER BASSVERSTÄRKUNGSSTEUERUNG DES KOSMOS® C (10)

Die Bassverstärkungssteuerung des Kosmos® C kann offensichtliche Bassverweigerung und Ausgang zum reproduzierten Sound hinzufügen, besonders wenn das Programmmaterial einen erheblichen Anteil unter der Grenzfrequenz des PVXp Sub besitzt.

Wenn zutreffend, kann eine vernünftige Nutzung den Genuss der Musik verbessern und Schlagkraft und Aufschwung zum Mix hinzufügen. Dennoch kann die Einstellung des Reglers höher als der optimale Pegel zu einer Wahrnehmung auffälliger Verzerrung oder weniger klaren Bassgeräuschen führen. Selten ist es hilfreich, den Regler ganz nach oben zu drehen.

Die typische Nutzung beinhaltet eine Einstellung des Reglerknopfes irgendwo zwischen Aus (voll Drehung gegen den Uhrzeigersinn) und auf 12 Uhr (in der Mitte). Dann ist der hinzugefügt Effekt feiner und weniger aufdringlich in bestimmten Momenten bei der Musik, während immer noch eine willkommene Bereicherung des allgemeinen Klangs geliefert wird.

Bitte beachten, dass bei übermäßigem Rechtsanschlag, die effektive Verstärkung es Subwoofers erhöht ist, daher wird die Einschaltung der Bass Enhance Control weit nach oben, zum Clipping führen, wenn es schon vorher am Rand des Clippings war.

## DEN AC-STROM VOM PVX™P SUB TRENNEN

Wir empfehlen, dass der Netzschalter (3) dazu verwendet wird, um das Gerät zunächst auszuschalten und dann kann das AC-Netzkabel entfernt werden, dies minimiert die Belastung der Verstärker und des Wandlers von Abschaltungs-Transienten.

## FEHLERBEHEBUNG

### ÜBERHAUPT KEIN AUSGANG

Vergewissern Sie sich zunächst, dass das Gerät über AC-Strom verfügt und Eingeschaltet ist. Stellen Sie sicher, dass die LED auf dem Verstärkermodul aufleuchtet.

Wenn nicht, stellen Sie sicher, dass der EIN/AUS-Schalter (3) auf der Position EIN ist und prüfen Sie die IEC-Netzkabelverbindung (2), indem Sie sicherstellen, dass sie komplett aktiviert und gesetzt ist. Stellen Sie sicher, dass das AC-Netzkabel in eine funktionierende AC-Steckdose eingesteckt ist.

Überprüfen Sie schließlich den Trennschalter (1). (Siehe Rückseite: Abschnitt Trennschalter, für Sicherheitsanweisungen.)

Sobald Sie sich vergewissert haben, dass Ihr Gerät mit AC-Strom versorgt wird, überprüfen Sie, dass der PVX™p Sub ein Signal bekommt. Trennen Sie vorübergehend das Kabel, das zu den Eingängen verläuft und verbinden Sie es mit einigen anderen Geräten, die geeignet sind das Signal zu reproduzieren (z.B. ein Verstärker und ein Lautsprecher). Wenn dies ein Signal herstellt, stellen Sie sicher, dass alle Pegelregler, die verwendet werden, zu einem zufriedenstellenden Pegel hochgedreht wurden (ein Drittel oder zur Mitte).

Wenn der PVXp Sub direktem Sonnenlicht oder übermäßiger Hitze ausgesetzt wurde, könnte der eingebaute Wärmeschutz ausgelöst worden sein. Wenn dem so ist, schalten Sie den PVXp Sub ab und lassen Sie ihn ausreichend lange abkühlen.

Wenn es immer noch keine Ausgabe gibt, kontaktieren Sie Ihren autorisierten Peavey-Händler oder das Peavey International Service Center.

### BRUMMEN ODER SUMMEN

Wenn der PVXp Sub ein Brummen oder Summen produziert, kann dies mit der AC-Steckdose verbunden sein. Versuchen Sie den PVXp Sub in eine andere AC-Steckdose einzustecken. Manchmal wenn ein anderer Trennschalter für das Mischpult und den PVXp Sub verwendet wird, kann dies einen Brummtönen verursachen. Wenn dies nicht praktisch ist, ist es das beste die Wandsteckdose (Trennschalter) zu verwenden, um den Strom sowohl zum Mischpult als auch dem Lautsprecher zu liefern.

Stellen Sie sicher, dass abgeschirmte Kabel verwendet wurden, um das Signal zum Eingang des PVXp Sub zu leiten. Wenn Lautsprecherkabel mit 1/4"-Buchsen anstatt abgeschirmter Kabel als Eingangskabel verwendet werden, werden diese zu einem Brummen oder Summen neigen.

Brummen könnte Erdschleifen-bezogen sein. Es könnte hilfreich sein, den Schutzleiter (Adapter #1) auf ein symmetrisches Kabel am Ende des PVXp Sub zu heben. Dies wird ziemlich einfach gemacht, indem der Ground-Lift-Schalter (10), der in den PVXp Sub eingebaut ist aktiviert wird. Prüfen Sie alle Eingangsänderungen sorgfältig, indem Sie erst den Pegelregler herunterdrehen, bevor Sie Kabel einstecken und ziehen oder den Schutzleiter heben.

Überprüfen Sie, dass die Lichtregler nicht im selben Stromkreis sind wie der PVXp Sub, das Mischpult oder alle Quellgeräte. Wenn Lichtdimmer verwendet werden, kann es notwendig sein sie komplett EIN oder komplett AUS zu schalten, um das Brummen zu entfernen oder zu reduzieren. Dies ist ein typisches Störungsproblem mit AC-Verkabelung/Lichtdimmer, kein Konstruktionsfehler des PVXp Sub.

Das dritte Kabel (Erdungsstecker) am AC-Stecker sollte NIEMALS entfernt oder abgebrochen werden, da dies ein potentielles Sicherheitsrisiko ist.

### VERZERRTER ODER UNSCHARFER SOUND

Stellen Sie zuerst sicher, dass das Mischpult (Originalquelle) nicht clippt oder übersteuert wird. Stellen Sie sicher, dass der Pegelregler (6) am PVXp Sub nicht zu niedrig eingestellt wurde. Überprüfen Sie, dass der Eingangsstecker komplett in die Eingangsbuchse auf der Rückseite des PVXp Sub gesteckt ist. Stellen Sie sicher, dass ein Verstärker nicht in die Eingangsbuchse des PVXp Sub eingesteckt wurde. Wenn ein Verlängerungskabel verwendet wird, um das Gerät mit AC-Strom zu versorgen, stellen Sie sicher, dass es ausreichend aktuelle Leistung hat und dass es auch nicht verwendet wird um ein anderes Gerät mit Strom zu versorgen.

Der PVXp Sub verfügt über einen eingebauten Bassverstärker, um die natürliche Rückmeldung des Lautsprechers in dem System zu erweitern und zu filtern, so dass es wenig, wenn überhaupt, zusätzlichen EQ erfordert. Wenn übermäßiger zusätzlicher Bassverstärker extern dem PVXp Sub hinzugefügt wurde, könnte dies zu vorzeitiger Überbelastung bei hohem SPL führen. Reduzieren Sie die Menge jedes externen (Mischpult, Ständer) EQ und schauen Sie, ob dies die Verzerrung aufklärt.





Stellen Sie schließlich fest, dass auch wenn der PVXp Sub ein leistungsfähiges Gerät mit hoher Leistung ist, hat es letztlich Grenzen und es könnte zusätzliche Subwoofer benötigen, um ausreichend Sound-Ausgabe oder Abdeckung zu bieten. In diesem Fall versuchen Sie die Mischpultpegel etwas herunterzudrehen, um zu schauen, ob das aufklärt. Wenn nach Überprüfung aller aufgelisteten Dinge und allem anderen, das Sie sicher überprüfen können, das System immer noch Probleme aufweist, notieren Sie sorgfältig alle Bedingungen und holen Sie sich einen Rat bei Ihrem Peavey-Händler.

## **PFLEGE UND WARTUNG**

Ihr PVXp Sub ist ein robustes und langlebiges Produkt und wird Ihnen jahrelang zuverlässig nutzen, wenn Sie es sorgfältig pflegen. Benutzen Sie Ihren gesunden Menschenverstand und lesen Sie die Sicherheitswarnungen, um gefährliche Betriebsbedingungen zu vermeiden.

Das Gerät muss von der AC-Stromquelle getrennt werden bevor die Arbeit darauf getätigt wird. Richten Sie alle Wartungen an das qualifizierte Servicepersonal.

## **SONNENLICHT/HITZE**

Vermeiden Sie eine längere direkte Aussetzung zum Sonnenlicht, da dies verursachen kann, dass das Gerät überhitzt und thermisch abschaltet.

Übermäßig warme Betriebsbedingungen können ebenfalls eine thermische Abschaltung verursachen.

Lagern Sie das Gerät nicht in extrem warmen oder kalten Bedingungen oder extremer Feuchtigkeit. Ermöglichen Sie, dass das Gerät immer auf Raumtemperatur kommt bevor Sie es nutzen.

## **REINIGUNG**

Reinigen Sie den PVXp Sub nie wenn er angeschlossen oder Eingeschaltet ist! Wenn das Gerät komplett von AC-Stromquellen getrennt ist, verwenden Sie ein trockenes Tuch, um Schmutz oder Dreck zu entfernen. Verwenden Sie nie starke Lösemittel am PVXp Sub, da diese das Gehäuse schädigen könnten. Lassen Sie KEINE Flüssigkeiten in den PVXp Sub eindringen.

## **RETUSCHE**

Für eine Retusche eines Schadens am schwarzen Lack des PVXp Sub können Sie eine schwarze Sprühfarbe wie Peavey Commercial Sound, Black Touch-Up Paint, Peavey Teilenummer 00052110 verwenden. Folgen Sie den Anweisungen auf der Dose für Sicherheit und beste Ergebnisse.

## **ÜBERPRÜFUNG AUF SICHERE HARDWARE**

Überprüfen Sie nach den ersten paar Monaten der Nutzung und regelmäßig danach die Hardware des PVXp Sub auf Festigkeit, einschließlich der Rückseitenschrauben und der Schrauben, die das Gitter und das Gehäuse zusammenhalten.

Das Gerät ist hohen Vibrationen ausgesetzt und diese könnte dazu führen, dass diese bei Nutzung sich lösen.

# ABMESSUNGEN

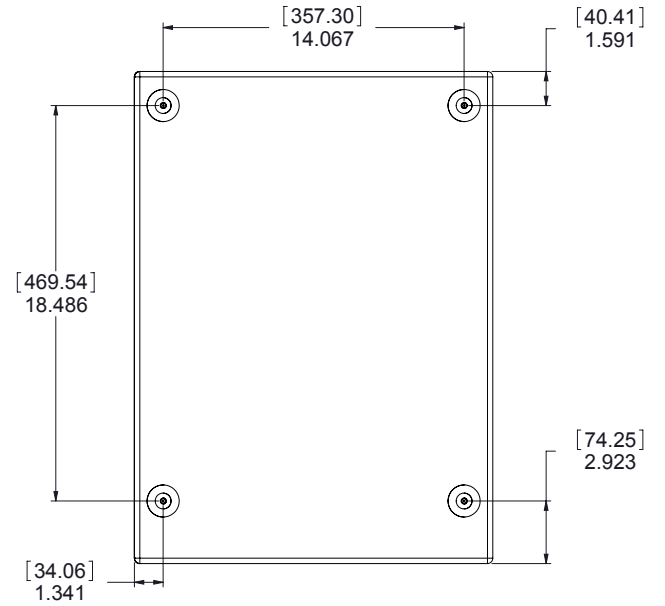
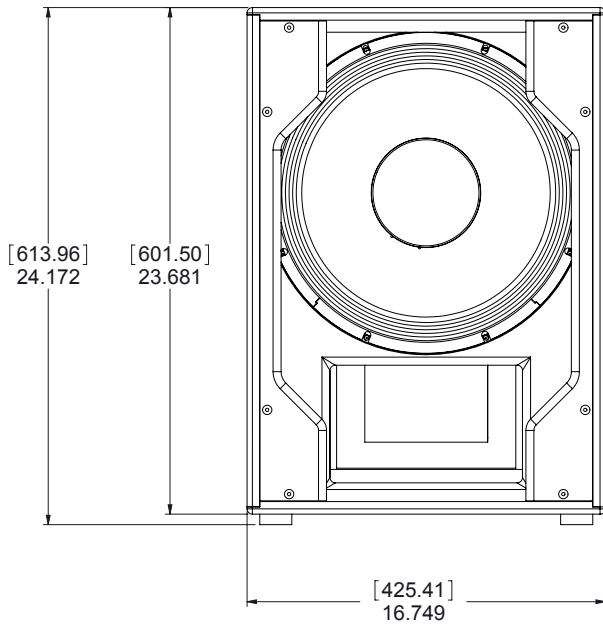
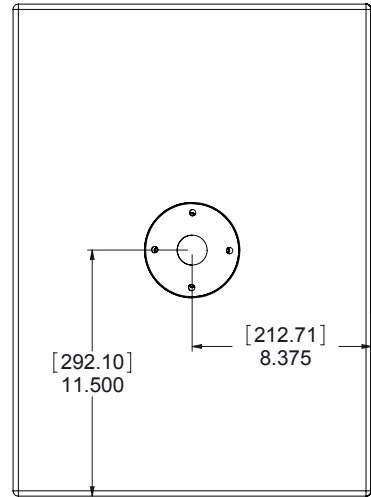
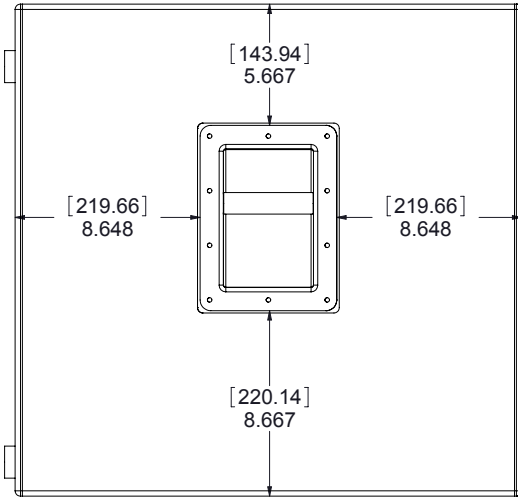

# ABMESSUNGEN

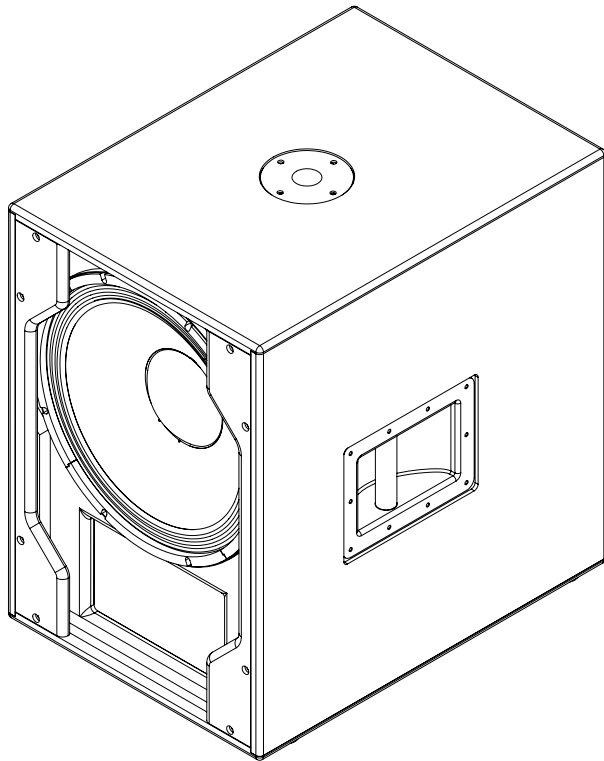
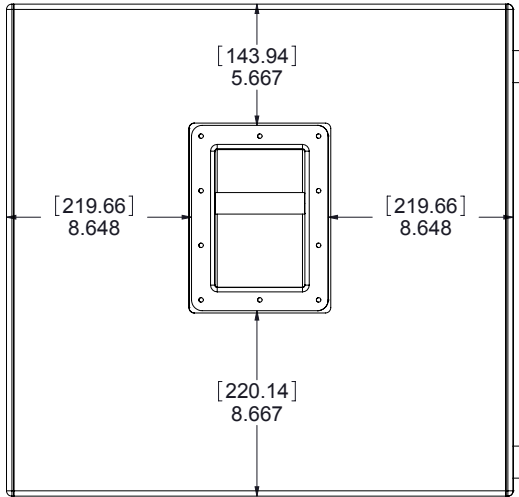

## Typische Nutzung

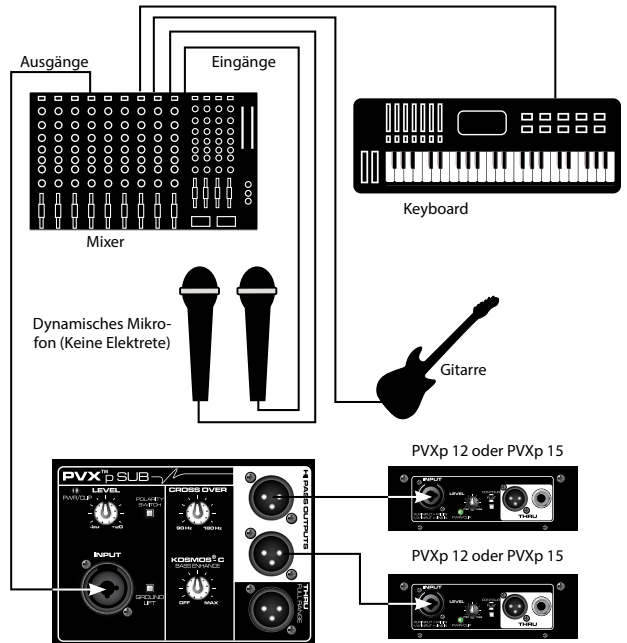
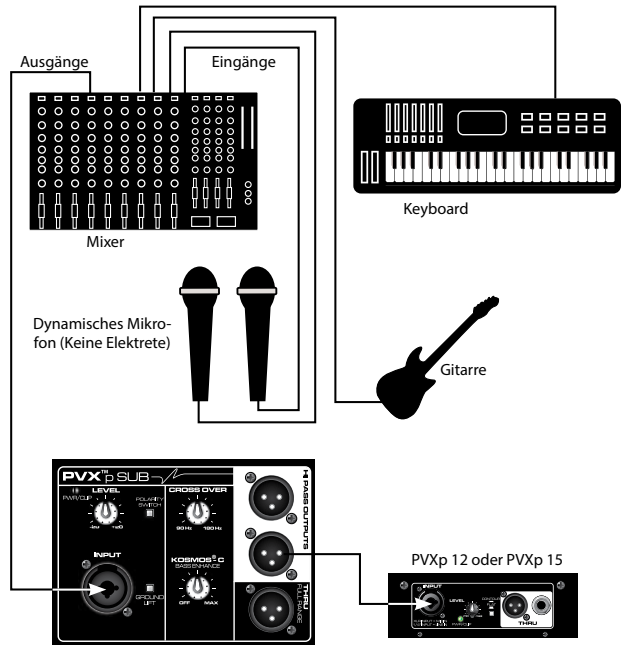

Eingang zum 1. Sub

## Reihenschaltung (Mehrere Subs)



### Frequenzbereich (-10 dB, Halbraum):

43 Hz – 180 Hz\*

\*Trennfrequenzregler Voll CW

### Frequenzgang, 1 Meter Auf Achse, Gleitsinus In Reflexionsfreier Umgebung (-6 dB):

48 Hz – 138 Hz\*

\*Trennfrequenzregler Voll CW

### Nennstromstärke des Leistungsverstärkers, Gesamtausgangsleistung:

800 Watt verfügbare Höchstleistung

Dauerleistung: 470 Watt an 4 Ohm.

### Elektronische Eingangsimpedanz (Nominal):

Line-Eingangspegel: 2.2 k Ohm symmetrisch (XLR oder 1/4"), 10 k Ohm unsymmetrisch 1/4"

### Schalldruckpegel, 1 Watt, 1 Meter In Reflexionsfreier Umgebung:

97 dB SPL

### Maximaler Schalldruckpegel (1 Meter):

123 dB SPL dauerhaft

127 dB SPL Höchstleistung

### Wandler-Erweiterung:

15" Premium Hochleistungstieftöner, 3" Schwingspule

### Box-Tuningfrequenz:

50 Hz

### Eingangsanschlüsse:

Ein Kombi XLR/ 1/4"-Klinkenstecker bietet symmetrische und unsymmetrische Bedienung

### Ausgangsanschlüsse:

Zwei Hochpass-Ausgänge, unabhängig elektrisch gepuffert, mit schaltbarem Ausgangspegel-Pad.

Ein Vollbereichs-Thru, elektrisch gepuffert.

### Steuerungen:

*Pegel:* Bietet +/- 20 dB Verstärkungseinstellung

*Crossover Frequency Adjust:* Passt die elektrische Trennfrequenz von 90 Hz bis 180 Hz stufenlos an

*Kosmos® C:* Bietet Verarbeitung der Bassverstärkung.

*Polarity Switch:* Bietet entweder 0 Grad oder 180 Grad Subwoofer-Polarität

*Ground Lift Switch:* Für den Eingang

### Elektronische Frequenzweiche

Stufenlos von 90 Hz bis 180 Hz

Tiefpassneigung: 24 dB/oktave

Hochpass-Ausgangsneigung: 18 dB/oktave

### Infraschall-Filterneigung:

36 dB/oktave

### Nominaler Verstärker-Frequenzgang:

+0, -3 dB von 20 Hz bis 20 kHz

### Brummen und Rauschen:

Höher als 90 dB unter Nennleistung

### DDT Dynamikbereich:

Höher als 21 dB

### THD und IM:

Typischerweise weniger als 0,5 %

### Dämpfungsfaktor:

Höher als 100 @ 1000 Hz, 4 Ohm

### Leistungsbedarf Des Peavey PVX™p Sub-Systems:

Nominal 160 Watt, 100-120 VAC 50-60 Hz (im Haushalt)

220-240 VAC 50-60 Hz (Lieferung)

### Gehäusmaterialien & Oberfläche:

Schwarzes mit Acrylfarbe bemaltes Gehäuse mit 15 mm MDF mit durchgehendem, schwarzem pulverbeschichtetem perforiertem Stahlgitter.

### Abmessungen (H x B x T)

Im Gebrauchszustand:

24,25" x 16,75" x 23,00"

(ohne Räder, 4,06" tief)

616 mm x 425 mm x 584 mm

In Transportposition:

27,06" x 16,75" x 24,25"

687 mm x 425 mm x 616 mm

### Nettogewicht:

76.Lbs. (34.5 kg)

### Montagevorrichtung:

1 3/8" Stabmontage mit M20 Gewindestab zur Montage eines geeigneten Lautsprechers oben auf dem Sub und vier große Gummifüße unten für den Bodenbetrieb.

## PVX™ p Sub

Grazie per aver acquistato il sistema attivo Peavey® PVX™ p Sub. PVXp Sub presenta una sezione di potenza ultra affidabile che eroga un totale di 800 watt di potenza di picco con circuito di compressione DDT™. Questa cassa attiva è caratterizzata da un woofer di potenza da 15" con dua bobina mobile da 3". PVXp Sub presenta un ingresso bilanciato mediante un jack combinato che accetta un ingresso bilanciato TRS da 1/4" nonché un ingresso bilanciato XLR. Ci sono due uscite bilanciate XLR e un uscita XLR Full-Range. C'è un controllo di livello regolabile nonché indicatore LED, combinato che si illumina quando acceso e se il circuito DDT "soft-limiting" è attivato.

### Caratteristiche

- Cassa subwoofer attiva bassi ventilata
- 800 Watt di potenza di picco disponibile
- Woofer di potenza da 15"
- Amplificatore di potenza con raffreddamento aria forzato per il massimo dell'affidabilità
- Livello linea interno rete crossover passo-basso/passo-alto
- Kosmos® C completamente regolabile per impatto bassi aumentato
- Ingresso jack XLR/1/4" combinato
- Due uscite XLR passo-alto e un'uscita XLR full-range thru
- Interruttore di polarità per inversione di polarità del subwoofer
- Ground lift per sollevamento schermatura cavo da terra
- Chiusura resistente grande con cuscinetti ammortizzanti
- Griglia di copertura completa in acciaio forato rivestita
- Impugnature in acciaio
- Dimensioni compatte per sub basato su woofer da 15"
- Supporto per palo filettato con palo altoparlante incluso

### DESCRIZIONE

Peavey® PVXp Sub è un subwoofer compatto, ventilato e attivo che utilizza un woofer di potenza da 15", accoppiato con un amplificatore di potenza, con potenza di picco disponibile di 800 watt. Una griglia in acciaio forato nera offre protezione per il driver e un aspetto professionale, insieme a impugnature in acciaio e resistenti ruote da 4" per il trasporto.

Crossover livello linea interno con due uscite pass-alto, bufferizzate elettricamente indipendentemente; e un'uscita full-range, anch'essa bufferizzata elettricamente.

Intensificatore di bassi Kosmos® C esclusivo di Peavey per forza di bassi extra da materiale di programma a frequenza molto bassa è integrato per la massima versatilità.

Un sistema montato su palo filettato fornisce una piattaforma robusta e stabile per il montaggio del sistema di altoparlante fornito in modo idoneo sul subwoofer. La serie di altoparlanti attivi a due vie PVXp è un abbinamento eccellente per PVXp Sub.

L'amplificatore di potenza del sistema altoparlante PVXp Sub prevede un'unità a bassa distorsione, ventilata e ultra affidabile che fornisce un totale di 800 Watt di potenza di picco disponibile per il sistema. L'unità di alimentazione per l'amplificatore di potenza è di tipo switching, in modo da garantire alta efficienza e peso ridotto. L'amplificatore offre la nostra compressione DDT che elimina virtualmente clipping acustici dovuti agli amplificatori di potenza. Il raffreddamento avviene mediante una ventola a basso rumore per funzionamento affidabile in condizioni ardue.

L'ingresso è mediante jack femmina combo XLR e jack telefonico TRS da 1/4" con ingresso bilanciato all'elettronica preamp/EQ e controllo livello.

Una coppia di uscite a passo-alto indipendenti fornisce un segnale in uscita bufferizzato e bilanciato per una coppia di altoparlanti satellite per il trasporto della gamma alta della musica, attraverso una coppia di jack XLR maschi.

Un'uscita Full-Range Thru ha un connettore XLR maschio. Queste uscite consentono il collegamento di sistemi di altoparlanti supplementari o di fornitura del segnale ad altri dispositivi ecc. Il pannello d'ingresso dispone di un supporto per moduli aggiuntivi opzionali come ricevitore wireless, ingresso audio digitale o equalizzatore a 10 bande ecc.

## APPLICAZIONI

Peavey PVX™ p Sub ha una varietà di applicazioni, come estensione delle prestazioni dei bassi per sistemi di altoparlanti full-range più piccoli per rafforzamento del suono, eventi in luoghi pubblici, sistemi sonori supplementari laterali, karaoke e riproduzione musicale.

Un ingresso tipico per il livello di linea del Peavey PVXp Sub sono console di missaggio (mixer) per rinforzo sonoro o uscite di lettori CD, lettori MP3 o unità a nastro. Il segnale filtrato a passo-alto da PVXp Sub può essere quindi inviato a un sistema di altoparlanti attivo full-range, che gestisce i bassi profondi provenienti dal sistema altoparlante.

## PANNELLO POSTERIORE - PARTE INFERIORE

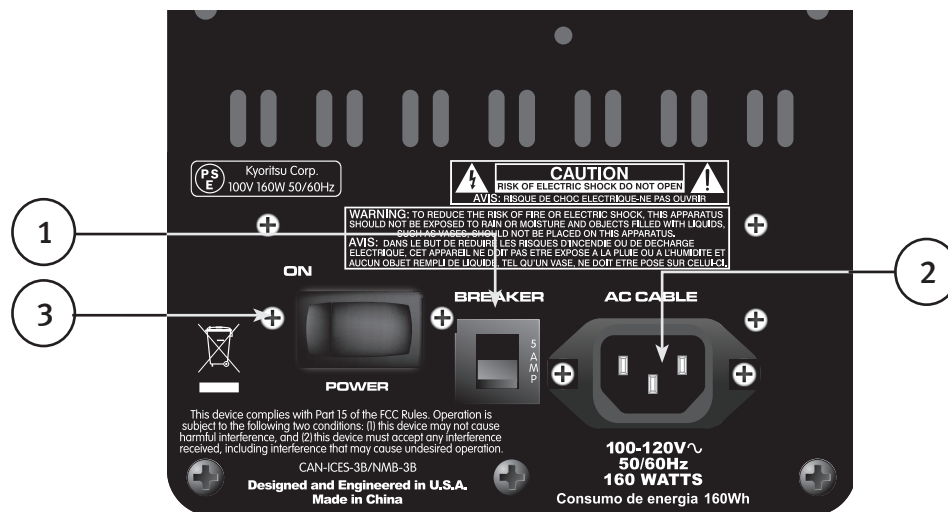

### INTERRUTTORE DIFFERENZIALE (1)

L'unità di alimentazione è protetta da sovraccarichi e guasto grazie ad un interruttore differenziale da 5 amp. Questo interruttore rimane chiuso finché non si verificano malfunzionamenti nel circuito dell'amplificatore o condizioni anomale che portino ad un eccessivo flusso di corrente dalla rete elettrica. Se l'interruttore scatta, impostare l'interruttore di accensione (3) su OFF, attendere un breve periodo di tempo lasciando raffreddare l'interruttore differenziale, quindi riaccenderlo.

Nel caso in cui l'interruttore scatti, il pulsante centrale si estenderà verso l'esterno di circa 1/4 di pollice, e potrà essere richiuso premendolo verso l'alto e verso l'interno. In condizioni normali (interruttore chiuso), il pulsante centrale si trova in posizione relativamente piatta rispetto alla superficie posteriore dell'unità.

Nel caso in cui l'interruttore differenziale continui a scattare o scatti immediatamente dopo essere stato richiuso evitare di effettuare ulteriori tentativi di reset. Portare il sistema presso un centro di assistenza qualificato Peavey per la riparazione.

### CONNETTORE DI ALIMENTAZIONE IEC (2)

Questa presa è destinata al cavo di alimentazione IEC (in dotazione) che fornisce alimentazione AC a corrente alternata all'unità. È molto importante per l'utente garantire che il PVXp Sub abbia un corretto valore di tensione alternata. La tensione corretta per il PVXp Sub è presente vicino al cavo della linea IEC (alimentazione) sul pannello posteriore dell'unità.

Leggere questo manuale attentamente per garantire la propria sicurezza nonché la sicurezza dell'impianto. Non staccare il piedino di messa a terra di qualsiasi tipo di apparecchiatura, Essa, infatti, è stata fornita per la sicurezza dell'utente. Se la presa non è dotata di una spina di messa a terra, deve essere utilizzato un adattatore di messa a terra e il terzo cavo deve essere messo a terra adeguatamente. Onde evitare il rischio di shock o di incendio, assicurarsi sempre che il mixer e tutte le altre apparecchiature simili siano correttamente collegate a terra.





### INTERRUTTORE DI ACCENSIONE/SPEGNIMENTO (3)

Questo interruttore a bilanciere fornisce alimentazione AC a PVX™ p Sub quando in posizione ON. La posizione ON corrisponde al lato sinistro dell'interruttore completamente spinto a raggiungere il livello della superficie del pannello posteriore.

## PANNELLO POSTERIORE - PARTE SUPERIORE

### PANNELLO DI ACCESSO PER MODULO DI ESPANSIONE OPZIONALE

Questo pannello deve essere rimosso unicamente quando si installa uno dei moduli di espansione opzionali che saranno presto disponibili per PVXp Sub.

I moduli di espansione opzionali, come ad esempio un equalizzatore a 10 bande, funzionano congiuntamente all'ingresso già disponibile sull'unità PVXp Sub, o fornire un funzionamento in linea per l'ingresso, come un 10-band EQ ecc. Verificare disponibilità e prezzi con il proprio rivenditore Peavey®.

Se non si sta installando un modulo di espansione opzione, non rimuovere questo coperchio. Le istruzioni per l'installazione dei moduli opzionali di espansione saranno fornite con ogni modulo acquistato e saranno specifiche per tale modulo.

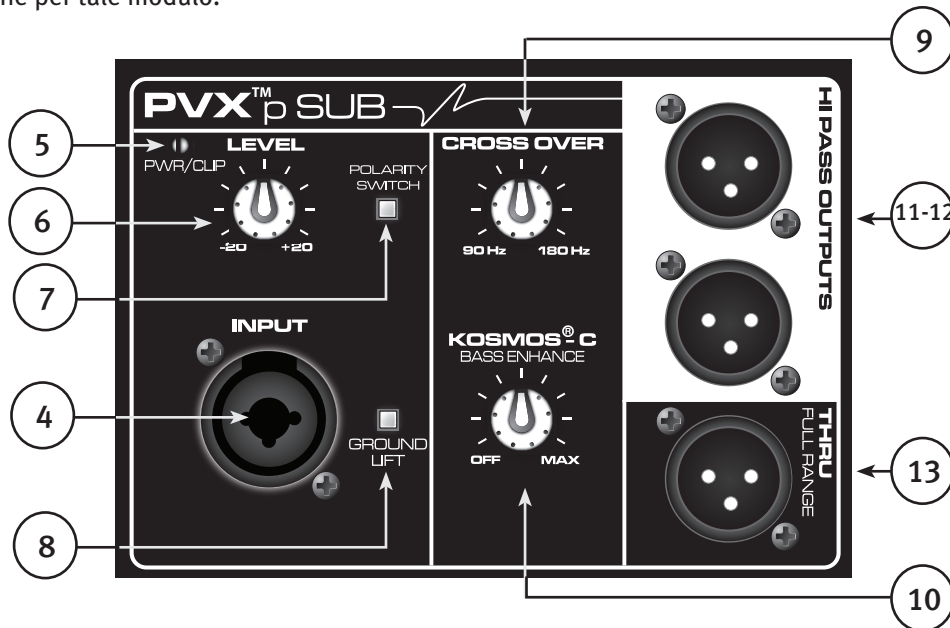

### PARTE SUPERIORE – CONTROLLI OPERATIVI, INGRESSI E USCITE

#### INGRESSO (4)

L'ingresso per livello di linea è bilanciato ad impedenza media. Il jack è un connettore combo femmina XLR e TRS da 1/4".

#### LED (5)

Si illumina di VERDE quando l'interruttore di alimentazione è acceso e l'alimentazione è presente.

Diventa ROSSO quando l'amplificatore di potenza attiva il circuito "soft limiting" DDT™. Lampeggio occasionale è accettabile, ma non un'illuminazione costante o distorsione eccessiva.

C'è anche un LED visibile dallo schermo anteriore del Sub che si illumina BLU quando è applicata alimentazione, e diventa ROSSO quando l'amplificatore di potenza attiva il circuito "soft limiting" DDT .

#### LIVELLO (6)

Controlla il livello di guadagno o di uscita del segnale di ingresso. È utilizzato per impostare in maniera diretta il livello di uscita del sistema in risposta ad un determinato segnale di ingresso.

Usò normale è con la manopola impostata a metà, cioè con un guadagno equivalente a un ingresso di amplificatore di potenza tipico.

## INTERRUTTORE POLARITÀ (7)

Fornisce una polarità di subwoofer da 0° o 180°

Questo interruttore è usato insieme al Crossover Frequency Control (9) per fornire la migliore corrispondenza tra l'uscita Subwoofer e l'uscita dell'altoparlante satellite nella regione crossover.

## INTERRUTTORE GROUND LIFT (8)

Fornito per sollevare la schermatura del cavo dalla base dello chassis, rompere i potenziali circuiti di terra e ridurre l'effetto "hum".

## CROSSOVER FREQUENCY CONTROL (9)

Varia la frequenza di crossover tra il Subwoofer e le uscite passo-alto inviata agli altoparlanti satellite (11 & 12).  
Varia la frequenza di crossover elettrica da 90 Hz a 180 Hz.

**ATTENZIONE! L'IMPOSTAZIONE DI QUESTO CONTROLLO TROPPO BASSA CONSENTE ALL'ALTOPARLANTE SATELLITE DI ESSERE SOVRACCARICATO DI BASSI PROFONDI!**

L'impostazione troppo bassa del controllo NON aumenta l'uscita di bassi profondi del PVX™p Sub, un'impostazione da media (ore 12) ad alta funziona meglio per la maggior parte degli altoparlanti.

## MIGLIORAMENTO BASSI KOSMOS® C (10)

Fornisce la possibilità di aggiungere armoniche basse per migliorare la percezione di bassi profondi nel materiale in programma senza sovraccaricare l'altoparlante Subwoofer.

Questo controllo è meglio se usato con moderazione e l'utilizzo al massimo può causare suono distorto o innaturale del materiale in programma.

## USCITE PASSO-ALTO (11 & 12)

Queste uscite forniscono un segnale filtrato a passo-alto per alimentare un sistema di altoparlanti attivo full-range, come PVXp 10, PVXp 12 o PVXp 15. Possono essere utilizzati anche altri altoparlanti attivi full-range, e altoparlanti passivi full-range possono essere utilizzati insieme a un amplificatore di potenza idoneo per supportarli.

Queste uscite sono bufferizzate elettronicamente e isolate dall'ingresso e l'una dall'altra, e il loro livello non è influenzato dal controllo di livello del PVXp Sub (6).

## USCITA THRU FULL RANGE (13)

Questa uscita fornisce segnale full-range da inviare a qualsiasi altro dispositivo che richiede tale tipo di segnale, come un altro PVXp Sub, o qualche altro dispositivo audio di livello linea. Questa uscita è bufferizzata elettronicamente e isolata dall'ingresso e da altre uscite.

## ISTRUZIONI PER L'USO

### PRECAUZIONI



L'unità deve essere scollegata dalla fonte di alimentazione AC prima di svolgere qualsiasi tipo di lavoro su di essa. Segnalare tutti gli interventi di manutenzione al personale di assistenza qualificato.



La piastra posteriore può raggiungere temperature elevate. Non bloccare o coprire la ventola o le alette di scarico ostruendone la ventilazione. Lasciare uno spazio libero minimo di 4" dietro la ventola. Non ostruire il flusso d'aria con oggetti come tende o drappi, materiale isolante termico per costruzione, ecc. Si raccomanda inoltre di non posizionare il retro del PVXp Sub in spazi chiusi o privi di ventilazione.



NON collegare le uscite di amplificatori di potenza agli ingressi dell'unità PVXp Sub. Gli ingressi sono studiati per segnali di livello di linea.



NON rimuovere le griglie metalliche di protezione.

**ATTENZIONE!** L'unità PVXp Sub è molto efficiente e potente! Questo diffusore sonoro può causare danni permanenti all'udito! Prestare particolare attenzione alla regolazione del volume massimo generale!



L'apparente livello sonoro dell'unità PVX™<sub>p</sub> Sub potrebbe trarre in inganno a causa della chiarezza e nitidezza del suono in uscita. La mancanza di distorsione o di evidente affanno dell'apparecchiatura potrebbe far apparire il livello sonoro molto più basso rispetto al valore effettivo. Questo sistema è in grado di produrre livelli di pressione sonora superiori a 127 dB a distanza di 1 m dal diffusore!

## POSIZIONAMENTO DEL SISTEMA ALTOPARLANTE SATELLITE SUL PVX™<sub>p</sub> SUB

PVX<sub>p</sub> Sub ha un supporto per palo filettato integrato sulla parte alta dell'unità ed è concepito per abbinarsi a un palo filettato M20 di circa 32" di lunghezza o meno. Questo palo è realizzato in modo specifico per essere usato con i seguenti sistemi di altoparlante:

Peavey PVX<sub>p</sub> 10

Peavey PVX<sub>p</sub> 12

Peavey PVX<sub>p</sub> 15

Non porre un sistema altoparlante più alto/grande o più pesante rispetto al PVX<sub>p</sub> 15 su questo palo, ciò può non essere sicuro a causa della possibilità di ribaltamento.

PVX<sub>p</sub> Sub deve essere posto su una superficie stabile e a livello affinché l'altoparlante montato sul palo sia sicuro dal ribaltamento.

Quando si monta o si smonta l'altoparlante dal palo, è buona norma avvalersi dell'aiuto di una seconda persona, ove possibile. Può essere difficile "filettare l'ago" e inserire correttamente la testa del palo nella corrispondente sede del Subwoofer, mantenendo il sistema altoparlante a distanza opportuna.

Quando si utilizza PVX<sub>p</sub> Sub e palo all'aperto, evitare di attaccare striscioni o bandiere al palo o al sistema di altoparlanti montato su palo, in quanto in caso di forte vento potrebbero trascinare e travolgere le unità. In condizioni di forte vento potrebbe essere prudente considerare di rimuovere l'altoparlante dal palo per evitare che PVX<sub>p</sub> Sub e il sistema di altoparlanti montato su palo siano spinti e travolti.

## COLLEGAMENTO DELL'ALIMENTAZIONE AL PVX<sub>p</sub> SUB

L'unità PVX<sub>p</sub> Sub viene fornita di un cavo di alimentazione AC IEC lungo 6 piedi. Se si utilizzano prolunghe o ciabatte assicurarsi che tutti i componenti siano di buona qualità e capaci di condurre abbastanza corrente garantendo sicurezza e massima potenza in uscita per l'unità PVX<sub>p</sub> Sub. Per massimi livelli di uscita senza distorsioni, non connettere alcun altro dispositivo alla stessa prolunga utilizzata per l'unità PVX<sub>p</sub> Sub. Non superare il valore nominale di corrente massima della prolunga tenendo conto di tutte le unità ad essa collegate.

Quando si collega per la prima volta il cavo di alimentazione AC al PVX<sub>p</sub> Sub, accertarsi prima che l'interruttore sia in posizione Off, e accendere l'unità solamente una volta collegato il cavo di alimentazione. La funzione di muting integrata scatta quando si segue la corretta sequenza di passaggi.

## NOTA SPECIALE PER INSTALLAZIONE PERMANENTE

Nell'installare l'unità PVX<sub>p</sub> Sub vengono utilizzate linee elettriche AC. Occorre dunque consultare un elettricista qualificato per assicurarsi che tutti i collegamenti AC adempiano alle leggi e alle normative in vigore. Si consiglia inoltre di utilizzare un morsetto fissato saldamente alla cassa per alleviare le tensioni sul cavo di alimentazione IEC collegato al modulo amplificatore su (2), in modo da evitare la disconnessione accidentale dovuta a stratonni o vibrazioni.

## COLLEGAMENTO DI UN SEGNALE AL PVX<sub>p</sub> SUB

È possibile connettere un segnale all'ingresso dell'unità PVX<sub>p</sub> Sub in vari modi.

Il connettore jack (4) fornisce un ingresso bilanciato di livello di linea, permettendo l'utilizzo di un jack TRS (ring-tip-sleeve) da 1/4" tipo telefonico o un jack XLR maschio. Certamente, un jack telefonico da 1/4" non bilanciato può essere utilizzato, ma non avrà il vantaggio di proteggere connessioni bilanciate da interferenza esterna, come effetto "hum" e RFI.

Non collegare cavi ai connettori mentre l'unità è accesa e la manopola del volume è alzata! Mentre un cavo dotato di jack mono standard da 1/4" funziona correttamente e il circuito d'ingresso bilanciato del jack di ingresso fornisce reiezione delle interferenze, un cavo bilanciato dotato di jack TRS da 1/4" o connettore XLR offriranno prestazioni e reiezione delle interferenze superiori.

A volte, in presenza di critici problemi di interferenza, potrebbe risultare utile disconnettere lo schermo di massa dai cavi bilanciati (Pin #1 di un XLR) collegati all'unità PVX™p Sub. Ciò può essere effettuato in modo semplice, attivando l'interruttore Ground Lift integrato nel PVXp Sub. Controllare attentamente le variazioni all'ingresso, avendo sempre cura di azzerare il volume prima di connettere o disconnettere cavi o di effettuare modifiche di terra.

Si raccomanda l'utilizzo di cavi di prima classe per l'unità PVX™p Sub in quanto hanno migliore schermatura e sono realizzati con materiali di migliore qualità, offrendo maggiore affidabilità a lungo termine. La migliore opzione è un cavo bilanciato schermato non più lungo del necessario per raggiungere il PVXp Sub. È solitamente buona norma lasciare un certo gioco sui cavi collegati all'ingresso dell'unità PVXp Sub e assicurare i cavi al suolo con del nastro o utilizzando guide protettive, in modo da evitare inciampi e strattoni verso l'unità PVXp Sub quando l'altoparlante è fissato all'estremità del palo.

## REGOLAZIONE CONTROLLO LIVELLO

L'unità PVXp Sub è dotata di un controllo del livello (6) che ne permette l'utilizzo per un'ampia gamma di applicazioni. Con il controllo di livello regolato completamente in senso orario, il guadagno è al massimo e la sensibilità di ingresso è di 0,24 V RMS per un livello massimo di uscita.

Si raccomanda che il controllo di livello PVXp Sub sia quanto più vicino possibile alla posizione ore 12, o un guadagno in pre-amplificazione di 0 dB. A questa impostazione, la sensibilità di ingresso è di circa 2.4 volt RMS per uscita. Il PVXp Sub corrisponderà ora in maniera più fedele ad un tipico ingresso di amplificatore di potenza.

Se il mixer segnala clipping sui segnali di uscita, non viene utilizzata in maniera pulita l'intera potenza dell'unità PVXp Sub. Il clipping del segnale prima che raggiunga l'unità PVXp Sub non rappresenta una condizione ottimale. Ridurre il livello di uscita del mixer ed aumentare il livello dell'unità PVXp Sub.

L'amplificatore dell'unità PVXp Sub è dotato di circuito DDT™ e di indicatore LED che indica l'attivazione del PVXp Sub DDT. Nel caso in cui il suono sia fortemente compresso, controllare questo indicatore: se lampeggiano in ROSSO piuttosto di frequente, allora il livello di uscita del mixer (o il livello dell'unità PVXp Sub) dovrà essere ridotto.

Quando si accende il sistema audio, assicurarsi di accendere dapprima tutte le apparecchiature elettroniche a monte, e poi l'unità PVXp Sub, avendo provveduto a ruotare la manopola di livello completamente in senso antiorario (guadagno azzerato). Iniziare il controllo dei livelli partendo con il livello di uscita del mixer azzerato, e aumentandolo gradualmente, mantenendo il livello dell'unità PVXp Sub impostato come desiderato (si raccomanda di cominciare da un terzo della corsa totale).

Si sconsiglia normalmente di impostare il(i) controllo(i) del livello dell'unità PVXp Sub al massimo, controllando il livello generale dal mixer, in quanto questo approccio tende ad amplificare eccessivamente il rumore. La pratica migliore è quella di portare un segnale "caldo" (ad alta potenza) dal mixer all'unità PVXp Sub, ed aumentare il livello su PVXp Sub solo quanto necessario per raggiungere l'uscita desiderata. Se si segue questo approccio è necessario verificare che l'uscita del mixer non raggiunga il clipping.

## CAVI DA USCITE PASSO-ALTO (11 & 12)

Il metodo preferito per collegare un sistema altoparlante satellite full-range alle uscite passo-alto di PVXp Sub (11 & 12), è utilizzare un cavo XLR bilanciato non più lungo del necessario per raggiungere in modo comodo il sistema altoparlante satellite.

Se l'altoparlante satellite è sulla parte alta del palo al di sopra del PVXp Sub, un cavo da 6 piedi sarà a piena lunghezza. Può essere anche utilizzato un cavo da 10 o 20 piedi, ma cavi più lunghi di questi consentiranno solo maggiore possibilità di interferenze e la perdita di informazioni ad alta frequenza. Si raccomanda l'utilizzo di cavi di prima classe per l'unità PVXp Sub, in quanto hanno migliore schermatura e sono realizzati con materiali di migliore qualità, offrendo maggiore affidabilità a lungo termine. È solitamente buona norma lasciare un certo gioco sui cavi collegati all'uscita dell'unità PVXp Sub e assicurare i cavi al suolo con del nastro o utilizzando guide protettive, in modo da evitare inciampi e strattoni verso l'unità PVXp Sub quando l'altoparlante è fissato all'estremità del palo.

## IMPOSTAZIONI RACCOMANDATE PER L'UTILIZZO DI PVXp SUB CON GLI ALTOPARLANTI ATTIVI SERIE PVXp

L'ubicazione ideale per il posizionamento di altoparlanti full-range serie PVX™p attivi è l'estremità di un palo PVXp Sub. In tale condizione, le seguenti impostazioni forniranno i migliori risultati nella regione crossover e bilanciamento del tono.

Si noti che le uscite XLR (11 & 12) sono state bufferizzate a 12 dB per consentire agli ingressi XLR su PVXp 12 e PVXp 15 di essere usati. Normalmente, questi sono considerati ingressi livello mic, ma con le uscite PVXp Sub bufferizzate, l'utilizzo degli ingressi XLR sugli altoparlanti attivi PVXp è possibile.

## PVXP 10

Interruttore polarità su Sub (7): Normale o IN

Crossover Frequency Control (9): Da ore 12 a completamente in senso orario. Ciò rappresenta una gamma da circa 110 Hz a 160 Hz per il punto di crossover. Impostazione ottimale raccomandata è posizione completamente in senso orario.

Controlli di livello (6): Controllo livello PVXp™Sub a ore 12 (0 dB), controllo livello PVXp10 a ore 12

## PVXP 12

Interruttore polarità su Sub (7): Normale o IN

Crossover Frequency Control (9): Da ore 12 a completamente in senso orario. Ciò rappresenta una gamma da circa 110 Hz a 160 Hz per il punto di crossover.

Impostazione ottimale raccomandata è impostare due tacche dopo le ore 12.

Controlli di livello (6): Controllo livello PVXp sub a ore 12 (0 dB), controllo livello PVXp 12 a - 2 tacche prima delle ore 12

## PVXP 15

Interruttore polarità su Sub (7): Normale o IN

Crossover Frequency Control (9): Da ore 12 a completamente in senso orario. Ciò rappresenta una gamma da circa 110 Hz a 160 Hz per il punto di crossover.

Impostazione ottimale raccomandata è impostare a ore 12.

Controlli di livello (6): Controllo livello PVXp Sub a ore 12 (0 dB), controllo livello PVXp 12 a - 2 tacche prima delle ore 12

**ATTENZIONE! L'IMPOSTAZIONE DEL CONTROLLO DI FREQUENZA CROSSOVER TROPPO BASSA CONSENTE ALL'ALTOPARLANTE SATELLITE DI ESSERE SOVRACCARICATO DI BASSI PROFONDI A SPL ELEVATO!**

L'impostazione troppo bassa del controllo NON aumenta l'uscita di bassi profondi del PVXp Sub, un'impostazione da media (ore 12) ad alta funziona meglio per la maggior parte degli altoparlanti.

Se gli altoparlanti della serie PVXp non sono impostati al di sopra del Subwoofer sul palo, le impostazioni dell'interruttore di polarità possono essere diverse da quelle fornite qui. Il Crossover Frequency Control può necessitare di essere impostato a un punto più basso affinché il Subwoofer e i satelliti siano ben sommati nella regione crossover. Le impostazioni illustrate in precedenza funzionano al meglio quando l'altoparlante satellite e il Subwoofer sono vicini, ed essenzialmente alla stessa distanza dal pubblico.

## IMPOSTAZIONE DEI CONTROLLI PVXP SUB PER USO CON ALTRI ALTOPARLANTI SATELLITE

Crossover Frequency Control (9): In generale, per gli altoparlanti full-range più piccoli da utilizzarsi come satellite, impostare il Crossover Frequency Control (9) a una frequenza più alta. Per altoparlanti full-range più grandi, impostare il Crossover Frequency Control (9) a una frequenza più bassa. L'impostazione del Crossover Frequency Control molto al di sotto della posizione a ore 12 non sarà necessaria per la maggior parte del tempo, in quanto una frequenza di crossover inferiore a 100 Hz non consentirà a PVXp Sub e all'altoparlante satellite di aggiungersi molto bene in questa regione di crossover.

Interruttore di polarità (7): Cercare di modificare l'impostazione Interruttore di polarità avanti e indietro per ciascuna frequenza di crossover selezionata, in modo da terminare quale posizione dell'interruttore fornisce la migliore uscita di bassi nella regione crossover

Controlli di livello (6): Iniziare con Controllo livello PVXp Sub a ore 12 e regolare il sistema altoparlante satellite al livello corrispondente. Si noti che se il Subwoofer può essere sentito come fonte audio separata in modo distinta, probabilmente il livello impostato è troppo alto.

## IMPOSTAZIONE CONTROLLO MIGLIORAMENTO BASSI KOSMOS® C (10)

Il controllo di miglioramento bassi Kosmos® C può essere un'estensione apparente dei bassi e uscita per il suono riprodotto, soprattutto quando il programma ha in contenuto significativo al di sotto della frequenza di cut-off di PVXp Sub.

Quando appropriato, un uso giudizioso può migliorare il godimento della musica e aggiungere un effetto "punch and boom" al mix. Tuttavia, un'impostazione del controllo troppo alta rispetto al livello ottimale può comportare una percezione di distorsione notevole o minore chiarezza nel suono dei bassi. Raramente sarà utile portare il controllo al massimo.

L'uso tipico riguarderà un'impostazione della manopola di controllo in un punto tra Off (completamente in senso antiorario) e ore 12 (a metà). Quindi l'effetto aggiunto è più soffice e meno intrusivo durante alcuni momenti della musica, mentre continua a fornire un miglioramento della musica in generale.

Si noti che a impostazioni completamente in senso orario, il guadagno effettivo del Subwoofer è aumentato, quindi se prima era sul bordo del clipping, ora l'aumento del Bass Enhance Control può causare una sua andata nel clipping.

## DISCONNESSIONE DELL'UNITÀ PVX™<sub>P</sub> SUB DALLA RETE CA

Si consiglia di spegnere l'unità utilizzando l'interruttore di alimentazione (3) prima di scollegare il cavo di alimentazione. Questo minimizza gli stress dovuti ai transistori di spegnimento negli amplificatori di potenza e nei trasduttori.

## RISOLUZIONE PROBLEMI

### NESSUN SEGNALE DI USCITA

Prima di tutto, assicurarsi che l'unità sia alimentata ed accesa. Accertarsi che il LED sul modello amplificatore di potenza è illuminato.

In caso contrario, accertarsi che l'interruttore di accensione (3) sia in posizione ON e verificare la corretta connessione del cavo di alimentazione IEC (2) facendo attenzione a che sia completamente inserito e posizionato. Assicurarsi che il cavo di alimentazione AC sia collegato ad una presa di corrente AC funzionante.

Infine, controllare l'interruttore (1). (Consultare la sezione Pannello posteriore: sezione Interruttore per le precauzioni di sicurezza.)

Una volta accertato che l'unità sia alimentata correttamente in AC, verificare che l'unità PVX™<sub>P</sub> Sub riceva correttamente il segnale in ingresso. Scollegare temporaneamente il cavo utilizzato per l'ingresso e collegarlo ad un altro dispositivo in grado di riprodurre il segnale (ad esempio, un amplificatore dotato di un altoparlante). Se si riesce in quest'ultimo modo a riprodurre il segnale, assicurarsi che tutti i controlli di livello siano impostati a livelli opportuni (tra un terzo e metà).

Se l'unità PVX<sub>P</sub> Sub è stato sottoposto a luce solare diretta o calore eccessivo, potrebbe essere stato innescato il dispositivo di protezione termica integrato. In tal caso, spegnere l'unità PVX<sub>P</sub> Sub e lasciar raffreddare l'unità per un periodo di tempo sufficiente.

Se non si ottiene ancora alcun segnale di uscita, si prega di rivolgersi al proprio rivenditore autorizzato Peavey o al Peavey International Service Center.

### RONZIO O RUMORE

Nel caso in cui l'unità PVX<sub>P</sub> Sub produca ronzio o rumore, il problema potrebbe essere legato alla presa di AC utilizzata. Provare a collegare l'unità PVX<sub>P</sub> Sub ad una presa di corrente diversa. Nel caso circuiti o interruttori differenziali diversi vengano utilizzati per il mixer e per l'unità PVX<sub>P</sub> Sub, è talvolta possibile che si osservino problemi di rumore. A meno che i risultati scomodi, è consigliabile utilizzare la stessa presa a muro ed interruttore per alimentare sia il mixer che il diffusore attivo.

Assicurarsi di aver utilizzato cavi schermati per portare il segnale agli ingressi dell'unità PVX<sub>P</sub> Sub. I cavi per altoparlanti con jack da 1/4" sono più inclini a causare problemi di rumore rispetto a cavi schermati.

I ronzii possono essere dovuti a loop di massa. Potrebbe risultare utile disconnettere lo schermo di massa (Pin #1) dai cavi bilanciati collegati all'unità PVX<sub>P</sub> Sub. Ciò può essere effettuato in modo semplice, attivando l'interruttore Ground Lift (10) integrato nel PVX<sub>P</sub> Sub. Controllare attentamente le variazioni all'ingresso, avendo sempre cura di azzerare il volume prima di connettere o disconnettere cavi o sollevare lo schermo di terra all'estremità del Sub.

Verificare che eventuali attenuatori per luci non siano collegati allo stesso circuito dell'unità PVX<sub>P</sub> Sub del mixer o qualsiasi dispositivo sorgente. Nel caso siano presente attenuatori per luci, potrebbe essere necessario impostare tali dispositivi su potenza massima o spegnerli per poter eliminare o ridurre il ronzio. Questo è un problema di interferenza tipico dei cablaggi in AC e degli attenuatori per luci, e non un difetto di progettazione dell'unità PVX<sub>P</sub> Sub.

Il terzo cavo (connessione di terra) del connettore di alimentazione AC non deve MAI essere rimosso o spezzato, in quanto questo può comportare rischi di sicurezza.

### SUONO DISTORTO O CONFUSO

Assicurarsi innanzitutto che il mixer (la sorgente del segnale) non sia in clipping o sovraccarico. Assicurarsi che il controllo di livello (6) dell'unità PVX<sub>P</sub> Sub non sia impostato su un livello troppo basso. Verificare che i connettori di ingresso siano completamente inseriti nella presa di ingresso sul pannello posteriore dell'unità PVX<sub>P</sub> Sub. Assicurarsi di non aver collegato l'amplificatore al jack di ingresso dell'unità PVX<sub>P</sub> Sub. Se si utilizza una prolunga per alimentare l'unità in AC, assicurarsi che sia capace di condurre una corrente sufficiente e che non venga utilizzata per fornire corrente ad altri dispositivi.

L'unità PVX<sub>P</sub> Sub è dotata di un boost di bassi integrato per estendere e sfumare la naturale risposta degli altoparlanti del sistema, quindi richiede, se presente, un piccolo EQ aggiuntivo. Nel caso in cui livelli di bass boost o di spinta degli alti siano applicati esternamente rispetto al PVX<sub>P</sub> Sub, si potrebbe verificare sovraccarico prematuro del segnale a SPL elevati. Ridurre i livelli di EQ di dispositivi esterni (mixer, rack) e verificare se questo elimina la distorsione.





Infine occorre prendere atto che anche se l'unità PVXp Sub è un apparecchiatura ad alta potenza, possiede anch'essa dei limiti, e potrebbe necessitare di ulteriori unità Subwoofer attive per poter fornire potenza sonora o copertura sufficiente. In questo caso, provare ad abbassare leggermente i livelli del mixer e verificare se il problema viene risolto. Nel caso in cui i problemi persistano anche dopo aver seguito tutti gli accorgimenti elencati e aver eseguito altri rilevanti controlli, annotare attentamente tutte le condizioni osservate e rivolgersi al proprio rivenditore Peavey per ottenere una consulenza.

## **CURA E MANUTENZIONE**

L'unità PVXp Sub è un prodotto robusto e durevole e offrirà anni di affidabile funzionamento se sottoposto ad adeguata manutenzione. Seguire le regole del buon senso e leggere le avvertenze di sicurezza per evitare condizioni operative pericolose.

L'unità deve essere scollegata dalla fonte di alimentazione a corrente alternata prima di svolgere qualsiasi tipo di lavoro su di essa. Segnalare tutti gli interventi di manutenzione al personale di assistenza qualificato.

## **LUCE E CALORE SOLARE**

Evitare l'esposizione prolungata alla luce solare diretta, onde evitare surriscaldamento e spegnimento termico.

Condizioni operative eccessivamente calde potrebbero causare uno spegnimento termico.

Non riporre l'unità in ambiente estremamente caldi o freddi o estremamente umidi. Lasciare sempre che l'unità raggiunga la temperatura ambiente prima dell'utilizzo.

## **PULIZIA**

Mai pulire l'unità PVXp Sub mentre è collegata o accesa! Una volta scollegata completamente l'unità dalla fonte di alimentazione, utilizzare un panno asciutto per rimuovere terreno o altra sporcizia. Non usare mai solventi aggressivi sull'unità PVXp Sub, in quanto potrebbero danneggiare il cabinet. Evitare che fluidi di qualsiasi tipo penetrino all'interno dell'unità PVXp Sub.

## **RITOCOCCO**

Per un ritocco di qualsiasi danneggiamento delle finiture di vernice nera del PVXp Sub, è possibile utilizzare una vernice nera spray come Peavey Commercial Sound, Black Touch-Up Paint, Peavey codice articolo 00052110. Seguire le istruzioni sulla bomboletta per sicurezza e migliori risultati.

## **VERIFICA DI SICUREZZA DEI COMPONENTI MECCANICI**

Dopo i primi mesi di utilizzo, e successivamente su base regolare, controllare che i componenti meccanici del PVXp Sub conservino un'adeguata tenuta, comprese le viti del pannello posteriore e le viti che tengono insieme la griglia e il cabinet.

L'unità è soggetta ad una grande quantità di vibrazioni, comportando il rischio che tali viti si allentino con l'utilizzo.

# DIMENSIONI

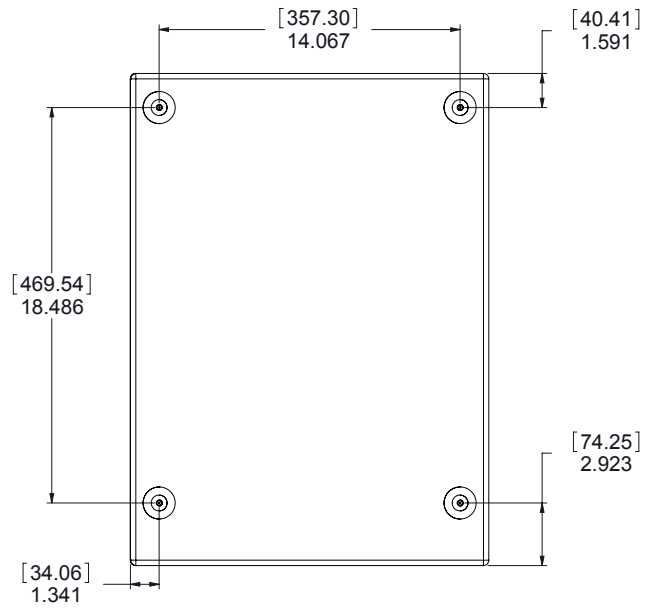
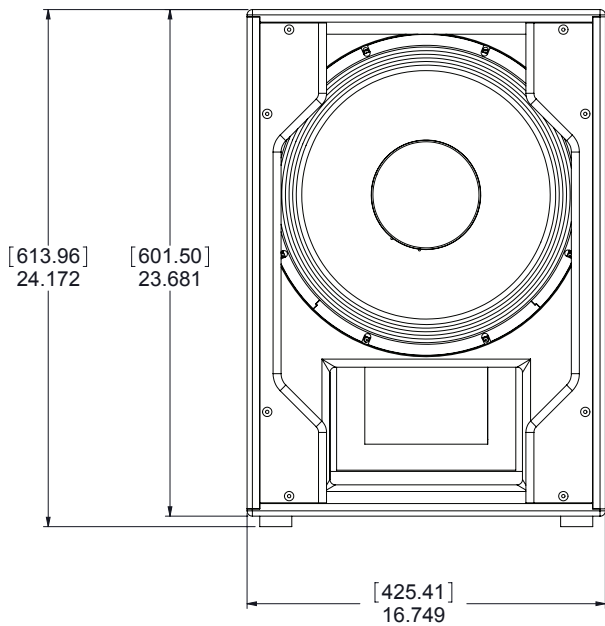
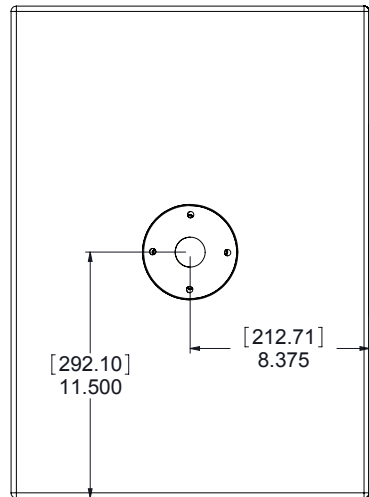
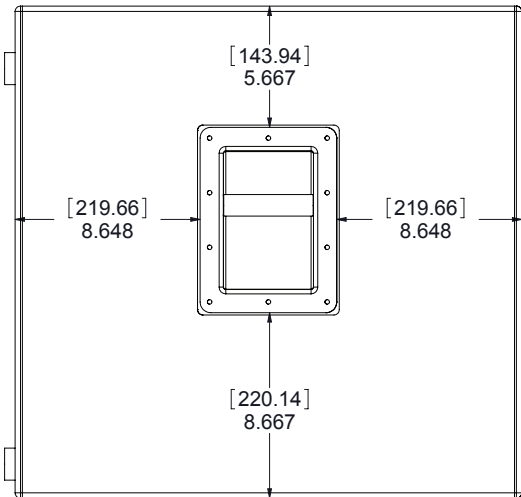

# DIMENSIONI

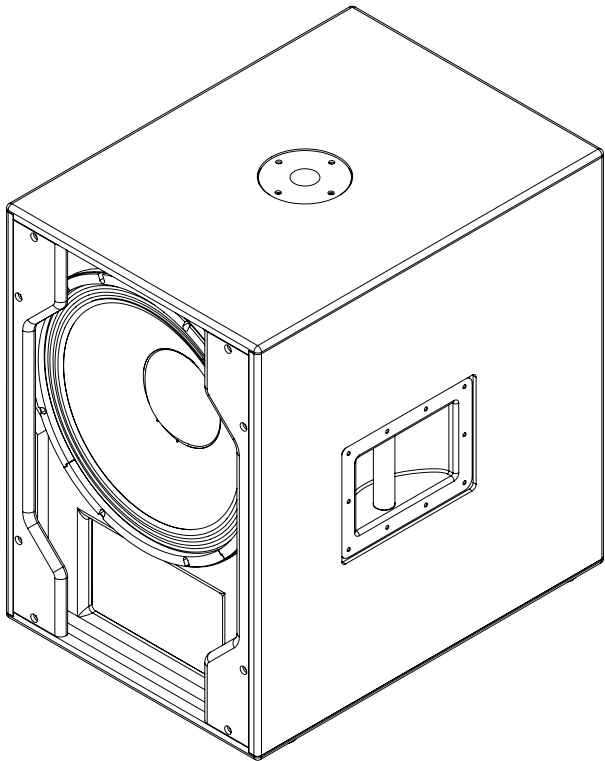
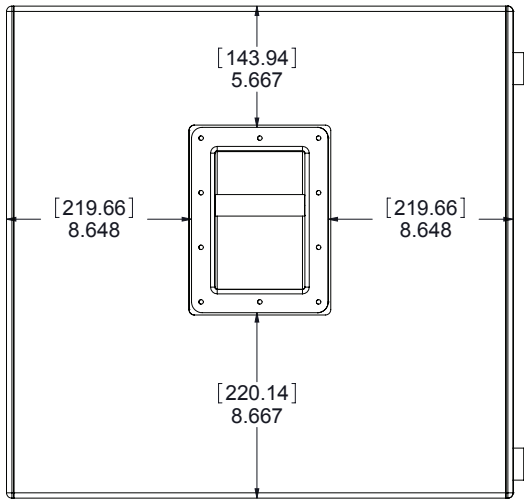

## Utilizzo tipico

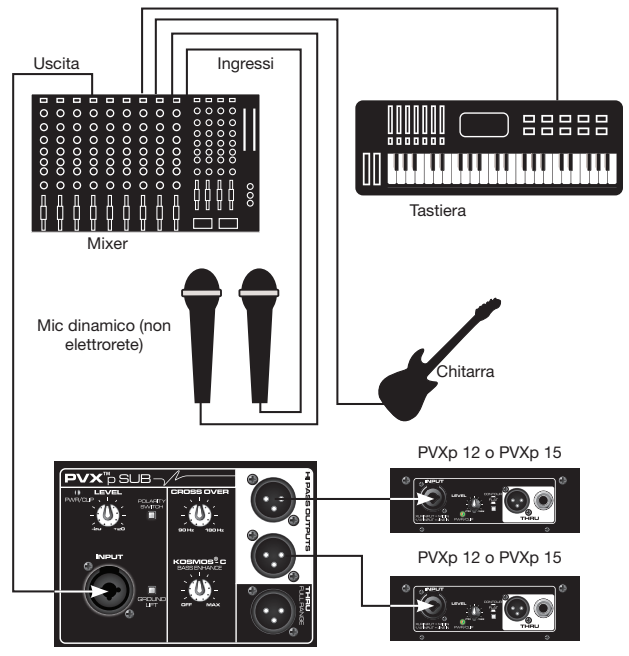
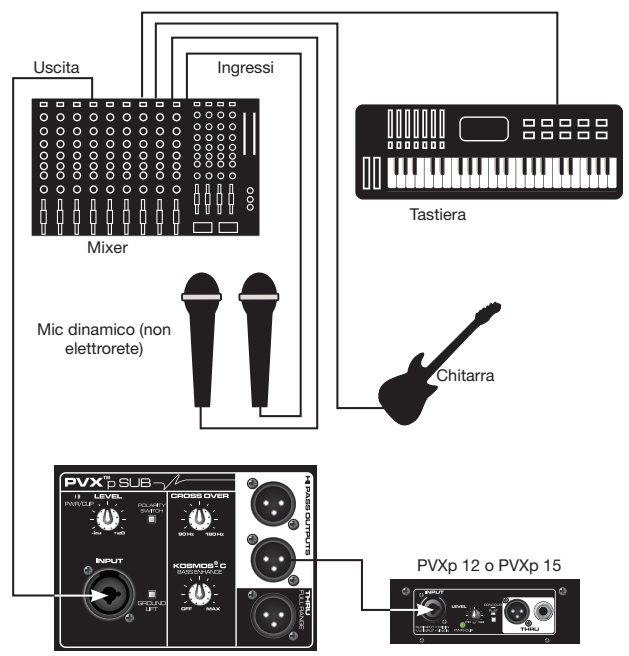

## Connessione Daisy-Chain (più sub)

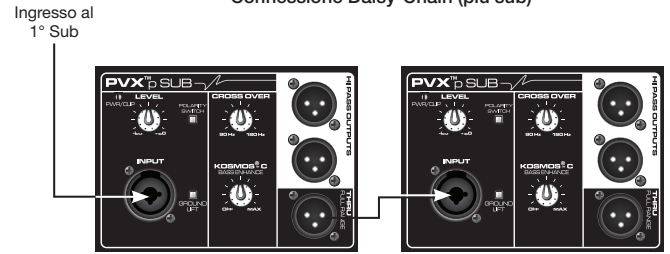

**Intervallo di frequenza (-10 dB, metà spazio):**

43 Hz – 180 Hz\*

*\*CW completo controllo crossover***Risposta in frequenza, 1 metro su asse, segnale sinusoidale spazzato in ambiente anecoico (-6 dB):**

48 Hz – 138 Hz\*

*\*CW completo controllo crossover***Valore nominale della potenza degli amplificatori:**

800 Watt di potenza di picco disponibile

Potenza continua: 470 Watt in 4 Ohm

**Impedenza ingresso elettronica (Nominale):**

Linea In: 2.2 k ohm bilanciati (XLR o 1/4"), 10 k ohm non bilanciati 1/4"

**Livello pressione sonora, 1 Watt, 1 metro in ambiente anecoico:**

97 dB SPL

**Livello massimo di pressione sonora (1 m):**

123 dB SPL continui

127 dB SPL picco

**Componenti trasduttori:**

woofer di potenza premium da 15", bobina mobile da 3"

**Frequenza di risonanza della cassa:**

50 Hz

**Connessioni di ingresso:**

Un connettore combo femmina XLR /Jack 1/4" bilanciato o non bilanciato.

**Connessioni di uscita:**

Due uscite passo-alto, bufferizzate elettricamente indipendentemente, con pad livello uscita commutabile.

Un'uscita Full Range, bufferizzata elettricamente.

**Controlli:***Livello:* Fornisce una regolazione del guadagno di +/- 20 dB  
*Crossover Frequency Adjust:* Regola la frequenza di crossover elettrica da 90 Hz a 180 Hz, continuamente variabile.*Kosmos® C:* Fornisce miglioramento dei bassi.*Polarity Switch:* Fornisce una polarità di subwoofer da 0° o 180°*Ground Lift Switch:* Per ingresso**Crossover elettronico**

Continuamente variabile da 90 Hz a 180 Hz.

Incl. flusso basso: 24 dB/ottava

Incl. flusso uscita alto: 18 dB/ottava

**Inclinazione filtro infrasonico:**

36 dB/ottava

**Risposta in frequenza nominale dell'amplificatore:**

+0, -3 dB da 20 Hz a 20 kHz

**Ronzio e rumore:**

Superiore a 90 dB inferiore alla potenza nominale

**Intervallo dinamico DDT:**

Superiore a 21 dB

**THD e IM:**

generalmente meno dello 0,5 %

**Fattore di attenuazione:**

maggiore di 100 @ 1000 Hz, 4 ohm

**Requisiti di potenza del sistema Peavey PVX™p Sub:**

160 Watt nominale, 100-120 VCA 50-60 Hz (Nazionale)

220-240 VCA 50-60 Hz (Esportazione)

**Materiali e finitura del cabinet:**

Alloggiamento verniciato acrilico nero con MDF da 15 mm, con griglia forata in acciaio rivestita con vernice in polvere che copre l'intera lunghezza.

**Dimensioni (A x L x P)**

In posizione d'uso:

24.25" x 16.75" x 23.00"

(ruote non incluse, prof. 4.06")

616 mm x 425 mm x 584 mm

In posizione di trasporto:

27.06" x 16.75" x 24.25"

687 mm x 425 mm x 616 mm

**Peso netto:**

76 libbre. (34,5 kg)

**Disposizioni di montaggio:**

Supporto palo da 1 3/8" con palo filettato M20 per montaggio in verticale su altoparlante idoneo sulla parte superiore del Sub e quattro piedi in gomma grandi sul fondo per uso su pavimento.

## PVX™ p Sub

Tack för att du har köpt den aktiva Peavey® PVX™ p Sub. PVXp Sub har en extremt tillförlitlig kraftsektion med totalt 800 watt tillgänglig toppeffekt med DDT™-kompression. Denna aktiva högtalarlåda har också en 15-tums kraftfull woofer med en 3-tums högtalarpole. PVXp Sub har en balanserad ingång via en kombinationskontakt som kan ta emot både balanserad TRS 1/4 -tum-insignal och balanserad XLR-insignal. Det finns två balanserade thru lågpass XLR-utgångar, och en fullregister XLR-utgång. Det finns en justerbar nivåkontroll, och en kombinerad LED-indikator, som lyser när strömmen är på och när ”soft-limiting” DDT-kretsen är aktiverad.

### Funktioner

- Ventilerad aktiv bas subwoofer-högtalarlåda
- 800 watt tillgänglig toppeffekt
- 15-tums kraftfull woofer
- Effektförstärkaren har forcerad luftkylning för maximal tillförlitlighet
- Internt linjenivå lågpass/högpas delningsfilter
- Fullt justerbar Kosmos® C för ökad baseffekt
- XLR/1/4-tum kombinationsingång
- Två högpas XLR-utgångar, och en fullregister thru XLR-utgång
- Polaritetsomkopplare för polaritetsväxling av subwoofern
- Ground lift för att lyfta kabelskärmningen från jorden
- Kraftiga låsbara hjul med dämpade lager
- Heltäckande kraftigt perforerat stålgaller
- Stålhandtag
- Kompakta mått för en 15-tums wooferbaserad sub
- Gängat stativfäste med högtalarstativ ingår

### BESKRIVNING

Peavey® PVXp Sub är ett kompakt, ventilerat aktivt subwoofersystem som använder en 15-tums kraftfull woofer, kopplad till en effektförstärkare, med 800 watt tillgänglig toppeffekt. Det heltäckande svarta perforerade stålgallret ger skydd och ett professionellt utseende, tillsammans med de stabila stålhandtagen och kraftiga 4-tum höga hjul för transport.

Internt linjenivå delningsfilter med två högpasutgångar, oberoende elektriskt buffrade; och en fullregister thru-utgång, också elektriskt buffrad.

Peavey's exklusiva Kosmos® C basförstärkare för extra baseffekt från programmaterial med mycket låg frekvens ingår för maximal flexibilitet.

Ett gängat stativmonteringssystem ger en stark och stabil plattform för att montera ett lämpligt utrustat högtalarsystem ovanför subwoofern. Den aktiva tvåvägs högtalarserien PVXp fungerar utmärkt tillsammans med PVXp Sub.

Det aktiva högtalarförstärkarsystemet i PVXp Sub som levererar effekten är en extremt pålitlig fläktkyld enhet med låg distorsion som ger systemet totalt 800 W toppeffekt. Förstärkarens strömförsörjning är av växlingsläge-typ, för låg vikt och hög effektivitet. Förstärkaren har vår DDT-kompression, som praktiskt taget helt eliminerar den hörbara förstärkarklippningen. Kylningen utförs av en tyst fläkt, för tillförlitlig användning under alla förhållanden.

Inmatning sker via en kombinerad XLR-honkontakt och 1/4 -tum TRS-telefonkontakt med balanserad inmatning till preamp/EQ-elektroniken, och nivåkontroll.

Två oberoende högpas-utgångar ger en buffrad och balanserad utsignal för ett par satellithögtalare som sköter det höga registret i musiken, via ett par XLR-hankontakter.

En fullregister thru-utgång har en XLR-hankontakt. Dessa utgångar möjliggör sammankoppling med ytterligare högtalarsystem, eller utmatning av signalen till andra enheter, etc. På ingångspanelen finns även en panel för extra funktionsmoduler som till exempel trådlös mottagare, digital audioinmatning eller 10-bands EQ, etc.

## ANVÄNDNINGSMÖJLIGHETER

Peavey PVX™ p Sub har en mängd användningsområden, såsom att utöka basprestandan hos mindre fullregister högtalarsystem för ljudförstärkning, PA-utrustning, side fill-system, karaoke eller musikuppspelning.

En typisk signalkälla för linjenivåingångarna på Peavey PVXp Sub är en mixningskonsol (mixer) för ljudförstärkning eller utgångar från CD-spelare, MP3-spelare eller kassettdäck. Den högpassfilterade signalen från PVXp Sub skickas sedan till ett fullregister aktivt högtalarsystem, vilket minskar belastningen från djup bas från detta högtalarsystem.

## BAKPANEL, NEDERDEL

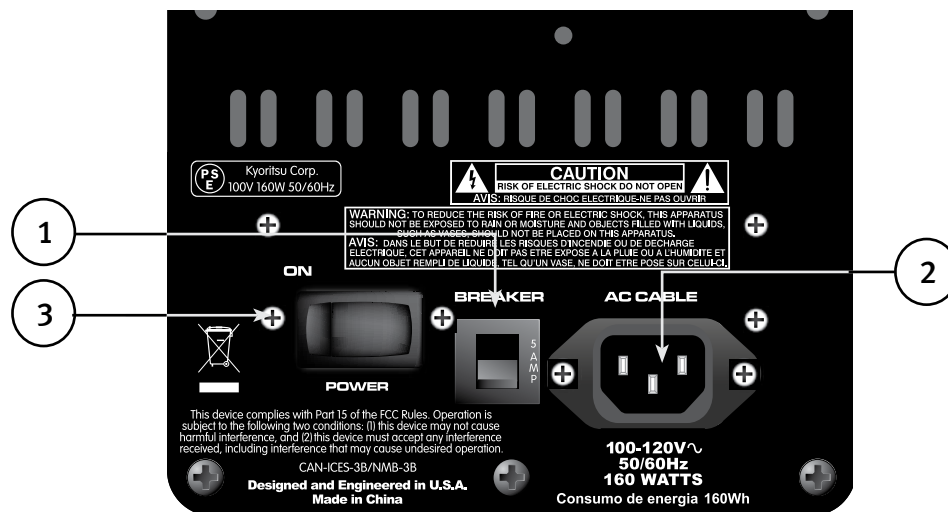

### AUTOMATSÄKRING (1)

Enheten är AC-strömledningskyddad från överbelastningar och felförhållanden med en 5 A automatsäkring. Denna säkring ska inte utlösas om det inte finns ett fel i förstärkarkretsen eller ett onormalt driftförhållande, som orsakar strömöverbelastning. Om säkringen utlöses, ställ in strömbrytaren (3) på OFF, och återställ säkringen efter att ha väntat en stund tills den har kylts ner.

Om automatsäkringen utlöses hoppar mittenknappen ut ungefär en halv centimeter och den kan återställas genom att tryckas uppåt och inåt. Under normala (ej utlöst) förhållanden är mittenknappen relativt platt.

Om enheten fortsätter att lösa ut automatsäkringen, eller om den löses ut omedelbart efter att ha återställts, fortsätt inte återställa den. Ta med systemet till ett kvalificerat Peavey-servicecenter för reparation.



### IEC-NÄTSLADDSANSLUTNING (2)

Detta uttag är avsett för IEC-strömkabeln (medföljer) som ger AC-ström till enheten. Det är mycket viktigt att du ser till att PVXp Sub strömförsörjs med korrekt AC-spänning. Du hittar rätt spänning för PVXp Sub tryckt bredvid IEC-kabeln (ström) på baksidan av enheten.

Läs denna guide noggrant för att säkerställa din och utrustningens säkerhet. Bryt aldrig av jordstiftet på någon utrustning. Det finns där för din säkerhet. Om uttaget som används inte har något jordstift måste en lämplig jordningsadapter användas och den tredje ledningen jordas ordentligt. För att förhindra risken för elektriska stötar eller brand, se alltid till att mixern och all tillhörande utrustning är ordentligt jordad.





### STRÖMBRYTARE (3)

Denna vippkontakt ger AC-ström till PVX™ p Sub när den slås på (ON). Läget ON är med vänstra sidan av kontakten ”intryckt” eller nästan i höjd med bakpanelen.

## BAKPANEL, ÖVERDEL

### LÖSTAGBAR PANEL FÖR EXPANSIONSMODUL (TILLVAL)

Denna panel ska ENDAST tas bort vid installation av någon av de många olika expansionsmoduler (tillval) som snart kommer att finnas tillgängliga för PVXp Sub.

Dessa expansionsmoduler (tillval) fungerar antingen tillsammans med de signaler som redan finns på PVXp Sub, eller så ger de en linjefunktion för signalen, som till exempel 10-band EQ, etc. Fråga din Peavey®-återförsäljare om tillgänglighet och priser.

Om du inte ska installera en sådan expansionsmodul, ta inte bort denna lucka. Instruktioner om installation av expansionsmodulen medföljer varje expansionsmodul, och är specifika för just den modulen.

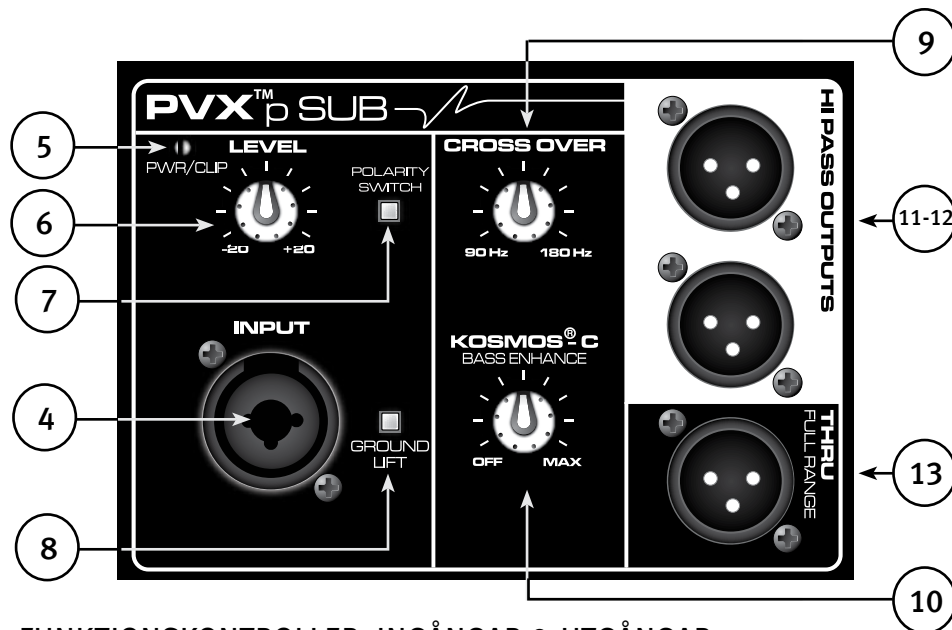

### TOPP – FUNKTIONSKONTROLLER, INGÅNGAR & UTGÅNGAR

#### INPUT (4)

Linjenivåingången är av balanserad typ med medium-impedans. Kontakten är en kombination av XLR-honkontakt och 1/4 -tum TRS-kontakt.

#### LED (5)

Lyser GRÖNT när strömbrytaren är på och ström finns

Den blir RÖD när effektförstärkningen aktiverar DDT™ ”soft limiting”-kretsen. Enstaka blinkningar är acceptabelt, men inte konstant ljus, då blir distorsionen kraftig.

Det finns också en LED på den främre baffeln på Sub som lyser BLÅTT när ström finns, och blir RÖD när effektförstärkningen aktiverar DDT™ ”soft limiting”-kretsen.

#### LEVEL (6)

Styr förstärkningen eller utmatningsnivån på signalen. Används för att direkt ställa in systemutmatningsnivån för en given insignal.

Normal användning är med vredet inställt halvvägs, vilket motsvarar förstärkningen för en normal effektförstärkningsinmatning.



## POLARITY SWITCH (7)

Ger antingen 0 grader eller 180 grader sub woofer-polaritet

Detta reglage används tillsammans med Crossover Frequency Control (9) för att ge bästa matchning mellan subwoofers utmatning och satellithögtalarens utmatning i delningsfilterområdet.

## GROUND LIFT SWITCH (8)

Används för att lyfta kabelskärmningen från chassijorden, för att bryta potentiella jordloopar och minska brum ljud.

## CROSSOVER FREQUENCY CONTROL (9)

Varierar delningsfrekvensen mellan subwoofern och högpasutmatningen som sänds till satellithögtalarna (11 & 12). Varierar den elektriska delningsfrekvensen från 90 Hz till 180 Hz.

**VARNING! OM DENNA INSTÄLLNING STÄLLS IN FÖR LÅGT KAN SATELLITHÖGTALAREN ÖVERBELASTAS AV DJUP BAS!**

Att ställa in reglaget lägre ökar INTE utmatningen av djup bas från PVX™p Sub. Ett mellanläge (kl. 12) till högre inställning fungerar bäst för de flesta högtalare.

## KOSMOS® C BASFÖRSTÄRKNING (10)

Ger möjlighet att lägga till basharmonier för att förbättra uppfattningen av djup bas i programaterialet utan att överbelasta subwooferhögtalaren.

Detta reglage bör användas försiktigt, och om det vrids upp helt kan programaterialet låta förvrängt eller onaturligt.

## HÖGPASSUTGÅNGAR (11 & 12)

Dessa utgångar ger en högpasfilterad signal att mata till ett fullregister aktivt högtalarsystem, såsom PVXp 10, PVXp 12 eller PVXp 15. Andra fullregister aktiva högtalare kan användas, och fullregister passiva högtalare kan användas tillsammans med en lämplig effektförstärkare för att driva dem.

Dessa utgångar är elektroniskt buffrade och isolerade från inmatningen och från varandra, och deras nivå påverkas inte av PVXp Sub nivåkontroll (6).

## THRU FULLREGISTERUTGÅNG (13)

Denna utgång ger en fullregistersignal att sända till andra enheter som kräver en fullregistersignal, såsom en annan PVXp Sub eller en annan linjenivå-ljudenhet. Denna utgång är elektroniskt buffrad och isolerad från inmatningen och från andra utgångar.

## ANVÄNDARINSTRUKTIONER

### VARNINGAR



Enheten måste kopplas bort från AC-strömförsörjningen innan arbete utförs på den. All service ska utföras av kvalificerad servicepersonal.



Den bakre plattan kan bli varm. Blockera inte och täck inte över fläkten eller luftutloppen från ventilationen. Det måste finnas minst 10 cm utrymme bakom fläkten. Låt inte luftflödet blockeras av föremål såsom gardiner eller draperier, isolering eller liknande. Vi rekommenderar att baksidan av PVXp Sub inte placeras i ett stängt utrymme eller ett utrymme utan kylande luftflöde.



Anslut INTE ingångarna på PVXp Sub till utmatningen från en effektförstärkare. Inmatningen är avsedd att drivas från en signal med linjenivå.



Ta INTE bort de skyddande metallgallren.

**VARNING! PVXp Sub är mycket effektiv och kraftfull! Detta ljudsystem kan ge permanenta hörselskador! Var mycket försiktig när du ställer in den totala volymnivån!**



Den uppfattade ljudnivån hos PVX™<sub>P</sub> Sub kan vara förledande på grund av dess klara, rena ljudutmatning och frånvaron av höga frekvenser. Frånvaron av distorsion eller uppenbara fel kan innebära att ljudnivån verkar mycket lägre än den verkligen är. Detta system har kapacitet för SPL över 127 dB vid 1 m från högtalaren!

## PLACERA EN SATELLITHÖGTALARE UPPE PÅ PVX™<sub>P</sub> SUB

PVX<sub>P</sub> Sub har ett gängat stativfäste inbyggt uppe på enheten, och detta är avsett att passa för ett M20-gängat stativ ungefär 80 cm långt eller kortare. Detta stativ är speciellt utvecklat för att användas med följande högtalarsystem:

Peavey PVX<sub>P</sub> 10

Peavey PVX<sub>P</sub> 12

Peavey PVX<sub>P</sub> 15

Placera inte ett högre/större eller tyngre högtalarsystem än PVX<sub>P</sub> 15 på detta stativ, annars finns risk för skador om det tippas och faller.

PVX<sub>P</sub> Sub måste placeras på ett fast och plant underlag, annars finns risk att den stativmonterade högtalaren tippas och faller.

Det är bra om två personer kan hjälpas åt när högtalaren monteras på och tas bort från stativet. Det kan vara svårt att "trä på" och passa in stativkoppen i subwoofers stativ om man håller i högtalarsystemet på armlängds avstånd.

När PVX<sub>P</sub> Sub och stativet används utomhus, fäst aldrig banderoller eller flaggor på stativet eller det stativmonterade högtalarsystemet. Högtalaren kan då blåsa omkull i stark vind. Om det finns risk för starka vindar kan det vara lämpligt att överväga att ta bort högtalaren från stativet för att förhindra att PVX<sub>P</sub> Sub och den stativmonterade högtalaren blåser omkull.

## ANSLUTA STRÖMFÖRSÖRJNINGEN TILL PVX<sub>P</sub> SUB

En ungefär 2 m lång AC-nätkabel med IEC-kontakt medföljer PVX<sub>P</sub> Sub. Om du använder en förlängningsladd eller grenuttag med denna aktiva högtalare, se till att de är av hög kvalitet och har tillräcklig strömkapacitet för att upprätthålla säkerheten och maximera effektutmatningskapaciteten hos PVX<sub>P</sub> Sub. För att få maximal utmatning utan distorsion, anslut inga andra enheter till samma förlängningsladd som PVX<sub>P</sub> Sub är ansluten till. Överskrid inte märkströmskapaciteten hos förlängningsladden med den totala summan av alla enheter som är ansluten till den.

När du kopplar in PVX<sub>P</sub> Sub AC-kabel, se till att strömbrytaren är avstängd, och slå endast på den efter att strömkabeln anslutits. Den inbyggda dämpningen aktiveras när stegen följs i rätt ordning.

## SPECIELLT MEDDELANDE FÖR PERMANENT INSTALLATION

När PVX<sub>P</sub> Sub installeras används fasta strömkablar och en behörig elektriker ska kontaktas, för att säkerställa att alla strömkablar uppfyller lokala lagar och förordningar. Vi rekommenderar också att en kabelklämma monteras på höljet för att avlasta IEC-strömkabeln som ansluts till förstärkarmodulen vid (2) så att strömkabeln inte kan dras ut eller vibrera loss.

## ANSLUTA EN SIGNAL TILL PVX<sub>P</sub> SUB

Det finns många olika sätt att ansluta en signal till PVX<sub>P</sub> Sub.

Ingången (4) ger en balanserad linjenivåsignal, vilket möjliggör användning av en 1/4 -tums TRS-teleplugg eller en XLR-hankontakt. Naturligtvis kan även en obalanserad 1/4 -tum teleplugg användas, men den har inte fördelen av balanserade anslutningars eliminering av yttre störningar, såsom brum och RFI.

Anslut inte kablar till uttagen när enheten är på (ON) och volymnivån är uppriden! Även om en kabel med standard 1/4 -tums monoteleplugg fungerar bra och de balanserande ingångskretsarna ger ett visst störningsskydd ger en balanserad kabel med antingen en balanserad 1/4 -tums TRS-teleplugg eller XLR-plugg överlägset bättre störningsskydd och prestanda.

Ibland, om svåra störningsproblem förekommer, kan det hjälpa att lyfta skärmjordningen (Stift #1 på en XLR) för en balanserad kabel vid PVX™p Sub-änden. Detta görs enkelt genom att aktivera Ground Lift-omkopplaren (10) som är inbyggd i PVXp Sub. Kontrollera alla ändringar av inmatningen noggrant, vrid alltid ner volymnivån innan kablar kopplas in eller ur, eller jorden lyfts.

Vi rekommenderar att kablar med hög kvalitet används för PVX™p Sub, då dessa oftast har bättre skärmning och material och ger bättre tillförlitlighet under längre tid. Det bästa alternativet är en skärmd balanserad kabel som inte är längre än nödvändigt för att nå PVXp Sub. Det är oftast en bra idé att lämna lite slack vid ingången till PVXp Sub och också att tejpa kablarna eller dra dem i en kabelkanal, för att undvika att någon snubblar på dem eller drar ner PVXp Sub när det sitter en högtalare uppe på dess stativ.

## NIVÅKONTROLLJUSTERING

PVXp Sub är utrustad med en nivåkontroll (6) på inmatningen som underlättar användningen i många olika situationer. Med nivåkontrollen vriden helt medurs är förstärkningen på maximal nivå, och ingångskänsligheten är 0,24 V RMS för full märkuteffekt.

Vi rekommenderar att nivåkontrollen på PVXp Sub ställs in i närheten av kl. 12-positionen, eller 0 dB förförstärkning. Med denna inställning är ingångskänsligheten ungefär 2,4 volt RMS för full märkuteffekt. PVXp Sub matchar nu en typisk effektförstärkarinmatning.

Om mixerbordet indikerar klippning i dess utsignaler används inte all effektkapacitet hos PVXp Sub rent. Att signalen klipps innan den når PVXp Sub är inte optimalt. Minska mixerns utmatningsnivå och vrid upp nivåkontrollen på PVXp Sub.

Förstärkaren i PVXp Sub är utrustad med DDT™ och LED-indikatorn visar när PVXp Sub DDT har aktiverats. Om ljudet låter mycket komprimerat, titta på dessa indikatorer; om de blinkar RÖTT mer än då och då måste drivnivån från mixern (eller nivåkontrollen på PVXp Sub) sänkas.

När du först slår på ljudsystemet, slå på all uppströms elektronik först, sedan PVXp Sub med dess nivåkontroll vriden helt moturs (hela vägen ner). Börja kontrollera nivåerna med mixerns utgångsnivåer hela vägen nere, och höj dem långsamt med nivåkontrollen på PVXp Sub inställd på önskad nivå (halvvägs upp rekommenderas till att börja med).

Det är ingen bra idé att vrida upp nivåkontrollen på PVXp Sub hela vägen och sedan försöka styra nivån enbart från mixern, eftersom man då tenderar att få en mängd brus. Det bästa sättet är att köra en "het" signal från mixern genom kabeln till PVXp Sub och sedan vrida upp nivåkontrollen på PVXp Sub endast så mycket som behövs för att få önskad uteffekt. Med denna metod måste man kontrollera att mixern inte klipper utsignalen.

## KABLAR FRÅN HÖGPASSUTGÅNGARNA (11 & 12)

Den rekommenderade metoden för att ansluta ett fullregister satellithögtalarsystem till högpässutgångarna (11 & 12) på PVXp Sub's är att använda en balanserad XLR-kabel inte längre än nödvändigt för att nå satellithögtalarsystemet.

Om satellithögtalaren sitter på ett stativ ovanför PVXp Sub är en 2 m kabel mer än tillräckligt lång. En kabel på 5 eller 7 meter kan också användas, men längre kablar än så tar bara upp mer brus, och börjar förlora högfrekvensinformation. Vi rekommenderar att kablar med hög kvalitet används för PVXp Sub, då dessa oftast har bättre skärmning och material och ger bättre tillförlitlighet under längre tid. . Det är oftast en bra idé att lämna lite slack vid ingången till PVXp Sub och också att tejpa kablarna eller dra dem i en kabelkanal, för att undvika att någon snubblar på dem eller drar ner PVXp Sub när det sitter en högtalare uppe på dess stativ.

## REKOMMENDERADE INSTÄLLNINGAR FÖR ATT ANVÄNDA PVXP SUB MED PVXP SERIES AKTIVA HÖGTALARE

Den ideala placeringen av PVX™p-seriens fullregister aktiva högtalare är uppe på stativet på PVXp Sub. På sådant kort avstånd ger följande inställningar bäst resultat i delningsområdet, och för tonbalansen.

Notera att XLR-utgångarna (11 & 12) har dämpats 12 dB för att XLR-ingångarna på PVXp 12 och PVXp 15 ska kunna användas. Normalt anses dessa vara micnivå-ingångar, men med PVXp Sub-utgångarna dämpade kan XLR-ingångarna på aktiva högtalare PVXp användas.

## PVXP 10

Polaritetsomkopplare på Sub (7): Normal eller IN

Crossover Frequency Control (9): Från kl. 12 till helt medurs. Detta representerar ett intervall från ungefär 110 Hz till 160 Hz för delningspunkten. Rekommenderad optimal inställning är positionen helt medurs.

Nivåkontroller (6): PVXp™Sub nivåkontroll vid kl. 12 (0 dB), PVXp10 nivåkontroll vid kl. 12

## PVXP 12

Polaritetsomkopplare på Sub (7): Normal eller IN

Crossover Frequency Control (9): Från kl. 12 till helt medurs. Detta representerar ett intervall från ungefär 110 Hz till 160 Hz för delningspunkten.

Rekommenderad optimal inställning är inställd på två klick förbi kl. 12.

Nivåkontroller (6): PVXp sub nivåkontroll vid kl. 12 (0 dB), PVXp 12 nivåkontroll vid - 2 klick före kl. 12

## PVXP 15

Polaritetsomkopplare på Sub (7): Normal eller IN

Crossover Frequency Control (9): Från kl. 12 till helt medurs. Detta representerar ett intervall från ungefär 110 Hz till 160 Hz för delningspunkten.

Rekommenderad optimal inställning är inställd på kl. 12.

Nivåkontroller (6): PVXp Sub nivåkontroll vid kl. 12 (0 dB), PVXp 12 nivåkontroll vid - 2 klick före kl. 12

**VARNING! OM CROSSOVER FREQUENCY CONTROL STÄLLS IN FÖR LÅGT KAN SATELLITHÖGTALAREN ÖVERBELASTAS AV DJUP BAS VID HÖG SPL!**

Att ställa in reglaget lägre ökar INTE utmatningen av djup bas från PVXp Sub. Ett mellanläge (kl. 12) till högre inställning fungerar bäst för de flesta högtalare.

Om högtalare i PVXp-serien inte ställs ovanför subwoofern på stativet kanske inställningarna för polaritetsomkopplaren måste vara annorlunda än de som ges här. Crossover Frequency Control måste kanske ställas in på en lägre punkt så att subwoofern och satelliterna fungerar bra tillsammans genom delningsområdet. Inställningarna ovan fungerar bäst när satellithögtalaren och subwoofern står nära varandra, och i princip på samma avstånd från publiken.

## STÄLLA IN PVXP SUB-KONTROLLERNA FÖR ANVÄNDNING MED ANDRA SATELLITHÖGTALARE

Crossover Frequency Control (9): I allmänhet, för mindre fullregisterhögtalare som används som satelliter, ställ in Crossover Frequency Control (9) till en högre frekvensinställning. För större fullregisterhögtalare, ställ in Crossover Frequency Control (9) till en lägre frekvensinställning. Att ställa in Crossover Frequency Control långt under kl. 12-positionen behövs oftast inte, då en delningsfrekvens under 100 Hz inte låter PVXp Sub och satellithögtalaren fungera bra tillsammans i delningsområdet.

Polaritetsomkopplare (7): Försök att ändra inställningen för polaritetsomkopplaren fram och tillbaka vid varje vald delningsfrekvens, för att avgöra vilken position som ger mest baseffekt i delningsområdet.

Nivåkontroller (6): Börja med nivåkontrollen på PVXp Sub i kl. 12-positionen, och justera satellithögtalar-systemet för att matcha dess nivå. Notera att om subwoofern kan höras som en distinkt separat ljudkälla så är dess nivå förmodligen inställd för högt.

## STÄLLA IN KOSMOS® C BASFÖRSTÄRKNING (10)

Kosmos® C basförstärkning kan lägga till basförlängning och effekt till det reproducerade ljudet, speciellt när programmaterialiet har mycket innehåll under PVXp Sub's klippfrekvens.

När det är lämpligt kan riklig användning förbättra upplevelsen av musiken, och lägga till kraft och boom i blandningen. Men om reglaget ställs in högre än den optimala nivån kan resultatet bli märkbar distorsion eller mindre klart basljud. Det hjälper sällan att vrida upp reglaget hela vägen.

Typisk användning är att ställa in kontrollvredet någonstans mellan Av (helt moturs) och kl. 12 (halvvägs upp). Den tillagda effekten är då mindre påträngande under vissa delar av musiken, men ger fortfarande en välkommen förbättring av det totala ljudet.

Notera att vid extrema inställningar medurs ökas subwooferns effektiva förstärkning, så att om den var på väg att klippa förut så kan den börja klippa när Bass Enhance Control vrids upp hela vägen.

## KOPPLA BORT STRÖMMEN TILL PVX™<sub>P</sub> SUB

Vi rekommenderar att du först stänger av enheten med strömbrytaren (3), och sedan kan strömkabeln kopplas bort. Detta minskar stressen på effektförstärkarna och högtalarelementen från avstängningstransienter.

## FELSÖKNING

### INGET UTLJUD ALLS

Kontrollera först att enheten får ström och att den är PÅ. Kontrollera att lysdioden på effektförstärkaren lyser.

Om inte, kontrollera att strömbrytaren (3) är i läge på (ON) och att IEC-nätsladden (2) är ansluten ordentligt. Kontrollera att AC-nätsladden är ansluten till ett fungerande eluttag.

Kontrollera slutligen automatsäkring (1). (Se avsnittet Bakpanel: automatsäkring för säkerhetsinstruktioner.)

När du försäkrat dig om att enheten får AC-ström, kontrollera att PVX™<sub>P</sub> Sub får en signal. Koppla tillfälligt bort kabeln som går till ingångarna och anslut den till någon annan enhet som kan reproducera signalen (till exempel en effektförstärkare och högtalare). Om detta ger en signal, kontrollera att alla nivåkontroller som används har vridits upp till lämplig nivå (mellan en tredjedel och halvvägs).

Om PVX<sub>P</sub> Sub har utsatts för direkt solljus eller kraftig värme kan det inbyggda värmeskyddet ha aktiverats. Stäng i så fall av PVX<sub>P</sub> Sub och låt den svalna under tillräckligt lång tid.

Finns det fortfarande inget utljud, kontakta din auktoriserade Peavey-återförsäljare eller Peavey International Service Center.

### BRUM ELLER SURR

Om PVX<sub>P</sub> Sub producerar brum eller surr kan det orsakas av AC-uttaget. Prova att ansluta PVX<sub>P</sub> Sub till ett annat eluttag. Ibland kan brum orsakas av att olika kretsar används för mixern och för PVX<sub>P</sub> Sub. Om det inte är opraktiskt är det bäst att använda samma eluttag för att strömförsörja både mixern och den aktiva högtalaren.

Kontrollera att du använder skärmade kablar för att leda signalen till PVX<sub>P</sub> Sub's ingångar. Om du använder högtalarkablar med 1/4 -tums kontakter som ingångskablar istället för skärmade kablar är det större risk för brum eller surr.

Brum kan vara jordloopsrelaterat. Det kan hjälpa att lyfta skärmjordningen (stift #1) på en balanserad kabel i PVX<sub>P</sub> Sub-änden. Detta kan göras enkelt genom att aktivera Ground Lift-omkopplaren (10) som är inbyggd i PVX<sub>P</sub> Sub. Kontrollera alla ändringar av inmatningen noggrant genom att först vrida ner nivåkontrollen innan du ansluter och kopplar loss kablar, eller lyfter skärmjordningen vid subben.

Kontrollera så att inga dimmrar är inkopplade på samma krets som PVX<sub>P</sub> Sub, mixern eller någon källanhet. Om dimmrar används kan det vara nödvändigt att vrida på dem helt, eller helt av, för att eliminera eller minska brummet. Detta är ett typiskt interferensproblem för AC-ledningar/dimrar, inte ett konstruktionsfel på PVX<sub>P</sub> Sub.

Mittledaren (jordstickproppen) på AC-kontakten ska ALDRIG tas bort eller brytas av, eftersom det skulle innebära en potentiell säkerhetsrisk.

### DISTORSION ELLER FUZZ

Kontrollera först att mixern (signalkällan) inte klipper eller överstyrs. Se till att nivåkontrollen (6) på PVX<sub>P</sub> Sub inte har ställts in för lågt. Kontrollera att ingångskontakten är ordentligt isatt i ingången på bakpanelen på PVX<sub>P</sub> Sub. Se till att ingen effektförstärkare har anslutits till ingången på PVX<sub>P</sub> Sub. Om du använder en förlängningssladd för AC-strömmen till enheten måste du se till att den har tillräcklig strömkapacitet och att den inte används för att ge ström till även någon annan enhet.

PVX<sub>P</sub> Sub har inbyggd basförstärkning för att förlänga och jämna ut den naturliga responsen från högtalarna i systemet, så det krävs lite eller ingen ytterligare EQ. Om alltför mycket extra basförstärkning har lagts till externt till PVX<sub>P</sub> Sub kan det orsaka för tidig överbelastning vid hög SPL. Minska mängden extern (mixer, rack) EQ och testa om det tar bort distorsionen.



Slutligen måste du inse att även om PVXp Sub är en kraftfull enhet med hög effekt så har den sina begränsningar, och den kan behöva ytterligare aktiva subwoofereheter för att ge tillräckligt med ljudutmatning eller täckning. Försök i detta fall att sänka mixernivåerna en aning för att se om det rensar upp lite. Om du har kontrollerat alla saker på kontrollistan och allt annat du kan kontrollera säkert och systemet fortfarande uppvisar problem, skriv ned alla förhållanden och kontakta din Peavey-återförsäljare för rådgivning.

## **SKÖTSEL OCH UNDERHÅLL**

PVXp Sub är en tålig och hållbar produkt och kommer att ge dig många år av pålitlig användning om du sköter om den ordentligt. Använd sunt förnuft och läs säkerhetsvarningarna för att undvika riskfyllda situationer.

Enheten måste kopplas bort från strömförsörjningen innan arbete utförs på den. All service ska utföras av kvalificerad servicepersonal.

## **SOLLJUS/VÄRME**

Utsätt inte enheten för långvarigt direkt solljus eftersom det kan få enheten att överhettas och då stänger enhetens värmeskydd av enheten.

Likaså kan långvarig användning vid höga temperaturer orsaka att enhetens värmeskydd stänger av enheten.

Förvara inte enheten i extremt kalla eller varma omgivningar eller vid extremt hög luftfuktighet. Låt alltid enheten svalna till rumstemperatur innan du använder den.

## **RENGÖRING**

Rengör aldrig PVXp Sub om den är ansluten till elnätet eller påslagen! Koppla först bort enheten från elnätet, använd sedan en torr trasa för att ta bort fläckar och annan smuts. Använd aldrig starka lösningsmedel på PVXp Sub, de kan skada lådan. INGA vätskor får lov att droppa in i PVXp Sub.

## **FÖRBÄTTRINGAR**

För att åtgärda skador på den svarta målade ytan på PVXp Sub kan du använda svart sprayfärg såsom Peavey Commercial Sound, Black Touch-Up Paint, Peavey detaljnummer 00052110. Följ instruktionerna på burken för säkerhet och bästa resultat.

## **KONTROLLERA HÅRDVARAN**

Efter ett par månaders användning och sedan periodiskt återkommande, kontrollera skruvarna i PVXp Sub. Detta inkluderar bakpanelens skruvar och skruvarna som håller ihop gallret och lådan.

Enheten utsätts för starka vibrationer som kan orsaka att skruvarna lossnar.

# MÅTT

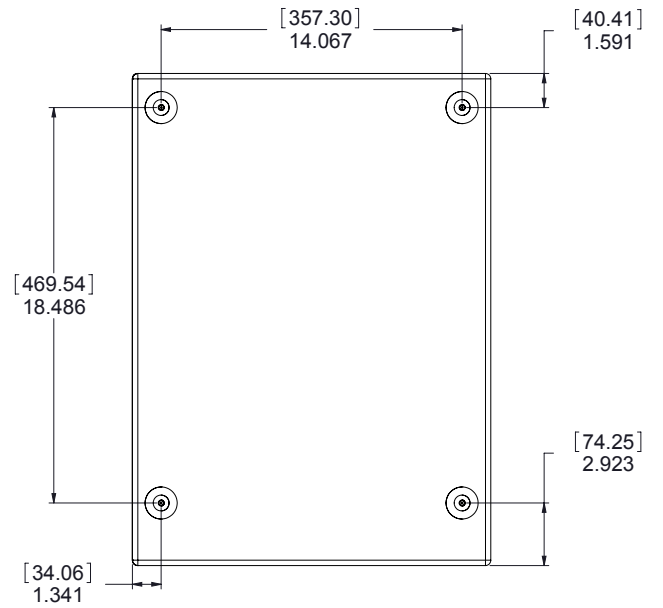
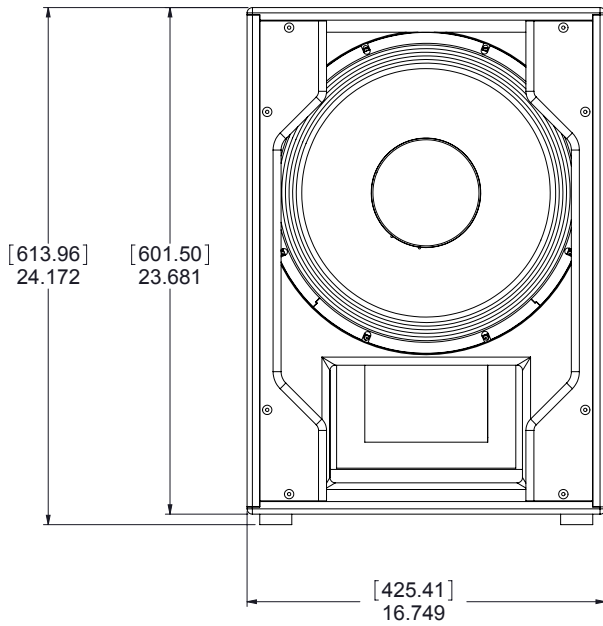
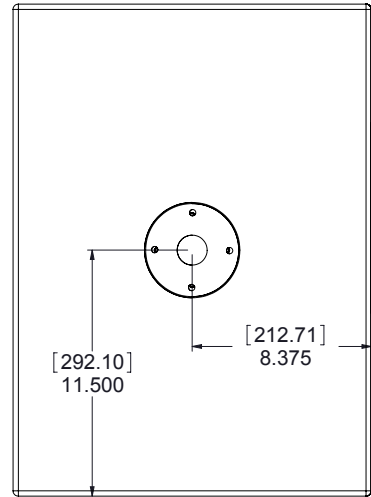
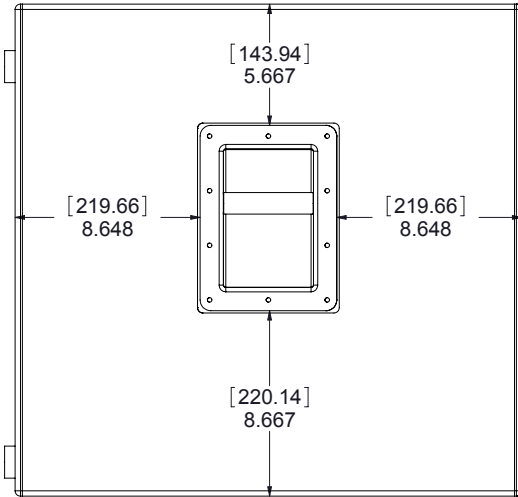



# MÅTT

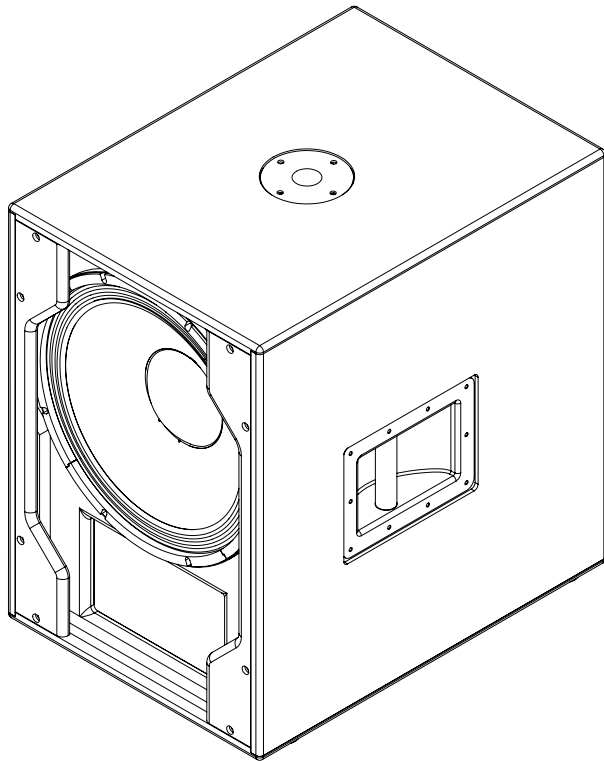
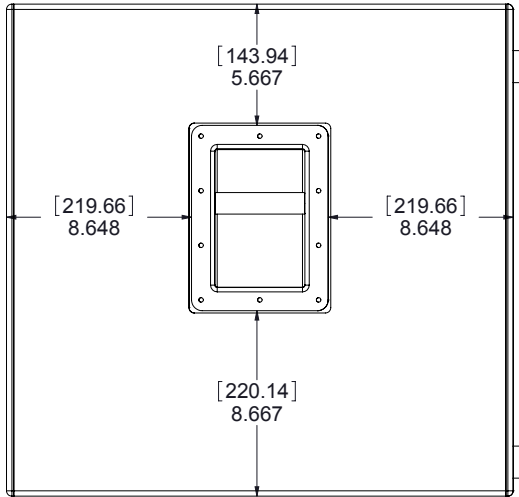

## Typisk användning

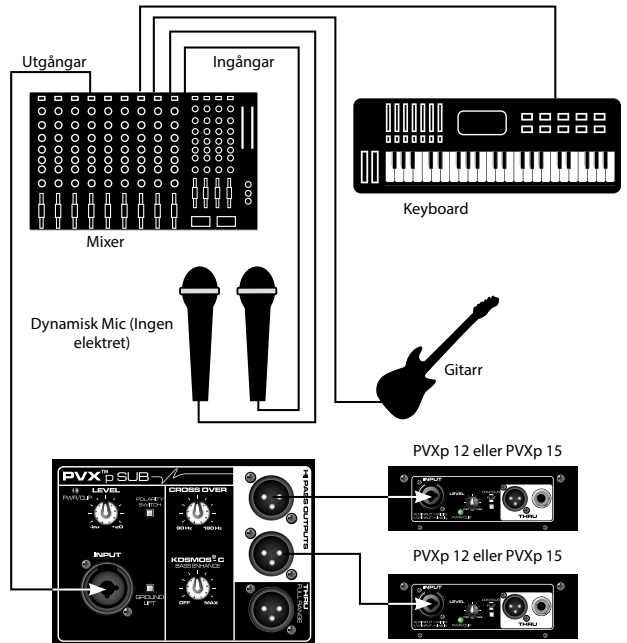
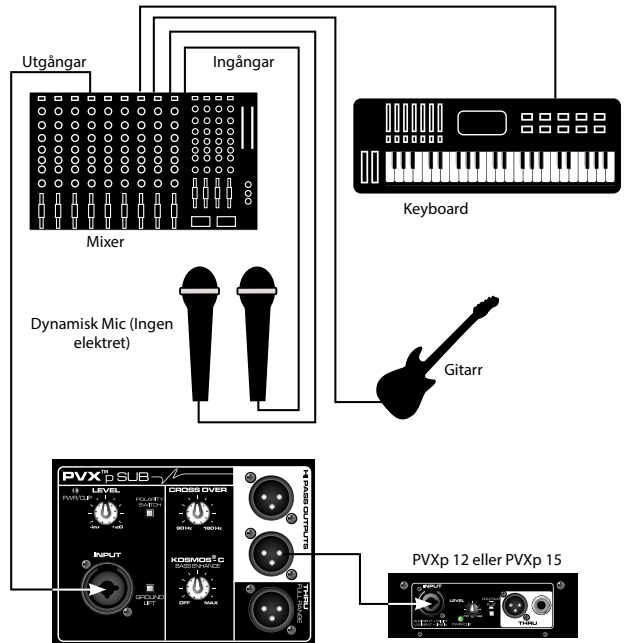

Ingång till  
1:a sub

## Daisy-Chain-anslutning (flera subs)

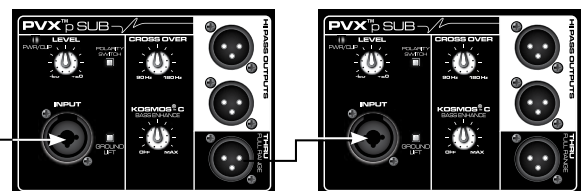

## SPECIFIKATIONER

### Frekvensområde (-10 dB, Half Space):

43 Hz – 180 Hz\*

\*Crossover Control helt medurs

### Frekvenssvar, 1 Meter On-axis, Swept-sine In Anechoic Environment (-6 dB):

48 Hz – 138 Hz\*

\*Crossover Control helt medurs

### Sammanlagd märkuteffekt, effektförstärkare:

800 watt tillgänglig topp effekt

Kontinuerlig effekt: 470 watt till 4 ohm

### Elektronisk ingångsimpedans (nominell):

Inlinje: 2,7 kohm balanserad (XLR eller 1/4 -tum), 10 kohm obalanserad 1/4 -tum

### Ljudtrycksnivå, 1 Watt, 1 Meter In Anechoic Environment:

97 dB SPL

### Maximal ljudtrycksnivå (1 meter):

123 dB SPL kontinuerlig

127 dB SPL topp

### Högtalarelement:

15" kraftfull woofer, 3-tums högtalarspole

### Box-tuning-frekvens:

50 Hz

### Ingångar:

Kombinerad XLR-hona/ 1/4 -tums teleplugg, för balanserad eller obalanserad användning.

### Utgångar:

Två högpasutgångar, oberoende elektriskt buffrade, med växlingsbar nivåplatta.

En fullregister Thru, elektriskt buffrad.

### Kontroller:

*Nivå:* Ger +/- 20 dB förstärkningsjustering

*Crossover Frequency Adjust:* Justerar den elektriska delningsfrekvensen från 90 Hz till 180 Hz, kontinuerligt varierbar.

*Kosmos® C:* Ger basförbättringsbearbetning.

*Polarity Switch:* Ger antingen 0 grader eller 180 grader subwoofer-polaritet

*Ground Lift Switch:* För inmatning

### Elektronisk delning:

Kontinuerligt varierbar från 90 Hz till 180 Hz.

Lågpasbranthet: 24 dB/oktav

Högpasbranthet: 18 dB/oktav

### Infraljudsfilterbranthet:

36 dB/oktav

### Nominell frekvensåtergivning för förstärkaren:

+0, -3 dB från 20 Hz till 20 kHz

### Brum och brus:

Mer än 90 dB under märkeffekten

### Dynamikområde för DDT:

Mer än 21 dB

### THD och IM:

Typiskt under 0,5 %

### Dämpningsfaktor:

Större än 100 vid 1000 Hz, 4 ohm

### Effektbehov för Peavey PVX™ p Sub-systemet:

Nominellt 700 watt, 120 VAC, 60 Hz (inhemskt)

220-240 V AC 50-60 Hz (export)

### Höljets material och finish:

Svart målat akrylhölje med 15 mm MDF, med fullängds, svart pulverlackerat stålgaller.

### Mått (H x B x D)

Vid användning:

616 mm x 425 mm x 584 mm

(hjul ej inkluderat, 10 cm djup)

Vid transport:

687 mm x 425 mm x 616 mm

### Nettovikt:

34,5 kg

### Monteringsmöjligheter:

1 3/8-tum stativfäste med M20 gängat stativ för montering av en lämplig högtalare uppe på subwoofern, och fyra stora gummifötter under för golvanvändning.

## PVX™ p Sub

Kiitos, että olet ostanut aktiivin Peavey®PVX™ p Subin. PVXpSubkäsittää erittäin luotettavan virtalähdeosan, jonka huippulähtöteho on 800 wattia DDT™-kompressiolla. Aktiivikotelossa on myös 15 tuuman tukeva bassoelementti 7,5 cm (3") puhekelalla. PVXpSubissa on balansoidun 1/4 tuuman TRS-tulon ja balansoidun XLR-tulon yhdistelmäliitin. Siinä on kaksi balansoitua ylipäästön XLR-läpivientilähtöä ja koko äänialueen XLR-lähtö. Siinä on säädettävä tasonsäädin sekä yhdistetty LED-merkkivalo, joka syttyy, kun virta on kytketty ja kun "pehmeästi rajoittava" DDT-piiri on toiminnassa.

### Ominaisuudet

- ilmareiällinen basso aktiivisubwooferkotelo
- 800 watin huippulähtöteho
- 15 tuuman tukeva bassoelementti
- tehovahvistimessa on pakotettu ilmajäähdytys parhaan luotettavuuden takaamiseksi
- sisäinen linjatason alipäästön/ylipäästön jakosuodin
- täysin säädettävä Kosmos® C lisää basson vaikutusta
- 1/4 tuuman XLR-yhdistelmäliitintulo
- kaksi XLR-ylipäästölähtöä ja yksi koko äänialueen XLR-läpivientilähtö
- napaisuuskytkin subwooferin napaisuuden vaihtoa varten
- maan irrotus kaapelisuojan nostoa varten maasta
- isot tukevat lukitsevat rullapyörät, jossa vaimennetut laakerit
- täysin kattava tukeva rei'itetty terässäleikkö
- teräskahvat
- pienikokoinen 15 tuuman bassoelementtiin perustuva subwoofer
- kierretankokiinnitys; mukana kaiutintanko

### KUVAUS

Peavey®PVXpSub on pienikokoinen, 800 watin huippulähtötehoiseen tehovahvistimeen kytketty, 15 tuuman tukevaa bassoelementtiä käyttävä ilmareiällinen aktiivisubwooferjärjestelmä. Täyspitkä musta rei'itetty terässäleikkö suojaa ja antaa ammattimaisen ulkonäön, ja siinä on lujat teräskahvat ja vankat 4 tuuman korkuiset rullapyörät kuljetusta varten.

Sisäinen linjatason jako kahdella itsenäisesti sähköisesti puskuroidulla ylipäästölähdöllä ja yhdellä koko äänialueen, myöskin sähköisesti puskuroidulla läpivientilähdöllä.

Peaveyn hieno, erittäin matalataajuisesta ohjelma-aineistosta lisäbassopuhtia antava Kosmos® C -bassotehostin on sisällytetty maksimi monipuolisuutta varten.

Kierretankokiinnitysjärjestelmään voidaan bassokaiuttimen yläpuolelle kiinnittää tukevasti asianmukaisesti varustettu kaiutinjärjestelmä. Kaksisuuntainen PVXp-kaiutinsarja sopii erinomaisesti PVXpSubin kumppaniksi.

Tehoa syöttävä PVXpSub -kaiutinjärjestelmän päätevahvistin on vähäsäröinen erittäin luotettava puhallinjäähdytetty yksikkö, joka tuottaa järjestelmään 800 watin huipputehon. Päätevahvistimen hakkurityyppinen virtalähde on kevyt ja tehokas. Vahvistimessa on DDT-kompressio, joka käytännössä poistaa kuuluvan päätevahvistimen leikkautumisen. Hiljainen tuuletin hoitaa jäähdytyksen ja takaa luotettavan toiminnan kaikissa olosuhteissa.

Tulo tapahtuu yhdistetyn XLR-naaras- ja 1/4 tuuman TRS-kuulokeliittimen kautta tasonsäädöllä ja balansoidulla syötteellä preamp/EQ -elektronikkaan.

Riippumaton pari ylipäästölähtöjä tuottaa puskuroidun ja balansoidun lähtösignaalin parin XLR-urosliittimen kautta satelliittikaiutinpariin musiikin ylä-äänien tuottamiseen.

Koko äänialueen läpivientilähdössä on XLR-uroslitit. Näillä lähdöillä voidaan yhdistää lisäkaiutinjärjestelmiä tai syöttää signaali muihin laitteisiin jne. Lähtöpaneelissa on myös asemapaikka valinnaisille toimintamoduuleille, kuten langaton vastaanotin, digitaalinen äänitulo tai 10-kaistainen EQ jne.

## SOVELLUKSET

PeaveyPVX™ p Subilla on monenlaisia käyttökohteita, kuten koko äänialueen kaiutinjärjestelmien bassoäänien laajentaminen äänenvahvistusta varten, kuulutuskäyttöön, tukilaitteistoksi, karaokeen tai musiikin toistoon.

Tyypillinen signaalilähde Peavey PVXp Subin linjatasoisille tuloille on esim. miksauspöytä tai CD-soittimen, MP3-soittimen tai kasettisoittimen lähtö. Ylipäästäsuodattimella suodatettu PVXpSubin signaali lähtisi sitten koko äänialueen kaiutinjärjestelmään, auttaen äänentoistojärjestelmän syvän basson kantavuutta.

## TAKAPANEELIN ALAOSA

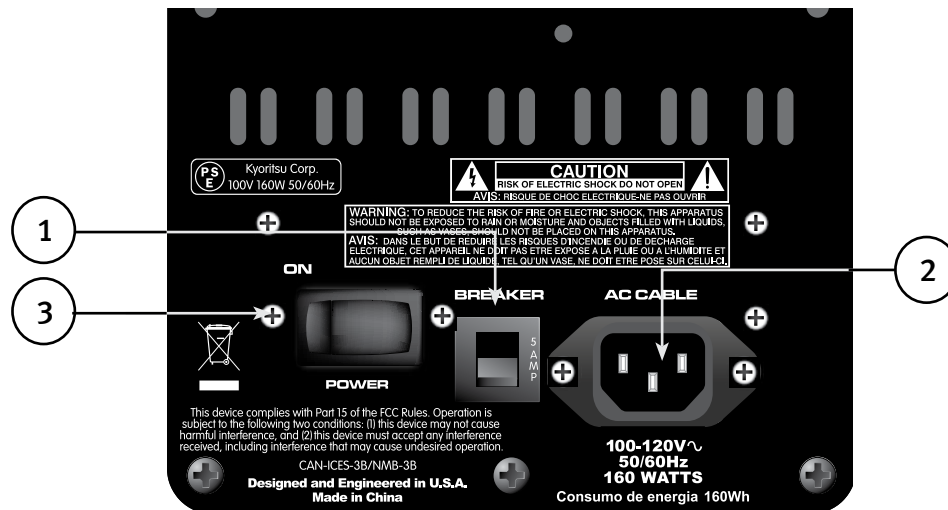

### KATKAISIJA (1)

Laitteen verkkojännitetulo on suojattu ylikuormitusta ja vikaantumista vastaan 5 A katkaisijalla. Katkaisijan ei tulisi lauaeta, ellei vahvistimen piirisarjassa ole vikaa tai epänormaalia toimintaa, joka aiheuttaa liiallisen verkkovirran. Jos katkaisija laukeaa, aseta virtakytkin (3) asentoon OFF (Pois), ja nollaa katkaisija odotettuaasi hetken, että katkaisija jäähtyy.

Jos katkaisija laukeaa, keskipainike ponnahtaa ulos noin 6 mm, jolloin se voidaan nollata painamalla ylös ja sisään. Normaleissa olosuhteissa (ei launneena) keskipainike on suhteellisen tasainen.

Jos laitteen katkaisija laukeaa edelleen tai se laukeaa heti nollauksen jälkeen, älä nollaa toistuvasti, järjestelmä pitää viedä korjattavaksi pätevään Peavey-huoltoliikkeeseen.

### IEC-VIRTAJOHDON LIITÄNTÄ (2)

Tämä liitin on IEC-virtajohdolle (toimitetaan mukana), joka syöttää laitteeseen AC-virtaa. On erittäin tärkeää varmistaa, että PVXp Subiin syötetään asianmukaista vaihtovirtajännitettä. PVXp Subin oikea jännite lukee IEC (virta)-johdon vieressä laitteen takapaneelissa.

Lue tämä opas huolellisesti, jotta varmistat oman turvallisuutesi sekä laitteistosi turvallisuuden. Älä koskaan katkaise maadoitusjohdinta. Se on tarkoitettu suojaamaan sinua. Laitteen saa liittää vain maadoitettuun pistorasiaan. Sähköisku- ja tulipalovaaran välttämiseksi tulee aina varmistaa, että vahvistin ja siihen kytketyt laitteet on maadoitettu.



### VIRTAKYTKIN (3)

Tämä keinukytkin syöttää AC-virtaa PVX™ pSubiin ollessaan ON-asennossa. ON-asento on käytössä, kun kytkimen vasen reuna on painettuna "sisään" tai lähes takapaneelin tasolle.

## TAKAPANEELIN YLÄOSA

### VALINNAISEN LAAJENNUSMODUULIN ASENNUSPANEELI

Tämä paneeli tulee poistaa VAIN, kun asennetaan jokin PVXp Subiin pian saatavilla olevista valinnaisista laajennusmoduuleista.

Valinnaiset laajennusmoduulit joko toimivat yhdessä PVXp Subissa jo olevien tulojen kanssa tai lisäävät tuloon jonkin toiminnon, kuten 10-alueisen EQn jne. Kysy Peavey®-jälleenmyyjältä saatavuutta ja hintaa.

Jos et asenna valinnaista laajennusmoduulia, älä poista tätä kantta, valinnaisen laajennusmoduulin asennusohjeet tulevat kunkin laajennusmoduulin mukana ja ne koskevat vain sitä moduulia.

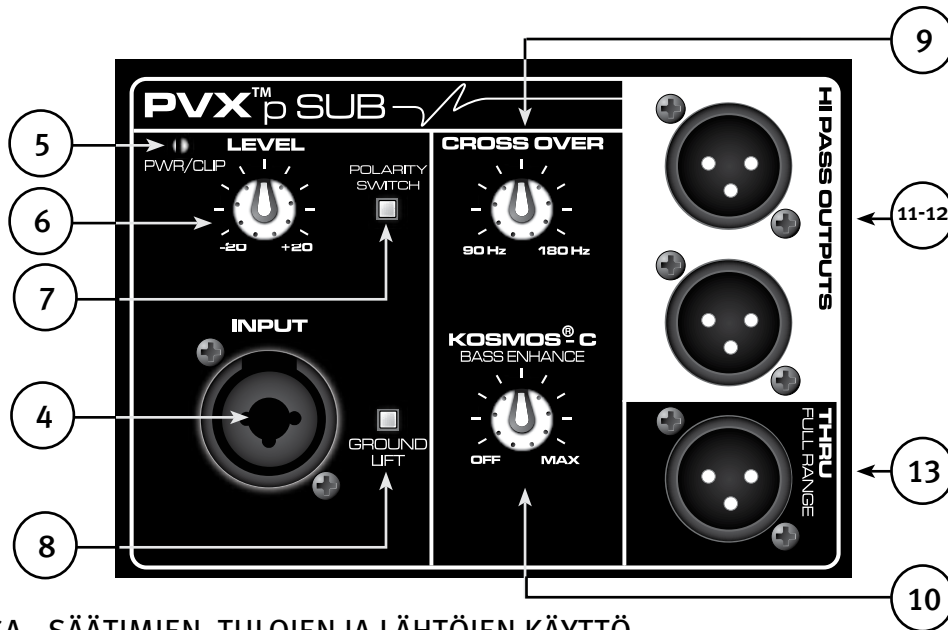

### YLÄOSA - SÄÄTIMIEN, TULOJEN JA LÄHTÖJEN KÄYTTÖ

#### TULO (4)

Linjatasoinen tulo on tyypiltään balansoitu keskitasoinen impedanssi. Liitin on naaras-XLR-liittimen ja 1/4 tuuman TRS-liittimen yhdistelmä.

#### LED (5)

VIHREÄ valo palaa, kun virtakytkin on kytketty ja virta on päällä

Valo muuttuu PUNAISEKSI, kun tehovahvistin kytkee DDT™:n "pehmeästi rajoittavan" piiristön. Satunnainen vilkkuminen on hyväksyttävissä, mutta ei jatkuva palaminen, tai häiriöitä on liikaa.

Subin etulevyssä näkyy myös LED, joka palaa SINISENÄ virran ollessa päällä ja muuttuu PUNAISEKSI, kun tehovahvistin kytkee DDT:n "pehmeästi rajoittavan" piiristön.

#### TASO (6)

Ohjaa tulosignaalin vahvistusta tai ulostulotasoa. Sitä käytetään säätämään suoraan järjestelmän lähtötaso tietyille tulosignaaleille.

Normaalikäytössä säätönupin asento on puolivälissä, mikä vastaa sitten vahvistukseltaan tyypillistä tehovahvistimen tuloa.

## NAPAIUUSKYTKIN (7)

Säätää subwooferille joko 0 tai 180 asteen napaisuuden

Tätä kytkintä käytetään yhdessä CrossoverFrequency Controlin (9) kanssa säätämään subwooferin lähtö ja satelliittikaiuttimen lähtö jakoalueella mahdollisimman hyvin yhteen.

## MAAN IRROTUSKYTKIN (8)

Tällä voidaan nostaa kaapelisuojaus rungon maadoituksesta katkaisemaan mahdolliset maasilmut ja vähentämään huminaa.

## CROSSOVER FREQUENCY CONTROL (9)

Vaihtelee satelliittikaiuttimiin (11 ja 12) lähetettyä jakotaajuutta subwooferin ja ylipäästölähtöjen välillä. Vaihtelee sähköistä jakotaajuutta välillä 90–180 Hz.

**VAARA! TÄMÄN ASETUKSEN SÄÄTÄMINEN LIIAN PIENEKSI VOI MAHDOLLISTAA SATELLIITIKAIUTTIMEN YLIKUORMITTUMISEN SYVÄLLÄ BASSOLLA!**

Asetuksen säätäminen pienemmäksi EI kasvata PVX™pSubin syvän basson lähtöä, keski- (klo 12) tai korkeampi säätö toimii parhaiten useimpien kaiuttimien kohdalla.

## KOSMOS® C -BASSOKOROSTUS (10)

Mahdollistaa harmonisten bassotaajuuksien lisäämisen ohjelmamateriaalissa olevan syvän basson aistimisen parantamiseksi ylikuormittamatta subwoofer-kaiutinta.

Säätöä on hyvä käyttää maltillisesti, kääntämällä se täydelle ohjelmamateriaali voi kuulostaa epäluonnolliselta tai vääristyneeltä.

## YLIPÄÄSTÖLÄHDÖT (11 JA 12)

Näillä lähdoillä syötetään ylipäästösuo datettu signaali koko äänialueen kaiutinjärjestelmään, kuten PVXp 10, PVXp 12 tai PVXp 15. On mahdollista käyttää muita koko äänialueen kaiuttimia ja koko äänialueen passiivisia kaiuttimia voi käyttää yhdessä sopivan niitä ohjaavan tehovahvistimen kanssa.

Nämä lähdot on elektronisesti puskuroitu ja eristetty sekä tulosta että toisistaan, eikä PVXp Subin tasonsäätö (6) vaikuta niiden tasoon.

## LÄPIMENEVÄ KOKO ÄÄNIALUEEN LÄHTÖ (13)

Tällä lähdoillä syötetään koko äänialueen signaali mihin tahansa koko äänialueen vaatimaan laitteeseen, esimerkiksi toiseen PVXp Subiin tai johonkin muuhun linjatason äänilaitteeseen. Tämä lähtö on elektronisesti puskuroitu ja eristetty tulosta ja muista lähdoista.

## KÄYTTÖOHJEET

### VAROITUKSET



Laite tulee irrottaa AC-virtalähteestä, ennen kuin sille tehdään mitään toimenpiteitä. Huoltaminen tulee jättää päteven huoltohenkilöstön tehtäväksi.



Takalevyn pinta voi kuumentua. Älä tuki tai peitä tuuletinta eikä ilmanvaihtaukkoja. Tuulettimen taakse pitää jättää vähintään 10 cm tilaa. Älä anna verhojen, rakennuksen lämpöeristeiden tms. estää ilmavirtaa. On suositeltavaa, että PVXp Subin takaosaa ei sijoiteta suljettuun tai sellaiseen tilaan, johon ei pääse raitista viileää ilmaa.



ÄLÄ KOSKAAN kytke PVXp Subin tuloa pääte vahvistimen lähtöön. Tulot on tarkoitettu ohjattavaksi linjatasoisella signaalilla.



ÄLÄ poista suojaavia metalliristikoita.

**VAROITUS!** PVXp Sub on erittäin tehokas! Äänijärjestelmä voi vahingoittaa kuuloa pysyvästi! Säädä kokonaisvoimakkuus erittäin varovaisesti!



PVX™p Subin äänenvoimakkuus voi tuntua alhaiselta, koska sen ääni on kirkas ja särötön ja siitä puuttuvat korkeat taajuudet. Särön puuttuminen voi saada äänen tason tuntumaan todellista alhaisemmalta. Järjestelmä voi kuitenkin tuottaa äänenpainetta yli 127 dB 1 metrin päässä kaiuttimesta!

## SATELLIITIKAIUTINJÄRJESTELMÄN ASETTAMINEN PVX™P SUBIN PÄÄLLE

PVXp Subissa on kierretankokiinnitys sisäänrakennettuna laitteen päälle ja se on suunniteltu sopimaan korkeintaan n. 80 cm:n M20-kierretankoon. Tanko on suunniteltu käytettäväksi seuraavien kaiutinjärjestelmien kanssa:

Peavey PVXp 10

Peavey PVXp 12

Peavey PVXp 15

Älä aseta tankoon korkeampaa/isompaa tai painavampaa kaiutinjärjestelmää kuin PVXp 15 kaatumisvaaran takia.

PVXp Sub on asetettava on kovalle ja tasaiselle alustalle, jotta tankokiinnitetty kaiutin ei pääse kaatumaan.

Asennettaessa kaiutinta tankoon tai irrotettaessa tangosta on hyvä käyttää avustajaa. Voi olla vaikeaa ohjata tankoa koloonsa samalla, kun kannattelee subwooferia suoraan käsin.

Käytettäessä PVXp Subia ja tankoa ulkona, älä koskaan kiinnitä viirejä tai lippuja tankoon tai siihen kiinnitettyyn kaiutinjärjestelmään; voimakas tuuli voi puhaltaa kaiuttimen nurin. Jos odotettavissa on voimakasta tuulta, voi olla viisasta poistaa kaiutin tangosta, jotta PVXp Sub ja tankoon kiinnitetty kaiutinjärjestelmä ei kaadu tuulessa.

## VERKKOVIRRRAN KYTKEMINEN PVXp SUBIIN

PVXp Subin mukana tulee 1,8 metrin IEC -liitännällä varustettu AC-verkkovirtajohto. Jos käytät aktiivikaiuttimen kanssa jatkojohtoa, varmista, että se on hyvälaatuinen ja sen virrankestävyys on riittävä, jotta kytkentä on turvallinen ja voit maksimoida PVXp Subin tehontuoton. Jotta saadaan mahdollisimman suuri teho ilman säröä, älä kytke muita laitteita samaan jatkojohtoon PVXp Subin kanssa. Älä ylitä jatkojohdon virtakapasiteettia kytkemällä siihen liikaa laitteita.

Kun PVXp Subin AC-johto liitetään ensimmäistä kertaa, varmista, että virtakytkin on Off-asennossa ja käännä se sitten On-asentoon vasta verkkovirtajohdon liittämisen jälkeen. Sisäänrakennettu mykistys tulee käyttöön, kun toimenpiteet tehdään oikeassa järjestyksessä.

## ERITYISHUOMAUTUS PYSYVÄÄ ASENNUSTA VARTEN

Asennettaessa PVXp Sub, AC-verkkovirtajohdot pitää vetää siten, että AC-johdotukset vastaavat paikallisia vaatimuksia. Tämä tulee varmistaa pätevältä sähköasentajalta. On myös suositeltavaa käyttää koteloon kiinnitettyä kaapelikiinnikettä vähentämään rasiusta vahvistinmoduuliin (2) liitetystä IEC-virtajohdosta, jotta virtajohtoa ei voi vetää ulos eikä se irtoa värinän johdosta.

## SIGNAALIN KYTKEMINEN PVXp SUBIIN

PVXp Subiin voidaan syöttää signaali monin eri tavoin.

Tulo (4) tarjoaa balansoidun linjatasoisen tulon, jossa voidaan käyttää 1/4 tuuman TRS (ring-tip-sleeve) -tyyppistä puhelinpistoketta tai uros-XLR-liitintä. On selvää, että voidaan myös käyttää epätasapainoista 1/4 tuuman puhelinpistoketta, mutta silloin ei ole käytettävissä yhteyksien ulkopuolisten häiriöiden, kuten hurina ja RFI, balansoitua hylkäämistä.

Älä kytke kaapeleita liittimiin, kun laite on PÄÄLLÄ ja tasonuppi ei ole minimissään! Vaikka normaali 1/4 tuuman kaksinapaisilla kuulokeliittimellä varustettu kaapeli toimii hyvin ja balansoitu tulovirtapiiri hylkää osan häiriöistä, balansoitu kaapeli joko balansoidulla 1/4 tuuman TRS-kuulokeliittimellä tai XLR-liittimellä takaa huomattavasti paremman häiriönpoiston ja suorituskyvyn.



Joskus vakavien häiriöiden esiintyessä on tarpeen nostaa balansoidun kaapelin suojamaa ( XLR:n napa nro 1 ) PVX™p Subin päässä. Tämä voidaan tehdä helposti aktivoimalla PVXp Subiin rakennettu maan nostokatkaisin (10). Tarkista tulojen muutokset huolellisesti ja käännä aina tasonsäädin alas ennen kaapeleiden kytkentää tai irrotusta tai maadoituksen nostamista.

PVX™pSubin kanssa suositellaan käytettäväksi laadukkaita kaapeleita, sillä niissä on yleensä parempi suojaus ja materiaalit ja ne toimivat luotettavasti pitempään. Paras vaihtoehto on suojattu, balansoitu kaapeli, jonka pituus on juuri riittävä PVXp Subin kytkemiseen. On yleensä hyödyllistä jättää hieman löysää PVXp Subin tulopäähän sekä teipata kaapelit kiinni lattiaan tai vetää ne kaapelisuojausten alla, jotta vältetään kompastuminen niihin tai PVXp Subin kaatuminen, kun sen tangon päässä on kaiutin.

## TASON SÄÄTÖ

PVXp Subin tulo on varustettu tasonsäädöllä (6), joka helpottaa käyttöä monissa eri käyttökohteissa. Kun tasonsäätö on käännetty täysin myötapäivään, vahvistus on suurimmillaan ja tulon herkkyys on 0,24 V RMS täydelle teholle.

On suositeltavaa, että PVXp Subin tasonsäätö asetetaan lähelle kello 12:ta eli 0 dB esivahvistusta. Tässä asetuksessa tuloherkkyys on noin 2,4 V RMS täydellä teholla. Tällöin PVXp Sub vastaa lähemmin tyypillisen päätevahvistimen tuloa.

Jos miksauspyötä ilmaisee lähtösignaalien leikkautumista, PVXp Subin koko tehokapasiteettia ei käytetä oikein. Signaalin ei ole tarkoitus leikkautua, ennen kuin se pääsee PVXp Subiin. Vähennä mikserin lähtötasoa ja nosta PVXp Subin tasonsäätöä.

PVXp Subin vahvistin on varustettu DDT™: llä ja LED-merkkivalo osoittaa, milloin PVXp Sub DDTon kytkettynä. Jos ääni kuulostaa kompressoituneelta, tarkista nämä merkkivalot. Jos ne vilkkuvat PUNAISENA muuten kuin satunnaisesti, on mikserin ohjaustasoa (tai PVXp Subin tasonsäätöä) laskettava.

Kun äänijärjestelmää käynnistetään ensimmäistä kertaa, kytke ensin päälle kaikki ketjussa ensin tulevat laitteet ja sitten PVXp Sub niin, että sen tasonsäädin on käännettynä kokonaan vastapäivään (täysin pois). Aloita tasojen tarkistaminen mikserin lähtötason säätimet kokonaan pois päältä ja nosta niitä sitten hitaasti PVXp Subin tasonsäätimen ollessa halutussa asennossa (puoli kierrosta suositellaan aloituskohdaksi).

Ei ole suositeltavaa kääntää PVXp Subin tasonsäätimiä täysille ja yrittää sitten säätää tasoa vain mikseristä, tällöin laite tuottaa ylimääräistä kohinaa. Paras tapa on ohjata mikseristä “täysi” signaali PVXp Subiin ja kääntää sitten PVXp Subin tasonsäätöä vain sen verran kuin on tarpeen, että saadaan täysi haluttu taso. Tällöin on syytä varmistaa, ettei mikserin lähtö leikkaa.

## KAAPELIT YLIPÄÄSTÖLÄHDÖISTÄ (11 JA 12)

Ensisijainen tapa yhdistää koko äänialueen satelliittikaiutinjärjestelmä PVXp Subin ylipäästölähtöihin (11 ja 12) on käyttää balansoitua XLR-kaapelia, joka ulottuu juuri satelliittikaiutinjärjestelmään.

Jos satelliittikaiutin on tangon päässä PVXp Subin yläpuolella, 1,8 metrin kaapeli on riittävän pitkä. Voidaan myös käyttää 3 tai 6 metrin kaapelia, mutta sitä pidemmät kaapelit kehittäisivät vain enemmän häiriöitä ja korkeat taajuudet alkaisivat hävitä. PVXp Subin kanssa suositellaan käytettäväksi laadukkaita kaapeleita, sillä niissä on yleensä parempi suojaus ja materiaalit ja ne toimivat luotettavasti pidempään. On yleensä hyödyllistä jättää hieman löysää PVXp Subin lähtöpäähän sekä teipata kaapelit kiinni lattiaan tai vetää ne kaapelisuojausten alla, jotta vältetään kompastuminen niihin tai PVXp Subin kaatuminen, kun sen tangon päässä on kaiutin.

## PVXp SUBIN KÄYTÖN SUOSITELLUT ASETUKSET PVXp-SARJAN AKTIIVIKAIUTTIMIEN KANSSA

PVX™p -sarjan koko äänialueen aktiivikaiuttimien ihanteellinen sijoituspaikka on PVXp Sub -tangon päässä. Niin lähellä antavat seuraavat asetukset parhaan tuloksen jakoalueella ja sävyjen tasapainon suhteen.

Huomaa, että XLR-lähtöjä (11 ja 12) on vaimennettu 12 dB, jotta voidaan käyttää PVXp 12:n ja PVXp 15:n XLR-tuloja. Normaalisti näitä pidetään mikrofonitason tuloina, mutta kun PVXp Subin lähdöt on vaimennettu, XLR-tulojen käyttö PVXp-aktiivikaiuttimissa on mahdollista.

## PVXP 10

Napaisuuskytkin Subissa (7): Normaali tai SISÄÄN

CrossoverFrequency Control (9): Kello 12:sta täysin myötöpäivään. Tämä vastaa jakopisteelle aluetta noin 110–160 Hz. Suositeltava ihanteellinen asetus on ääriasennossa myötöpäivään.

Tasonsäätimet (6):PVXp™ Subin tasonsäätö kello 12 (0 dB), PVXp 10 tasonsäätö kello 12

## PVXP 12

Napaisuuskytkin Subissa (7): Normaali tai SISÄÄN

CROSSOVER FREQUENCY CONTROL (9): Kello 12:sta täysin myötöpäivään. Tämä vastaa jakopisteelle aluetta noin 110–160 Hz.

Suositeltava ihanteellinen asetus on asettaa kaksi askelta yli kello 12.

Tasonsäätimet (6):PVXp Subin tasonsäätö kello 12 (0 dB), PVXp 12: n tasonsäätö –2 askelta ennen kello 12

## PVXP 15

Napaisuuskytkin Subissa (7): Normaali tai SISÄÄN

CROSSOVER FREQUENCY CONTROL (9): Kello 12:sta täysin myötöpäivään. Tämä vastaa jakopisteelle aluetta noin 110–160 Hz.

Suositeltava ihanteellinen asetus on kello 12.

Tasonsäätimet (6):PVXp Subin tasonsäätö kello 12 (0 dB), PVXp 12: n tasonsäätö –2 askelta ennen kello 12

**VAARA! JOS JAKOTAAJUUSSÄÄTÖ ASETETAAN LIIAN PIENEKSI, VOI SYVÄ BASSO KORKEALLA SPL:LLÄ MAHDOLLISTAA SATELLIITTIKAIUTTIMEN YLIKUORMITTUMISEN!**

Asetuksen säätäminen pienemmäksi EI kasvata PVXp Subin syvän basson lähtöä, keski- (klo 12) tai korkeampi säätö toimii parhaiten useimpien kaiuttimien kohdalla.

Jos PVXp-sarjan kaiuttimia ei ole asetettu subwooferin päälle tankoon, pitää napaisuuskytkimen asetukset mahdollisesti olla erilaiset, kuin mitä tässä on esitetty. CrossoverFrequency Control pitää mahdollisesti säätää pienemmälle, jotta subwoofer ja satelliitit toimivat hyvin koko jakoalueella. Edellä kuvatut asetukset toimivat parhaiten, kun satelliittikaiutin ja subwoofer ovat lähekkäin ja olennaisesti samalla etäisyydellä kuulijakunnasta.

## PVXP SUBIN SÄÄTÖJEN ASETTAMINEN KÄYTTÖÄ VARTEN MUIDEN SATELLIITTIKAIUTTIMIEN KANSSA

CrossoverFrequency Control (9): Yleensä kun käytetään pienempiä koko äänialueen kaiuttimia satelliitteina, aseta CrossoverFrequency Control (9) korkeammalle taajuusasetukselle. Aseta isommille koko äänialueen kaiuttimille CrossoverFrequency Control (9) pienemmälle taajuusasetukselle. Enimmäkseen CrossoverFrequency Controlin asettaminen huomattavasti alle kello 12:n asentoon ei ole tarpeen, sillä alle 100 Hz:n jakotaajuudella PVXp Sub ja satelliittikaiutin eivät pelaa kovin hyvin jakoalueella yhteen.

Napaisuuskytkin (7): Kokeile napaisuuskytkimen asettamista edestakaisin jokaisen valitun jakotaajuuden kohdalla, jolloin voit määrittää, mikä kytkimen asento tuottaa jakoalueella parhaimman bassotoiston

Tasonsäätimet (6): Aloita PVXp Subin tasonsäätö kello 12:n asennossa ja säädä satelliittikaiuttimet vastaamaan sen tasoa. Huomaa, että jos subwooferin voi kuulla selvänä erillisenä äänilähteenä, se on luultavasti säädetty liian korkealle tasolle.

## KOSMOS® C:N BASSOVAHVISTUSSÄÄDÖN ASETUS (10)

Kosmos® C:n bassovahvistussäätö voi lisätä näennäistä basson laajentamista ja lähtöä toistettuun ääneen, etenkin kun ohjelmamateriaalissa on paljon sisältöä PVXp Subin katkaisutaajuuden alapuolella.

Tarvittaessa järkevä käyttö voi parantaa musiikkinautintoa ja lisätä iskua ja jytinää miksaukseen. Säädön asettaminen optimitasoa korkeammalle voi kuitenkin aikaansaada tuntuva häiriön aistimisen tai vähemmän selkeät bassoäänät. Säädön kääntäminen täysille on harvoin hyödyllistä.

Tyypillinen käyttö edellyttää säätönupin asettamisen jonkin pois- (täysin vastapäivään) ja kello 12-asennon (puoliväli) väliin. Silloin lisätty vaikutus on hienovaraisempi ja vähemmän haitallinen tietyissä kohtaa musiikkia, mutta se tuottaa silti tervetulleen parannuksen äänentoistoon kokonaisuudessaan.

Huomaa, että täysin myötöpäivään asetuksissa subwooferin todellinen vahvistus kasvaa, joten mikäli se oli ennen juuri leikkautumisillaan, BassEnhance Controlin kääntäminen täysille voi aiheuttaa siirtymisen leikkautumiseen.

## VAIHTOVIRRAN IRROTTAMINEN PVX™P SUBISTA

Suosittellemme, että laite sammutetaan ensin virtakytkimestä (3) ja virtajohto irrotetaan vasta sen jälkeen.

### VIANMÄÄRITYS

#### ÄÄNTÄ EI KUULU OLLENKAAN

Varmista ensin että laitteeseen tulee AC-virtaa ja se on PÄÄLLÄ. Varmista, että tehovahvistimen moduulissa palaa merkkivalo.

Jos näin ei ole, varmista, että ON/OFF-kytkin (3) on ON-asennossa, ja tarkista, että IEC-virtajohdon liitos (2) on täysin kiinni ja paikallaan. Varmista, että AC-virtajohto on kytkettynä toimivaan AC-pistorasiaan.

Tarkista lopuksi katkaisija (1). (Katso takapaneeli: Katkaisija-osasta turvallisuusohjeet.)

Kun on varmaa, että laite saa AC-virtaa, tarkista seuraavaksi, että signaali menee PVX™pSubiin. Irrota tilapäisesti syöttökaapeli ja kytke se johonkin toiseen laitteeseen, joka voi toistaa signaalin (ts. päätevahvistimeen ja kaiuttimeen). Jos signaali kuuluu, varmista, että kaikki käytössä olevat tasonsäätimet on säädetty riittävälle tasolle (noin yhteen kolmasosaan-puoleen).

Jos PVXp Sub on ollut suorassa auringonvalossa tai lämminnyt liikaa, sisäinen lämpösuoja on voinut laueta. Jos näin on käynyt, sammuta PVXp Sub ja anna sen jäähtyä riittävän pitkään.

Jos ääntä ei vielä kukaan kuulu, ota yhteyttä valtuutettuun Peavey-jälleenmyyjään tai Peavey International Service Centeriin.

#### HUMINAA TAI SURINAA

Jos PVXp Sub tuottaa huminaa tai surinaa, syy voi liittyä AC-pistorasiaan. Yritä kytkeä PVXp Sub toiseen AC-pistorasiaan. Jos mikseri ja PVXp Sub on kytketty eri piireihin (katkaisijaan), seurauksena voi olla huminaongelmia. Jos mahdollista, kannattaa käyttää samaa pistorasiaa (katkaisijaa) sekä mikserin että aktiivikaiuttimen virransyötössä.

Varmista, että signaali on ohjattu PVXp Subin syöttöön suojakaapeleilla. Jos kaiutinkaapeleina käytetään syöttöjohtoja 1/4 tuuman liittimillä suojattujen kaapeleiden sijaan, huminaa tai surinaa esiintyy herkemmin.

Humina voi liittyä maasilmutukseen. Suojamaan (napa nro 1) nostaminen balansoituun johtoon PVXp Subin puolelta voi auttaa. Se tapahtuu helposti aktivoimalla PVXp Subiin sisällytetty GroundLift -kytkin (10). Tarkista tulojen muutokset huolellisesti kääntämällä tasonsäädin alas ennen kaapeleiden kytkemistä ja irrotusta tai suojamaan nostamista Subissa.

Varmista, ettei PVXp Subin, mikserin tai lähdelaitteiden kanssa samassa virtapiirissä ole valojen himmentimiä. Jos himmentimiä on käytössä, ne pitää mahdollisesti kääntää kokonaan PÄÄLLE tai POIS, jotta humina voidaan poistaa tai vähentää. Tämä on tyypillinen AC-johdotuksen ja valojen himmentimien välinen häiriöongelma, ei PVXp Subin suunnitteluvirhe.

AC-tulpan kolmatta johtoa (maatulppaa) ei saa KOSKAAN poistaa tai katkaista, sillä se aiheuttaa potentiaalisen vaaratilanteen.

#### VÄÄRISTYNYT TAI EPÄSELVÄ ÄÄNI

Varmista ensin, että mikseri (signaalilähde) ei leikkaa eikä sitä yliohjata. Varmista, että PVXp Subin tasonsäätöä (6) ei ole asetettu liian alhaiseksi. Tarkista, että tuloliitin on täysin paikallaan tulopistokkeessa PVXp Subin takapaneelissa. Varmista, että tehovahvistinta ei ole kytketty PVXp Subin tuloliitintään. Jos laitteeseen syötetään AC-virtaa jatkojohdolla, varmista että sen virrankesto on riittävä ja ettei sitä käytetä syöttämään virtaa johonkin toiseen laitteeseen.

PVXp Subissa on sisäänrakennettu bassokorostus, joka laajentaa ja tasaa luonnollista kaiutinvastetta järjestelmässä, joten se vaatii vähän, jos lainkaan, lisää EQ:ta. Jos PVXp Subiin asetetaan liiallinen ulkoinen basso- tai diskanttikorostus, se voi korkeilla SPL:illä aiheuttaa ennenaikaisen ylikuormituksen. Vähennä ulkoisen (mikseristä tai räkistä säädetyn) EQ:n määrää ja katso, vähentääkö se säröä.



Ota lopuksi huomioon, että vaikka PVXp Sub on tehokas laite, silläkin on rajansa ja riittävän äänimäärän saamiseen voidaan tarvita lisää aktiivi-subwoofer-yksiköitä. Kokeile tällöin pienentää mikserin tasoja vähän ja katso, parantaako se tilannetta. Jos kaikki nämä seikat ja muut turvallisesti tarkistettavissa olevat asiat on käyty läpi, eikä laite edelleenkaan toimi oikein, kirjaa tilanne huolellisesti muistiin ja ota yhteyttä Peavey-jälleenmyyjääsi.

## **HUOLTO JA KUNNOSSAPITO**

PVXp Sub on luja ja kestävä tuote, joka oikein hoidettuna toimii luotettavasti vuosien ajan. Vältä vaarallisia käyttötilanteita käyttämällä järkeä ja lukemalla varoitukset.

Laite tulee irrottaa AC-virtalähteestä, ennen kuin sille tehdään mitään toimenpiteitä. Huoltaminen tulee jättää pätevän huoltohenkilöstön tehtäväksi.

## **AURINGONVALO/LÄMPÖ**

Vältä pitkää altistusta suoralle auringonvalolle, koska tämä voi saada laitteen ylikuumentamaan, jolloin lämpösuojaus sammuttaa sen.

Myös erittäin kuumat toimintaolosuhteet voivat aiheuttaa lämpösuojan laukeamisen.

Älä varastoi laitetta erittäin kuumaan, kylmään tai kosteaan ympäristöön. Anna laitteen aina mukautua huoneenlämpöön ennen käyttöä.

## **PUHDISTUS**

Älä koskaan puhdista PVXp Subia, kun pistoke on kiinni tai laite on PÄÄLLÄ! Kun laite on irrotettu AC-virtalähteistä, poista hiekka ja muu lika kuivalla kankaalla. Älä koskaan käytä PVXp Subiin vahvoja liuottimia, sillä ne voivat vahingoittaa koteloa. Älä anna MINKÄÄN nesteitä valua PVXp Subin sisään.

## **KORJAILU**

PVXp Subin mustaksi maalattuun pintaan tulleeeseen vahinkoon voidaan käyttää mustaa ruiskumaalia, esim. Peavey Commercial Sound, Black Touch-UpPaint, Peavey, osanumero 00052110. Paras tulos saadaan turvallisesti noudattamalla purkissa olevia ohjeita.

## **TARKISTA LAITTEISTON TURVALLISUUS**

Tarkista muutaman ensimmäisen käyttökuukauden jälkeen ja sen jälkeen määräajoin PVXp Subin kiinnitysten tiukkuus, mukaan lukien takapaneelin ruuvit sekä ruuvit, joilla ritilä on kiinni kotelossa.

Laite värisee huomattavan paljon, jolloin kiinnitykset voivat löystyä.

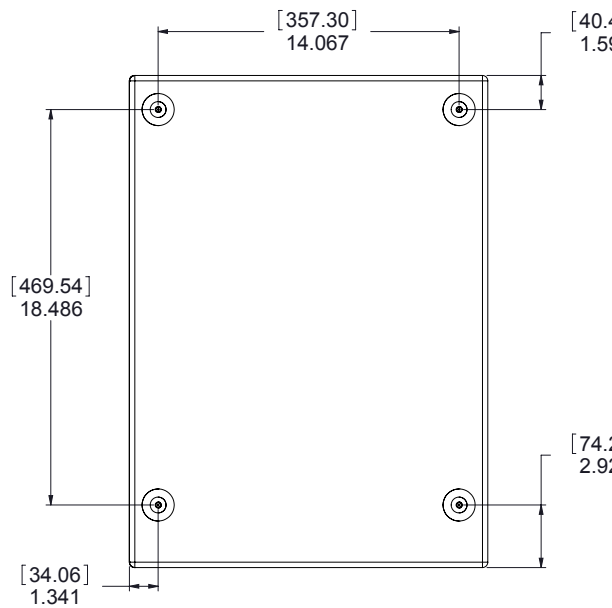
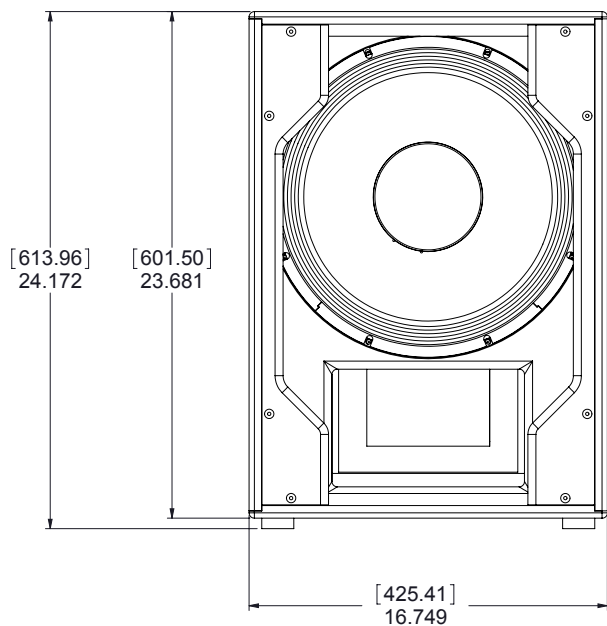
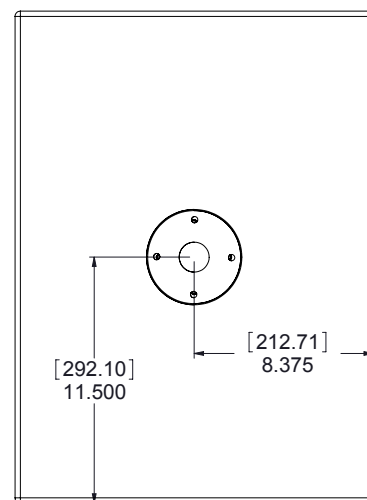
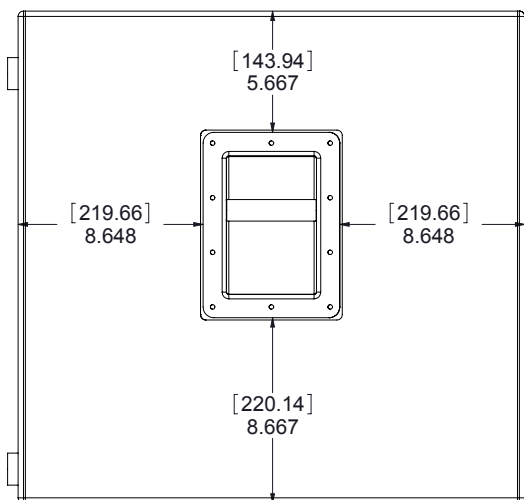

# MITAT

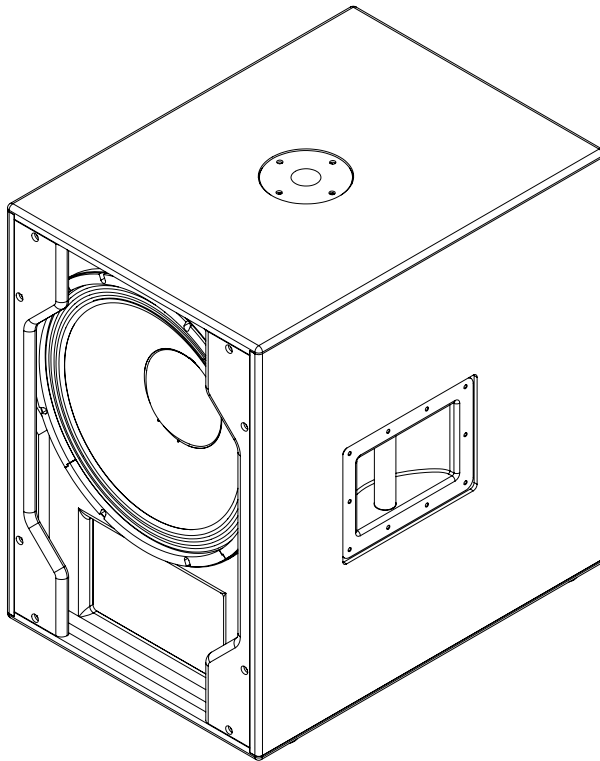
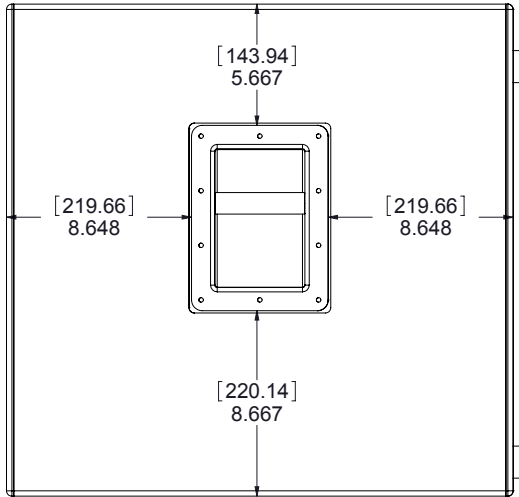

## Tyypillinen käyttö

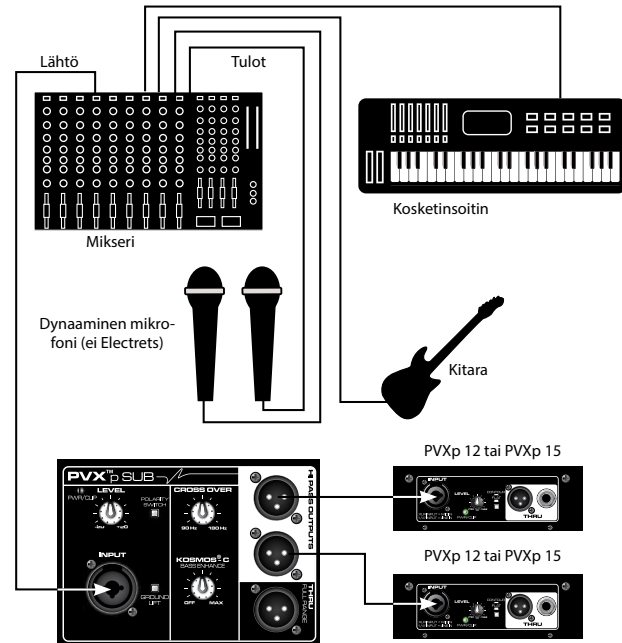
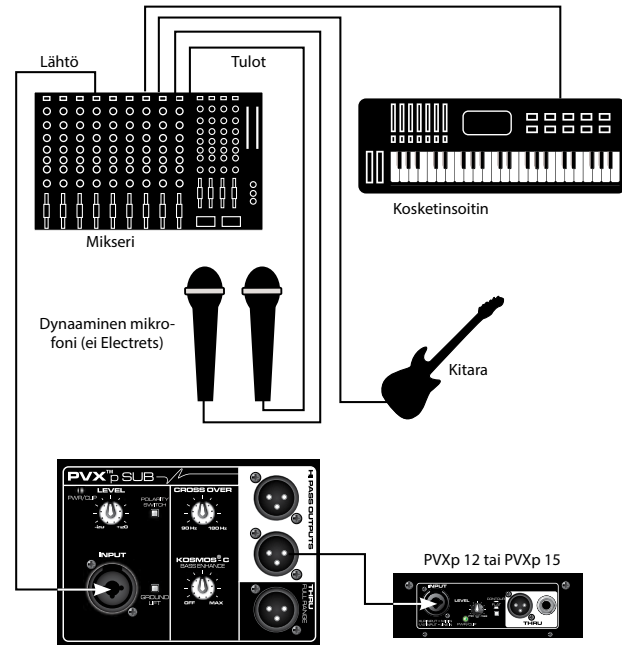

Tulo 1:een subwoofereihin

## Daisy-Chain -liitäntä (useita subwoofereita)

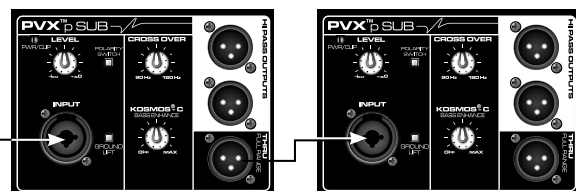

**Taajuusalue (-10 dB, puoliavaruus):**

43 Hz – 180 Hz\*

\* *Jakosäädin täysin CW***Taajuusvaste 1 metrin päässä akselilla, sinipyyhkäisy kaiuttomassa ympäristössä (-6 dB):**

48 Hz – 138 Hz\*

\* *Jakosäädin täysin CW***Päätevahvistimen kokonaisteho:**

800 W huipputeho

Jatkuva teho: 470 wattia 4 ohmin kuormaan

**Sähköisen tulon impedanssi (nimellinen):**Tuloliitäntä: 2,2 kilo-ohmia balansoituna (XLR tai 1/4 tuumaa),  
10 kilo-ohmia balansoimaton 1/4 tuumaa**Äänenpainetaso, 1 wattia, 1 metri kaiuttomassa ympäristössä:**

97 dB SPL

**Maksimi äänenpainetaso (1 metri):**

123 dB SPL jatkuva

127 dB SPL huippu

**Muutinisä:**

15 tuuman tukeva bassoelementti, 3 tuuman puhekela

**Kotelon viritystaajuus:**

50 Hz

**Tuloliitännät:**Yksi yhdistelmäliitin, naaras-XLR / 1/4 tuuman kuulokeliitin;  
balansoitu tai balansoimaton käyttö.**Lähtöliitännät:**Kaksi ylipäästölähtöä, itsenäisesti sähköisesti puskuroitu,  
vaihdettava lähtötason vaimennin.

Yksi koko äänialueen läpimeno, sähköisesti puskuroitu.

**Säätimet:***Taso:* +/- 20 dB:n vahvistuksen säätö*CrossoverFrequencyAdjust:* Säätää sähköisen jakotaajuuden välillä 90–180 Hz, portaaton.*Kosmos®C:* Bassokorostuksen käsittely.*PolaritySwitch:* Säätää subwooferille joko 0 tai 180 asteen napaisuuden*GroundLiftSwitch:* Tulolle**Elektroninen jako**

Portaaton 90–180 Hz.

Alipäästön kaltevuus: 24 dB/oktaavi

Ylipäästön lähdön kaltevuus: 18 dB/oktaavi

**Infraäänisuodattimen kaltevuus:**

36 dB/oktaavi

**Vahvistimen nimellinen taajuusvaste:**

+0, -3 dB, 20 Hz...20 kHz

**Humina ja kohina:**

Yli 90 dB alle ilmoitetun tehon

**DDT:n dynaaminen alue:**

Yli 21 dB

**THD ja IM:**

Yleensä alle 0,5 %

**Vaimennuskerroin:**

Yli 100, 1000 Hz, 4 ohmia

**PeaveyPVX™pSub -järjestelmän tehontarve:**Nimellinen 160 wattia, 100-120 VAC 50-60 Hz (sisäinen)  
220-240 VAC 50-60 Hz (vientii)**Kotelomateriaalit ja pinnoite:**Musta akryyli maalattu kotelo ja 15 mm MDF, täyspitkä,  
jauhemaalattu, musta rei'itetty terässäleikkö.**Mitat (k x l x s)**

Käyttöasennossa:

24,25" x 16,75" x 23,00"

(ilman pyöriä, 4,06" syvä)

616 mm x 425 mm x 584 mm

Kuljetusasennossa:

27,06" x 16,75" x 24,25"

687 mm x 425 mm x 616 mm

**Nettopaino:**

76 lbs. (34,5 kg)

**Kiinnitystarvikkeet:**

1 3/8 tuuman tankokiinnitys, jossa M20 kierteinen tanko sopivan kaiuttimen kiinnittämistä varten subwooferin päälle ja alla neljä suurta kumijalkaa lattiakäyttöön.



## PVX™ p Sub

Gracias por haber comprado el sistema eléctrico Peavey® PVX™ p Sub. El PVXp Sub cuenta con una sección eléctrica ultra confiable que proporciona un total de 800 vatios de pico con una compresión de DDT™. Esta unidad eléctrica también cuenta con un woofer de alta resistencia de 15” con bobina de voz de 3”. El PVXp Sub brinda una entrada balanceada a través de una combinación de conectores que aceptan una entrada balanceada TRS de 1/4” y una entrada balanceada XLR. Hay dos salidas balanceadas a través de XLR de paso alto y una salida XLR de rango amplio. Hay un Control de nivel ajustable y una combinación de indicador LED que se ilumina cuando la unidad está encendida y cuando el circuito de “limitador suave” DDT está activado.

### Características

- Unidad de subwoofer, eléctrica, de graves, ventilada
- 800 watts de potencia pico disponible
- Woofer de alta resistencia de 15”
- El amplificador de potencia fuerza la refrigeración de aire para una mayor confiabilidad
- Red de frecuencia con nivel de la línea interna de paso bajo/alto
- Kosmos® C completamente ajustable para impacto de graves mejorado
- Enchufe de entrada XLR de 1/4”
- Dos salidas XLR de paso alto y una salida XLR de rango amplio
- Interruptor de polaridad para la inversión de polaridad en el subwoofer
- Interruptor de levantamiento a tierra para blindar el cable de levantamiento desde la tierra
- Ruedas grandes, con traba, de alta resistencia con cojinetes con amortiguación
- Parrilla de acero perforado de alta resistencia de cobertura completa
- Manijas de acero
- Dimensiones compactas para un sub basado en un woofer de 15”
- Montaje de pie roscado con altavoz de pie incluido

### DESCRIPCIÓN

El Peavey® PVXp Sub es un sistema de subwoofer eléctrico, ventilado, compacto que utiliza un woofer de alta resistencia de 15”, acoplado a un amplificador de potencia, con potencias pico disponibles de 800 watts. La parrilla de acero perforada, negra brinda protección total y una apariencia profesional, junto con las manijas de acero resistente y las ruedas altas de alta resistencia de 4” para el transporte.

Cruce interno a nivel de línea con dos salidas de paso alto, amortiguadas eléctrica e independientemente; y un rango completo a través de la salida, también amortiguado eléctricamente.

Se incorporan graves Kosmos® C mejorados exclusivos de Peavey para mejores golpes de graves desde una frecuencia muy baja para brindar mayor versatilidad.

El sistema de polo montado roscado brinda una plataforma resistente y estable para montar un sistema de altavoces sobre el sub woofer. Las series de altavoces eléctricos de dos vías PVXp son un excelente modelo para el PVXp Sub.

El amplificador de potencia del sistema de altavoces PVXp Sub que brinda la potencia es una unidad refrigerada por ventilador, muy confiable, de baja distorsión que proporciona un total de 800W de potencia pico disponible para el sistema. La fuente de alimentación para el amplificador es de tipo de interruptor para un bajo peso y alta eficiencia. Los amplificadores poseen compresión DDT, que virtualmente elimina la sujeción audible del amplificador de potencia. La refrigeración la brinda un ventilador no muy ruidoso, para que pueda funcionar correctamente en cualquier circunstancia.

La entrada es a través de un enchufe hembra XLR y un enchufe de teléfono TRS de 1/4” con entrada balanceada al preamplificador/componentes electrónicos de EQ y control de nivel.

Un par independiente de Salidas de paso alto brinda una señal de salida amortiguada y balanceada para un par de altavoces satélite para lograr alto rango de música, a través de un par de enchufes XLR machos.

El Rango completo a través de la salida tiene un conector macho XLR. Estas salidas permiten unir los sistemas de altavoces adicionales, o alimentar la señal a otros dispositivos, etc. En el panel de entrada se incluye una bahía para módulos funcionales adicionales tales como un receptor inalámbrico, entrada de audio digital o un EQ de 10 bandas.

## APLICACIONES

El Peavey PVX™ p Sub posee una variedad de aplicaciones, dentro de las que se incluye extender el rendimiento de graves de sistemas de altavoces pequeños de amplio rango para refuerzo de sonido, anuncios públicos, sistema de llenado lateral, karaoke y reproducción musical.

Una fuente típica de señal para las entradas a nivel de línea del Peavey PVXp Sub sería una consola de mezclado con refuerzo de sonido (mezcladora) o la salida de un reproductor de CD, reproductor de MP3 o equipo de cinta. La señal filtrada de alto paso desde el PVXp Sub se enviará al sistema de altavoz eléctrico de rango completo, algo que disminuye el riesgo de bajos profundos desde el sistema de altavoces.

## PARTE INFERIOR DEL PANEL POSTERIOR

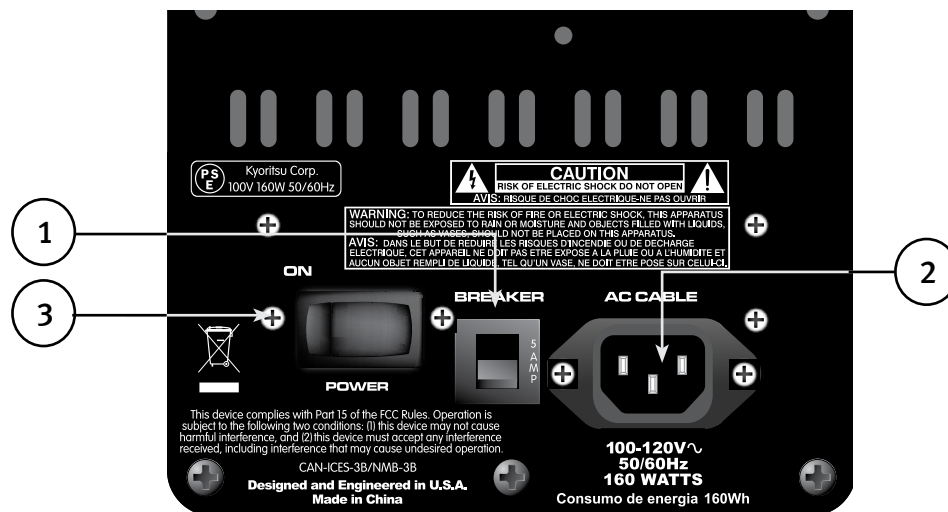

### DISYUNTOR (1)

La unidad es una línea de corriente AC protegida contra sobrecargas y condiciones de falla con un disyuntor de 5 amp. Este disyuntor no debe desconectarse a menos que haya una falla en el circuito del amplificador o una condición anormal de funcionamiento que ocasione un flujo excesivo de electricidad. Si el disyuntor se desconecta, coloque el interruptor de encendido (3) en APAGADO, espere un breve periodo para que se enfríe el disyuntor y luego reinicielo.

Si el disyuntor se desconecta, el botón central saldrá aproximadamente 1/4" y se podrá reiniciar presionando hacia arriba y adentro. En condiciones normales (no desconectado) el botón central está relativamente plano.

Si la unidad continúa desconectando el disyuntor, o se desconecta inmediatamente después de su reinicio, no continúe reiniciándolo. Deberá llevar al equipo a un Centro de servicios calificados de Peavey para su reparación.

### CONEXIÓN DEL CABLE DE ALIMENTACIÓN IEC (2)

Este receptáculo es para el cable de línea IEC (provisto) que suministra energía AC a la unidad. Es muy importante asegurarse de suministrar el voltaje de línea AC correcto al PVXp Sub. Podrá encontrar el voltaje adecuado para su PVXp Sub impreso al lado del cable de la línea IEC (potencia) en el panel posterior de la unidad.

Lea esta guía atentamente para asegurar su seguridad personal y la seguridad de sus equipos. Nunca retire la conexión a tierra en ningún equipo. Se incluye para su seguridad. Si el enchufe usado no cuenta con conexión a tierra, se debe usar un adaptador adecuado y el tercer cable se debe conectar a tierra correctamente. Para prevenir el riesgo de descarga eléctrica o incendio, siempre asegúrese de que el mezclador y los demás equipos asociados tengan una conexión a tierra adecuada.



## INTERRUPTOR DE ENCENDIDO-APAGADO (3)

Este interruptor suministra energía CA al PVX™ p Sub cuando se coloca en la posición ENCENDIDO. La posición de ENCENDIDO queda con el lado izquierdo del interruptor presionado casi al nivel del panel posterior.

## PARTE SUPERIOR DEL PANEL TRASERO

### PANEL DE ACCESO PARA MÓDULO DE EXPANSIÓN OPCIONAL

Este panel SOLO se extrae al instalar una de las variedades de los módulos de expansión opcional que estarán disponibles próximamente para el PVXp Sub.

Estos Módulos de expansión opcional trabajarán conjuntamente con la entrada ya presente en el PVXp Sub, o proporcionarán una función en línea para la entrada 1, tal como el 10-band EQ, etc. Consulte con su distribuidor de Peavey® disponibilidad y precio.

Si no instala el Modelo de expansión opcional, no retire esta cubierta; las instrucciones para instalar un Modelo de expansión opcional vienen con cada Módulo de expansión y son específicas para ese Módulo.

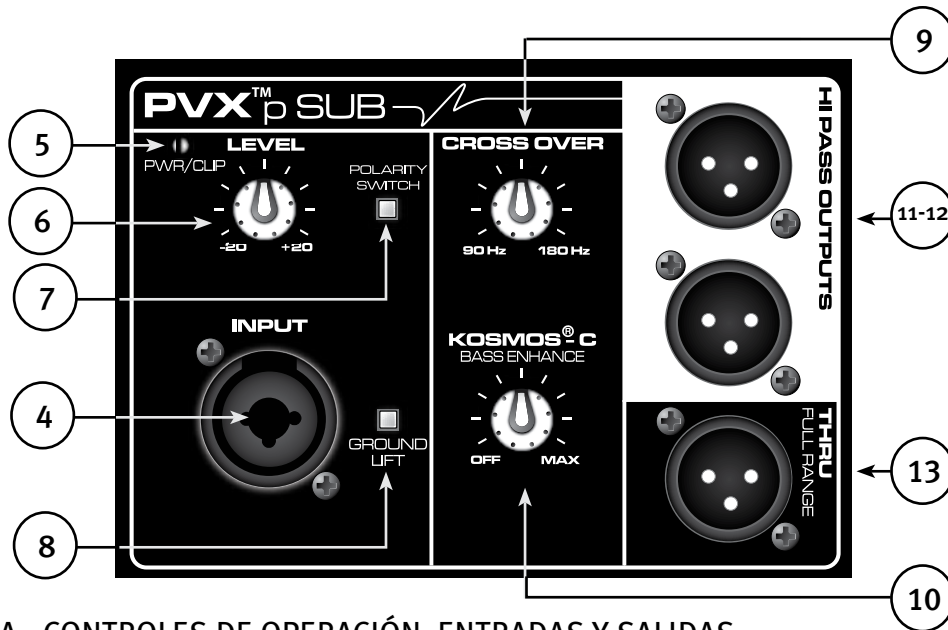

### ARRIBA - CONTROLES DE OPERACIÓN, ENTRADAS Y SALIDAS

#### ENTRADA (4)

La entrada a nivel de línea es de tipo balanceada con impedancia media. El enchufe es un conector combinado hembra XLR y un conector TRS 1/4”.

#### LED (5)

Se ilumina en VERDE cuando el interruptor está conectado y hay alimentación.

Se pone ROJO cuando el amplificador de potencia activa el circuito de “limitador suave” DDT™. Se acepta el parpadeo ocasional de la luz, pero no una iluminación constante o distorsión ya que serán excesivas.

También hay un LED en el baffle delantero del Sub que se pone AZUL cuando recibe alimentación y ROJO cuando el amplificador de potencia activa el circuito de “limitador suave” DDT.

#### NIVEL (6)

Controla el nivel de ganancia o salida de la señal de entrada. Se usa para configurar directamente el nivel de salida del sistema para una señal de entrada dada.

El uso normal es con la perilla a la mitad; esto es equivalente en ganancia a la entrada de un amplificador de potencia típico.

## INTERRUPTOR DE POLARIDAD (7)

Brinda una polaridad de sub woofer ya sea de 0 u 8 grados

Este interruptor se usa junto con el Crossover Frequency Control (9) para brindar la mejor combinación entre la salida del Subwoofer y la salida de altavoz satélite en la región de frecuencia.

## INTERRUPTOR DE LEVANTAMIENTO DE TIERRA (8)

Para levantar el blindaje del cable desde el chasis a tierra, para romper bucles potenciales de la conexión a tierra y reducir el zumbido.

## CROSSOVER FREQUENCY CONTROL (9)

Varía la frecuencia de transición entre el Subwoofer y las Salidas de paso alto enviadas a los altavoces de los satélites (11 y 12). Varía la frecuencia de transición eléctrica de 90 Hz a 180 Hz.

**¡PRECAUCIÓN! ¡SI ESTE CONTROL SE CONFIGURA MUY BAJO, EL ALTAVOZ SATÉLITE PODRÁ ESTAR SOBRECARGADO POR GRAVES PROFUNDOS!**

Si se configura el control más bajo, NO se aumentará la salida de graves profundos del PVX™p Sub; una configuración de media (12 hs) a superior es mejor para la mayoría de los altavoces.

## MEJORA DE GRAVES DE KOSMOS® C (10)

Proporciona capacidad para agregar armonías de graves para mejorar la percepción de graves profundos en el material del programa sin sobrecargar el altavoz del Subwoofer.

Este control funciona mejor si se usa con moderación; si se lo pone al máximo puede hacer que el material del programa suene distorsionado o poco natural.

## SALIDAS DE PASO ALTO (11 Y 12)

Estas salidas brindan una señal filtrada de paso alto para ser alimentada a un sistema de altavoz eléctrico de rango completo, como el PVXp 10, PVXp 12 o PVXp 15. Se pueden utilizar otros altavoces eléctricos, y altavoces pasivos de rango completo junto con un amplificador de potencia adecuado para hacerlo funcionar.

Estas salidas están electrónicamente amortiguadas y aisladas de la entrada y entre ellas, y su nivel no se ve afectado por el Control de nivel PVXp Sub (6).

## RANGO COMPLETO A TRAVÉS DE LA SALIDA (13)

Esta salida brinda una señal de rango completo para ser enviada a cualquier otro dispositivo que requiera de una señal de rango completo como otro PVXp Sub, y algún otro dispositivo de audio de nivel de línea. Esta salida está electrónicamente amortiguada y aislada de la entrada y de otras salidas.

## INSTRUCCIONES DE FUNCIONAMIENTO

### PRECAUCIONES



La unidad se debe desconectar de la fuente de alimentación CA antes de realizar trabajos en ella. Derive las tareas de servicio a personal de servicio calificado.



La placa posterior se puede volver caliente al tacto. No bloquee ni cubra el ventilador o la rejilla de escape de ventilación. Debe haber un espacio mínimo de 4" detrás del ventilador. No permita que el flujo de aire quede bloqueado por objetos tales como cortinas o tapizados, aislamiento térmico de construcción, etc. Se recomienda que la parte posterior del PVXp Sub no se coloque en un espacio cerrado o un espacio que no tenga un flujo de aire fresco o frío.



NO conecte las entradas del PVXp Sub a la salida de un amplificador de potencia. Las entradas están destinadas a ser accionadas desde una señal con intensidad a nivel de línea.



NO retire las parrillas de metal de protección.

**¡ADVERTENCIA! ¡El PVXp Sub es muy eficiente y potente! ¡Este sistema de sonido puede dañar la audición de forma permanente! ¡Use extrema precaución al ajustar el nivel máximo de volumen general!**



El nivel de sonido aparente del PVX™p Sub puede ser engañoso debido a su salida de sonido claro y limpio. La falta de distorsión o deformación obvia puede hacer que el nivel de sonido parezca mucho menor que lo que es en realidad. ¡Este sistema tiene una capacidad de SPL superior a 127 dB a 1 metro del altavoz!

## CÓMO COLOCAR EL SISTEMA DE VOZ SATÉLITE SOBRE EL PVX™P SUB

El PVXp Sub tiene un montaje de pie roscado sobre la parte superior de la unidad, diseñado para combinar con un pie roscado M20 de aproximadamente 32" de largo o menos. Este pie está específicamente diseñado para ser utilizado con los siguientes sistemas de altavoces:

Peavey PVXp 10

Peavey PVXp 12

Peavey PVXp 15

No coloque un sistema de altavoz más alto/grande o pesado que el PVXp 15 sobre este pie, o podrá ser inseguro ya que se puede volcar.

El PVXp Sub se debe colocar sobre suelo nivelado y firme, para que el altavoz montado al pie sea seguro y no vuelque.

Cuando instala o desinstala el altavoz en el pie, es aconsejable contar con la ayuda de un asistente. Puede ser difícil hacer coincidir el pie en el orificio del Subwoofer mientras se sostiene el sistema de altavoz a la distancia del brazo.

Al usar el PVXp Sub y los pies en el exterior, nunca coloque carteles ni banderas a los pies o al sistema de altavoz, ya que los vientos fuertes pueden ocasionar la caída del altavoz. Si existe la posibilidad de condiciones ventosas, puede ser prudente considerar retirar el altavoz del pie para evitar que el PVXp Sub y el sistema de altavoz montado al pie se caigan.

## CÓMO CONECTAR LA ENERGÍA AC AL PVXp SUB

El PVXp Sub viene con un cable de conexión AC de conexión IEC de 6 pies. Si usa un cable de extensión o bloque de enchufes con este altavoz eléctrico, asegúrese de que sea de buena calidad y de suficiente capacidad de corriente como para mantener la seguridad y maximizar la capacidad de salida de potencia del PVXp Sub. Para una máxima salida sin distorsión, no conecte ningún otro dispositivo al mismo cable al que se conectó el PVXp Sub. No exceda la capacidad de la corriente nominal del cable de extensión con la suma total de todas las unidades conectadas al mismo.

Cuando enchufa por primera vez el cable de AC del PVXp Sub, asegúrese de que el interruptor de energía esté en posición de apagado, y luego enciéndalo una vez que ha conectado el cable de energía. El silenciamiento incorporado se activará cuando se tome la secuencia de pasos apropiada.

## NOTA ESPECIAL PARA INSTALACIÓN PERMANENTE

Al instalar el PVXp Sub, se usarán conexiones de energía AC por lo que se debe consultar a un electricista certificado para asegurarse de que todos los cables AC cumplan con los códigos y reglamentaciones locales. También se recomienda usar un gancho para cables correctamente sujeto al gabinete para aliviar la tensión en el cable de alimentación IEC conectado al módulo del amplificador en (2) de tal forma que el cable de alimentación no quede tirante ni vibre.

## CÓMO CONECTAR LA SEÑAL AL PVXp SUB

Existen diferentes formas de entrar una señal al PVXp Sub.

La entrada (4) proporciona una entrada balanceada de nivel de línea, que permite el uso de un enchufe TRS tipo teléfono de 1/4" (manga con punta de anillo) o un enchufe XLR macho. Por supuesto, también se puede utilizar un enchufe de teléfono de 1/4" no balanceado pero no tendrá los beneficios del rechazo de conexiones balanceadas de interferencia exterior, como zumbido y RFI.

¡No conecte los cables a los enchufes mientras la unidad está ENCENDIDA y la perilla de Nivel esté alta! Si bien un cable estándar de un extremo equipado con un enchufe de teléfono de 1/4" funcionará bien y los circuitos de entrada balanceada proporcionarán un cierto rechazo a las interferencias, un cable balanceado que usa un enchufe de teléfono balanceado TRS de 1/4" o el enchufe XLR proporcionará un rechazo de interferencia y rendimiento superior.

En ocasiones, con difíciles problemas de interferencia, será útil levantar la conexión a tierra blindada (No. 1 de un XLR) en un cable balanceado en el extremo del PVX™p Sub. Esto se puede realizar fácilmente activar el Interruptor de levantamiento de tierra (10) dentro del PVXp Sub. Verifique con cuidado los cables en la entrada, siempre bajando el Control de nivel antes de enchufar y desenchufar cables o elevar la conexión a tierra.

Se recomienda el uso de cables de alta calidad para el PVX™p Sub, ya que usualmente tienen un mejor blindaje y los materiales proporcionarán una mayor confiabilidad a largo plazo. La mejor opción es un cable blindado y balanceado que no sea más largo de lo necesario para llegar al PVXp Sub. Usualmente se recomienda un cierto exceso en la entrada al PVXp Sub y también encintar los cables o pasarlos por debajo de un conducto para cables para evitar que las personas se tropiecen con ellos o hagan caer el PV®1015D cuando tienen el altavoz sobre el pie.

## AJUSTE DE CONTROL DE NIVEL

El PVXp Sub está equipado con un Control de nivel (6) en la salida para facilitar el uso en numerosas aplicaciones diferentes. Con el Control de nivel ajustado totalmente en el sentido de las agujas del reloj, la ganancia está en máximo y la sensibilidad de entrada es de 0,24 V RMS para la salida de valor completo.

Se recomienda que el Control de nivel del PVXp Sub esté en posición 12 hs, 0 o dB de ganancia de preamplificador. Con esta configuración, la sensibilidad de entrada es de aproximadamente 2,4 voltios para la salida de valor completo. El PVXp Sub ahora se asemejará más a un amplificador de potencia típico.

Si el tablero de mezcla indica sujeción de sus señales de salida, toda la capacidad de potencia del PVX está siendo utilizada limpiamente. La sujeción de la señal antes del ingreso al PVXp Sub no es óptima. El nivel de salida de la mezcladora y suba el control de nivel del PVXp Sub.

El amplificador del PVXp Sub está equipado con DDT™ y un indicador LED para mostrar que el PVXp Sub se ha conectado. Si el sonido parece estar altamente comprimido, verifique estos indicadores; si parpa ROJO con mayor frecuencia, el nivel de accionamiento desde la mezcladora (o el control de nivel en el PVXp Sub) se debe reducir.

Cuando se enciende el sistema de sonido por primera vez, encienda primero todos los equipos electrónicos ascendentes, luego el PVXp Sub con su Control de nivel totalmente en el sentido contrario a las agujas del reloj (hacia abajo). Comience por verificar los niveles con los controles de nivel de salida de la mezcladora hacia abajo, y aumente lentamente el nivel con el control/es de nivel del PVXp Sub en el ajuste deseado (recomienda mitad de la potencia como punto de partida).

No se recomienda girar el Control de nivel en el PVXp Sub totalmente hacia arriba y luego intentar controlar el nivel solamente desde el mezclador, ya que este enfoque tendería a aumentar el ruido en exceso. La práctica sería conducir una señal "caliente" desde la mezcladora por el cable hasta el PVXp Sub, y luego subir el Control de nivel del PVXp Sub sólo lo necesario para llegar a la salida deseada. Con este enfoque necesario verificar que la salida de la mezcladora no esté en clipping.

## CABLES DESDE SALIDAS DE PASO ALTO (11 Y 12)

El método preferido para conectar el sistema de altavoz satélite de rango completo a las salidas de paso del PVXp Sub (11 y 12) es un cable XLR balanceado no más largo de lo necesario para poder llegar al sistema de altavoz satélite cómodamente.

Si el altavoz del satélite está sobre un pie sobre el PVXp Sub, un cable de 6 pies será demasiado largo. Se podrá utilizar un cable de 10 o 20 pies, pero los cables de mayor longitud sólo producirán mayor cantidad de interferencia y comenzarán a perder información de alta frecuencia. Se recomienda el uso de cables de alta calidad para el PVXp Sub, ya que usualmente tienen un mejor blindaje y los materiales proporcionarán mayor confiabilidad a largo plazo. Usualmente se recomienda dejar un cierto exceso en la entrada al PVXp Sub y también encintar los cables o pasarlos por debajo de un conducto para cables para evitar que las personas se tropiecen con ellos o hagan caer el PVXp Sub cuando está montado sobre las patas.

## CONFIGURACIONES RECOMENDADAS PARA USAR EL PVXP SUB CON LOS ALTAVOCES ELÉCTRICOS PVXP SERIES

La ubicación ideal para colocar los altavoces eléctricos de rango completo serie PVX™p es sobre el pie del PVXp Sub. Al estar cerca, las siguientes configuraciones proporcionarán los mejores resultados en la respuesta de frecuencia y un balance de tonos.

Observe que las salidas XLR (11 y 12) se han acolchado con 12 dB para permitir el uso de las entradas XLR del PVXp 12 y PVXp 15. En general, estos son considerados las entradas de nivel del micrófono, pero con la acolchadas de PVXp Sub, es posible el uso de entradas XLR en los altavoces eléctricos PVXp.

## PVXP 10

Interruptor de polaridad en Sub (7): Normal o IN

Crossover Frequency Control (9): Desde las 12 hs hasta haber completado el giro en sentido de las agujas del reloj. Esto representa un rango de aproximadamente 110 HZ a 160 HZ para el punto de frecuencia. La configuración óptima recomendada es la posición de giro completo en sentido de las agujas del reloj.

Niveles de control (6): Control de nivel PVXp™Sub en las 12 hs (0 dB), Control de nivel PVXp10 en las 12 hs.

## PVXP 12

Interruptor de polaridad en Sub (7): Normal o IN

Crossover Frequency Control (9): Desde las 12 hs hasta haber completado el giro en sentido de las agujas del reloj. Esto representa un rango de aproximadamente 110 HZ a 160 HZ para el punto de frecuencia.

La configuración óptima recomendada es marcando 2 tics pasadas las 12 hs.

Niveles de control (6): Control de nivel PVXp sub en las 12 hs (0 dB), Control de nivel PVXp10 – 2 tics antes de las 12 hs.

## PVXP 15

Interruptor de polaridad en Sub (7): Normal o IN

Crossover Frequency Control (9): Desde las 12 hs hasta haber completado el giro en sentido de las agujas del reloj. Esto representa un rango de aproximadamente 110 HZ a 160 HZ para el punto de frecuencia.

La configuración óptima recomendada es marcando las 12 hs.

Niveles de control (6): Control de nivel PVXp sub en las 12 hs (0 dB), Control de nivel PVXp 12 – 2 tics antes de las 12 hs.

**¡PRECAUCIÓN! ¡SI ESTE CONTROL DE FRECUENCIA DE CRUCE SE CONFIGURA MUY BAJO, EL ALTAVOZ DE SATÉLITE PODRÁ ESTAR SOBRECARGADO POR GRAVES PROFUNDOS EN SPL ELEVADOS!**

Si se configura el control más bajo, NO se aumentará la salida de graves profundos del PVXp Sub; una configuración de media (12 hs) a superior es mejor para la mayoría de los altavoces.

Si los altavoces serie PVXp no están sobre el Subwoofer en el pie, las configuraciones del interruptor de polaridad deberán ser diferentes a lo que se brinda aquí. El Crossover Frequency Control puede ser que necesite estar configurado en un punto inferior para que el Subwoofer y los satélites sumen bien a través de la región de frecuencia. La configuración anterior funcionará mejor cuando el altavoz satelital y el Subwoofer están más cerca y esencialmente a la misma distancia del público.

## CÓMO CONFIGURAR LOS CONTROLES DEL PVXP SUB PARA UTILIZARLOS CON OTROS ALTAVOCES SATÉLITE

Crossover Frequency Control (9): En general, para los altavoces satélites de rango completo, más pequeños, configure el Crossover Frequency Control (9) a una configuración de frecuencia más alta. Para los altavoces satélites de rango completo, más grandes, configure el Crossover Frequency Control (9) a una configuración de frecuencia más baja. En general, no se necesitará configurar el Crossover Frequency Control mucho más abajo de las 12 hs, ya que una frecuencia de transición inferior a 100 Hz no permitirá que el PVXp Sub y el altavoz satélite suenen bien juntos en la frecuencia de transición.

Interruptor de polaridad (7): Intente configurar el Interruptor de polaridad hacia atrás y adelante en cada frecuencia de transición seleccionada, para así determinar qué posición del interruptor brinda la mejor salida de graves en la región de transición.

Niveles de control (6): Comience con el Control de nivel del PVXp Sub en posición de las 12 hs, y ajuste el sistema de altavoz satélite para coincidir con su nivel. Observe que si el Subwoofer se puede escuchar como una fuente de sonido separada, entonces es probable que esté configurada en un nivel muy alto.

## CÓMO CONFIGURAR EL CONTROL DE MEJORA DE GRAVES DE KOSMOS® C (10)

El Control de mejora de graves de Kosmos® C puede agregar salida y extensión de graves aparente al sonido reproducido, especialmente cuando el material del programa tiene componente significativo por debajo de la frecuencia de corte de PVXp Sub's.

Cuando sea apropiado, el uso con criterio puede mejorar el disfrute de la música, y agregar golpes y boom a la mezcla. Sin embargo, configurar el control a un nivel más alto que el óptimo puede traer aparejada distorsión o sonidos de graves menos claros. En algunas ocasiones, será útil girar el control al máximo.

El uso típico incluye una configuración de la perilla de control entre la posición de Apagado (totalmente en sentido antihorario) y la posición de 12 en punto (a mitad del recorrido hacia arriba). Entonces el efecto agregado es más sutil y menos intrusivo durante ciertos momentos en la música, al tiempo que aún proporciona una mejora del sonido general.



Observe que en la configuración extrema en sentido horario, la ganancia efectiva del Subwoofer aumenta, por lo que si estuvo en el borde de la sujeción anteriormente, girar el Bass Enhance Control hacia arriba para causar la sujeción.

## DESCONEXIÓN DE LA CORRIENTE CA DEL PVX™P SUB

Recomendamos el uso del interruptor de corriente (3) para apagar la unidad en primer lugar, y luego puede desconectarse el cable de corriente CA; esto minimiza la tensión en los amplificadores de corriente y los transductores de la transición del apagado.

## RESOLUCIÓN DE PROBLEMAS

### SIN RESOLUCIÓN DE PROBLEMAS

Primero asegúrese de que la unidad reciba corriente CA y esté ENCENDIDA. Verifique que el LED en el módulo de amplificación de corriente esté encendido.

De lo contrario, asegúrese de que el interruptor de ENCENDIDO/APAGADO (3) esté en la posición ENCENDIDO y verifique la conexión del cable de alimentación IEC (2) asegurando que esté totalmente conectado y asentado. Asegúrese de que el cable de la línea CA esté enchufado en una salida de CA que funcione.

Finalmente, inspeccione el disyuntor (1). (Vea el panel posterior: disyuntor para obtener instrucciones de seguridad).

Una vez que haya verificado que la unidad recibe energía de CA, verifique que el PVX™p Sub reciba señal. Temporalmente desconecte el cable que conduce a las entradas y conéctelo a otro dispositivo que pueda reproducir la señal (es decir, un amplificador de potencia y altavoz). Si esto produce una señal, asegúrese de que todos los controles de nivel usados estén subidos a un nivel satisfactorio (un tercio a la mitad).

Si el PVXp Sub ha sido sometido a la luz directa del sol o calor excesivo, se puede haber disparado la protección térmica incorporada. En tal caso, apague el PVXp Sub y permita que se enfríe por un tiempo suficiente.

Si aún no hay salida, contacte a su distribuidor autorizado de Peavey o al centro de servicio internacional de Peavey.

### ZUMBIDO O SILBIDO

Si elPVXp Sub produce un zumbido o silbido, puede relacionarse con la salida de CA. Intente enchufar el PVXp Sub a una salida de CA diferente. En ocasiones, si se usa un disyuntor diferente para la mezcladora y elPVXp Sub, puede ocasionar problemas de zumbidos. A menos que no sea práctico, es mejor usar el mismo enchufe de pared (disyuntor) para suministrar energía a la mezcladora y al altavoz eléctrico.

Asegúrese de que se usen cables blindados para conducir la señal a las entradas del PVXp Sub. Si se usan cables de altavoz con enchufes de 1/4" como cables de entrada en lugar de cables blindados, tenderán a producir un zumbido o silbido.

El zumbido puede relacionarse con un bucle de la conexión a tierra. Puede ser útil levantar la tierra blindada (Clavija N.º 1) en el cable balanceado en el extremo del PVXp Sub. Esto se realiza fácilmente, al activar el Interruptor Ground Lift (10) dentro del PVXp Sub. Verifique con cuidado los cambios en la entrada, siempre bajando el Control de nivel antes de enchufar y desenchufar cables o elevar la conexión a tierra en el Sub.

Inspeccione para asegurarse de que los difusores de luz no estén en el mismo circuito que el PVXp Sub, la mezcladora o un dispositivo de origen. Si se usan difusores de luz, puede ser necesario ENCENDERLOS o APAGARLOS por completo para eliminar o reducir el zumbido. Este es un problema típico de interferencia del cable de CA/difusor de luz, no una falla de diseño del PVXp Sub.

El tercer cable (enchufe a tierra) del enchufe de CA NUNCA se debe retirar ni quebrar, ya que representa un potencial daño de seguridad.

### SONIDO DISTORSIONADO O DIFUSO

Primero asegúrese de que la mezcladora (fuente de señal) no esté en sujeción ni funcione en exceso. Asegúrese de que el control de nivel (6) en elPVXp Sub no esté configurado demasiado bajo. Verifique que el enchufe de entrada esté completamente asentado en el toma de entrada en el panel trasero del PVXp Sub. Verifique que no se haya enchufado un amplificador de potencia en el toma de entrada del PVXp Sub. Si se usa un cable de extensión para suministrar corriente AC a la unidad, verifique que sea de capacidad suficiente y que no se use también para suministrar corriente a otro dispositivo.

El PVXp Sub posee un refuerzo incorporado de bajos para extender y suavizar la respuesta natural de los altavoces en el sistema, por lo que debe requerir poco o ningún EQ. Si se agrega externamente un aumento de bajos excesivo al PVXp Sub, podría ocasionar la sobrecarga prematura a SPL. Reduzca la cantidad de EQ externa (mezcladora, rack) y compruebe si se soluciona la distorsión.



Finalmente, tenga en cuenta que aunque el PVXp Sub es una potente unidad de salida alta, en definitiva tiene límites, y puede necesitar unidades eléctricas adicionales (o un subwoofer) para proporcionar una salida de sonido o cobertura suficiente. En este caso, intente reducir los niveles de la mezcladora para ver si se obtiene un mejor rendimiento. Si después de verificar todos los puntos mencionados y otros que puedan ser seguros, el sistema aún presenta un problema, anote todas las condiciones y consulte con su distribuidor de Peavey para obtener asistencia.

## **CUIDADO Y MANTENIMIENTO**

Su PVXp Sub es un producto resistente y duradero y proporcionará años de uso confiable si se cuida adecuadamente. Use el sentido común y lea las advertencias de seguridad para evitar condiciones peligrosas de operación.

La unidad se debe desconectar de la fuente de alimentación CA antes de realizar trabajos en ella. Derive las tareas de servicio a personal de servicio calificado.

## **LUZ DEL SOL/CALOR**

Evite la exposición prolongada a la luz directa del sol, ya que puede ocasionar el recalentamiento de la unidad, que sufrirá un apagado térmico.

Condiciones de operación excesivamente calientes también pueden ocasionar un apagado térmico.

No almacene en condiciones extremadamente calientes o frías ni con humedad extremadamente alta. Siempre permita que la unidad vuelva a la temperatura ambiente antes de usarla.

## **LIMPIEZA**

¡Nunca limpie el PVXp Sub mientras está enchufado o ENCENDIDO! Cuando la unidad se ha desconectado totalmente de las fuentes de alimentación CA, use un paño seco para eliminar el polvo u otra suciedad. Nunca use solventes fuertes en el PVXp Sub, ya que podrían dañar el gabinete. No permita que caiga NINGÚN fluido dentro del PVXp Sub.

## **RETOQUE**

Para el retoque de los daños al acabado pintado negro del PVXp Sub, puede usar pintura negra en aerosol tal como Peavey Commercial Sound, Black Touch-Up Paint, Peavey número de parte 00052110. Siga las instrucciones en la lata por motivos de seguridad y para obtener mejores resultados.

## **VERIFICACIÓN DE EQUIPO SEGUROS**

Después de los primeros meses de uso y periódicamente en el futuro, verifique los equipos del PVXp Sub para comprobar su impermeabilidad, incluidos los tornillos del panel posterior y los tornillos que sujetan la parrilla con el gabinete.

La unidad está sujeta a un elevado nivel de vibración, y esto podría ocasionar que se afloje con el uso.

# DIMENSIONES

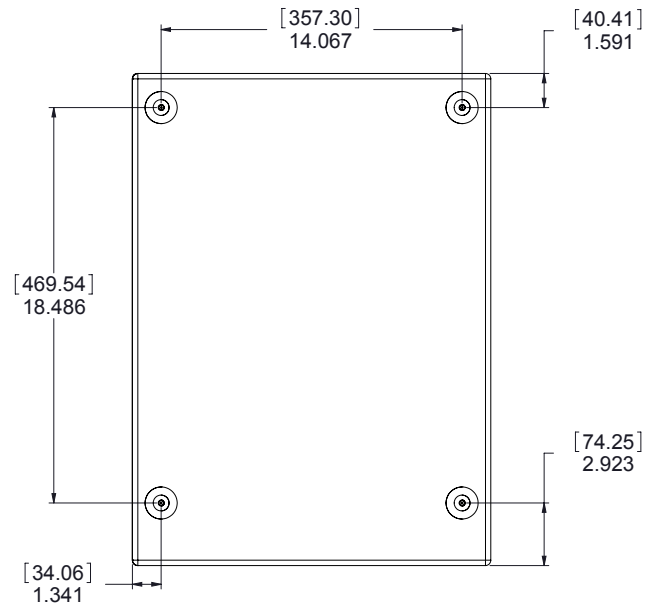
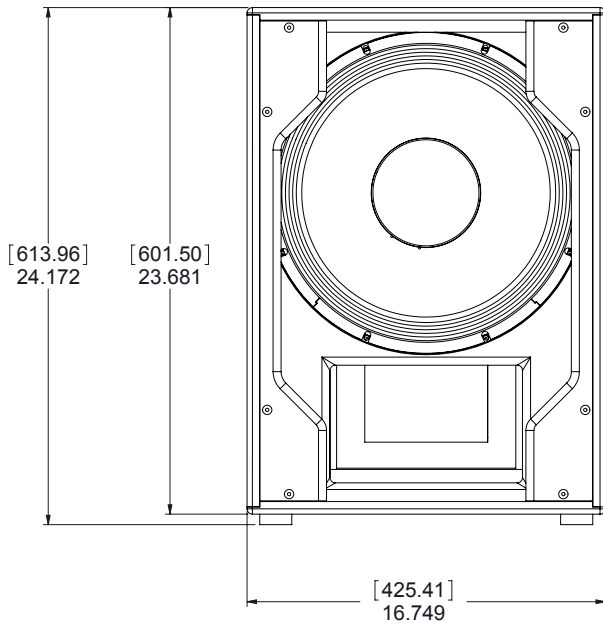
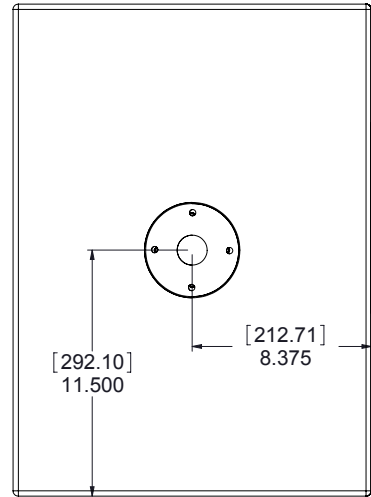
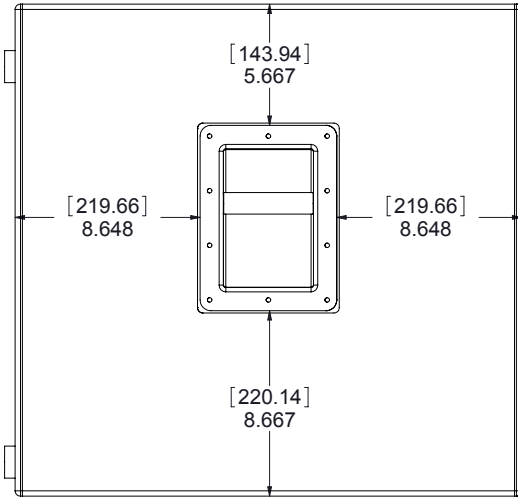

# DIMENSIONES

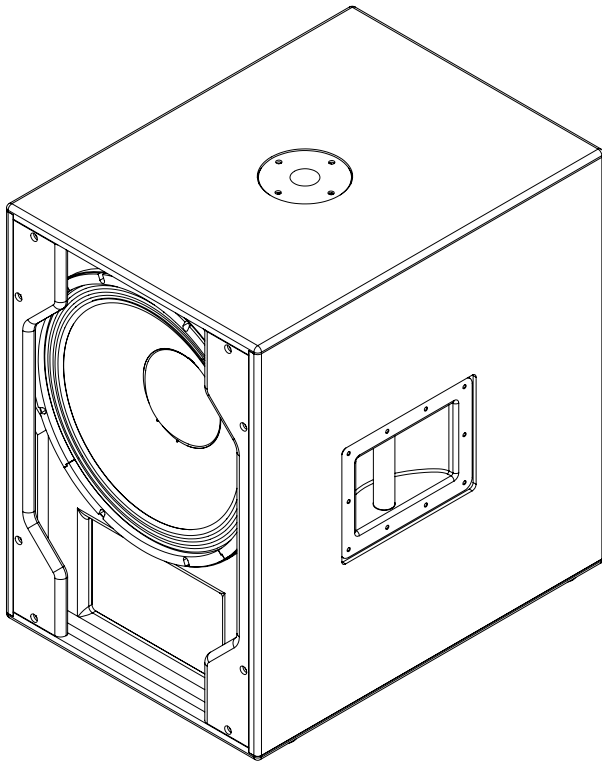
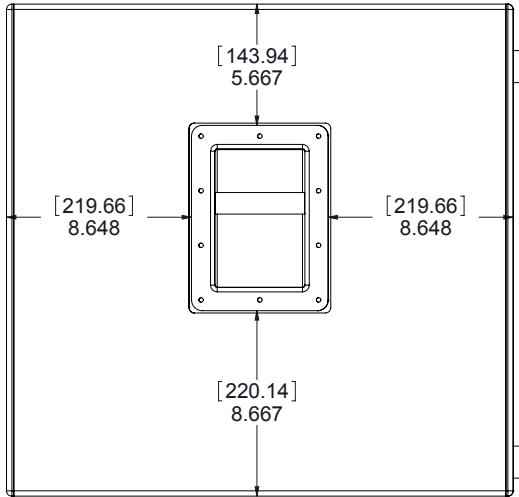

## Uso típico

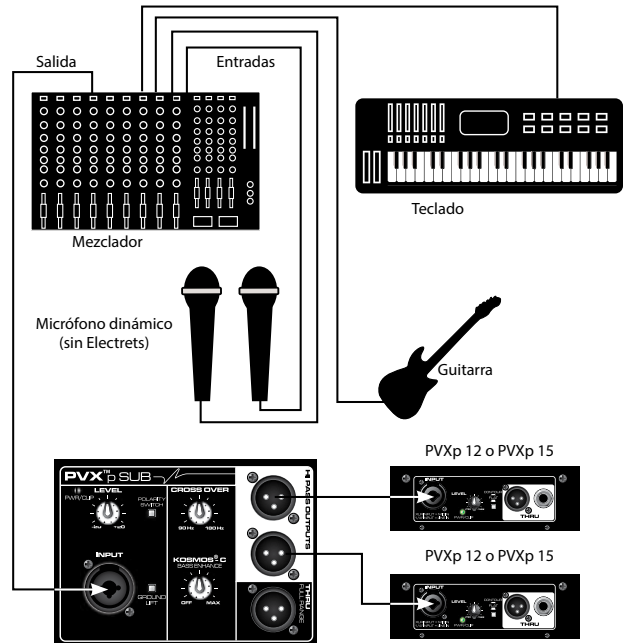
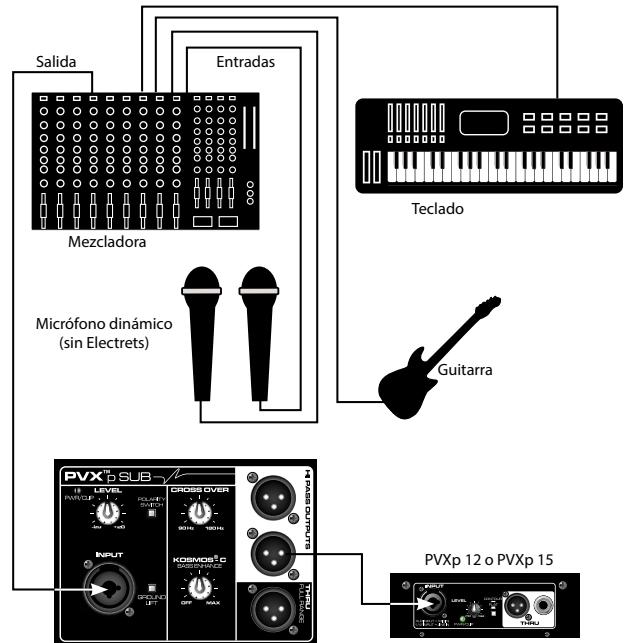

Entrada al 1º Sub

## Conexión en serie (Subs múltiples)

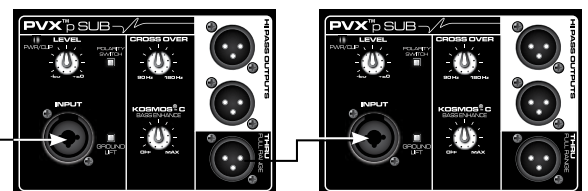

## ESPECIFICACIONES

### Rango de frecuencia (-10 dB, medio espacio):

43 Hz – 180 Hz\*

\*Control cruzado totalmente antihorario

### Respuesta de frecuencia, 1 metro sobre el eje, vibración sinusoidal en entorno anecoico (-6 dB):

48 Hz – 138 Hz\*

\*Control cruzado totalmente antihorario

### Clasificación del amplificador de potencia, potencia total de salida:

800 watts de potencia pico disponible

Corriente continua: 470 vatios en 4 ohmios

### Impedancia electrónica de la entrada (Nominal):

Entrada de línea: 2,2 k ohmios balanceada (XLR o 1/4"); 10 k ohmios no balanceada 1/4"

### Nivel de presión de sonido, 1 vatio, 1 metro en entorno anecoico:

97 dB SPL

### Nivel máximo de presión de sonido (1 metro):

123 dB SPL continuo

127 dB SPL pico

### Complemento del transductor:

15" woofer premium de alta resistencia, bobina de voz de 3"

### Frecuencia de ajuste:

50 Hz

### Conexión de entrada:

Un enchufe combinado hembra XLR/enchufe telefónico de 1/4" que proporciona una operación balanceada o no balanceada.

### Conexiones de salida:

Dos salidas de pase alto, con amortiguación eléctrica independiente, con panel de nivel de salida conmutable. Un rango completo, con amortiguación eléctrica.

### Controles:

*Nivel:* Proporciona +/- 20 dB de ajuste de ganancia

*Crossover Frequency Adjust:* Ajusta la frecuencia de cruce eléctrico de 90 Hz a 180 Hz, continuamente variable.

*Kosmos® C:* Proporciona el procesamiento de mejora de bajo.

*Polarity Switch:* Brinda un polaridad de sub woofer ya sea de 0 u 180 grados

*Ground Lift Switch:* Para la entrada

### Cruce eléctrico

Continuamente variable de 90 Hz a 180 Hz.

Pendiente de pase bajo: 24 dB/octava

Pendiente de salida de pase alto: 18 dB/octava

### Pendiente de filtro infrasónico:

36 dB/octava

### Respuesta de frecuencia de amplificador nominal:

+0, -3 dB de 20 Hz a 20 kHz

### Zumbido y ruido:

Mayor a 90 dB inferior a la potencia nominal

### Rango dinámico DDT:

Mayor a 21 dB

### THD e IM:

Típicamente inferior al 0,5%.

### Factor de amortiguación:

Mayor a 100 a 1000 Hz, 4 Ohmios

### Requisitos de corriente del sistema Peavey PVX™p Sub:

Nominal 160 vatios, 100-120 VAC 50-60 Hz (Doméstico)

220-240 VAC 50-60 Hz (Exportación)

### Materiales y terminación de gabinete:

Unidad pintada en acrílico negro con 15 mm MDF, con parrilla de acero perforada recubierta en polvo negro, de longitud completa.

### Dimensiones (Alto x Ancho x Profundidad):

Posición en uso:

24,25" x 16,75" x 23,00"

(Sin incluir ruedas, 4,06" profundidad)

616 mm x 425 mm x 584 mm

En posición de transporte:

27,06" x 16,75" x 24,25"

687 mm x 425 mm x 616 mm

### Peso neto:

76 Lbs. (34,5 kg)

### Disposiciones de montaje:

Montaje en poste de 1 3/8" con poste roscado M20 para el montaje en soporte de un altavoz adecuado sobre el Sub, y cuatro patas grandes de goma en la parte inferior para usar en el piso.

## PVX™ p Sub

Obrigado por adquirir o Peavey® PVX™ p Sub. O PVXp Sub apresenta uma seção de potência segura que fornece até 800 W de potência de pico disponível com compressão DDT™. Esta caixa amplificada também possui um woofer robusto de 15" com uma bobina de voz de 3". O PVXp Sub fornece uma entrada balanceada via um conector de combinação que aceita entrada balanceada TRS de 1/4" e entrada balanceada XLR. Há duas saídas passa alta balanceadas XLR e uma saída XLR de faixa completa. Há um controle de nível ajustável e um LED indicador de combinação que se acende quando a potência está ativa e quando o circuito DDT de "limitação leve" está ativo.

### Recursos

- Caixa de subwoofer de potência de graves ventilada
- 800 W de potência de pico disponível
- Woofer robusto de 15"
- Amplificador de potência de resfriamento a ar forçado para máxima confiabilidade
- Rede de cruzamento passa baixa/alta de nível de linha interna
- Kosmos® C totalmente ajustável para impacto de graves melhorado
- Conector de entrada combo XLR/1/4"
- Duas saídas passa alta XLR e uma saída de faixa completa XLR
- Chave de polaridade para reversão de polaridade do subwoofer
- Elevação do terra para elevação da blindagem do cabo do terra
- Rodízios robustos grandes com rolamentos amortecidos
- Grade de aço perfurado resistente totalmente coberta
- Alças de aço
- Dimensões compactas para um sub baseado em woofer de 15"
- Montagem em pedestal rosqueado com pedestal para alto-falante incluído

### DESCRIÇÃO

O Peavey® PVXp Sub é um sistema de subwoofer de potência, ventilado que utiliza um woofer robusto de 15", acoplado a um amplificador de potência, com 800 W de potência de pico disponível. A grade preta de aço perfurado totalmente coberta fornece proteção e uma aparência profissional, juntamente com as alças de aço resistente e rodízios robustos altos de 4" para transporte.

Cruzamento de nível de linha interno com duas saídas passa alta, com buffer eletricamente independente e uma saída de faixa completa, também com buffer eletricamente independente.

O reforçador de graves Kosmos® C exclusivo da Peavey para um ganho de graves extra de material de áudio de frequência muito baixa está incorporado para versatilidade máxima.

Um sistema de montagem de poste rosqueado fornece uma plataforma firme e estável para montar um sistema adequado equipado com alto-falante acima do subwoofer. A série PVXp de alto-falantes de potência de duas vias é uma companheira excelente do PVXp Sub.

O amplificador de potência do sistema de alto-falantes do PVXp Sub que fornece a potência é uma unidade resfriada à ventoinha confiável de baixa distorção fornecendo um total de 800 W de potência de pico disponível para o sistema. A fonte de alimentação para o amplificador de potência é do tipo chaveada com baixo peso e alta eficiência. O amplificador possui nossa compressão DDT a qual virtualmente elimina o corte audível do amplificador de potência. O resfriamento é fornecido via uma ventoinha de baixo ruído, para uma operação confiável em qualquer condição.

A entrada é via um conector de telefone XLR e um TRS de 1/4" com entrada balanceada ao circuito eletrônico do preamp/EQ, e um controle de nível.

Um par independente de saídas passa alta fornece um sinal de saída com buffer e balanceada para um par de alto-falantes satélite para conduzir a faixa alta da música, via um par de conectores XLR macho.

A saída de faixa completa tem um conector XLR macho. Essas saídas permitem a ligação de sistemas de alto-falantes adicionais, ou alimentação do sinal para outros dispositivos, etc. Incluído no painel de entrada está um gabinete para módulos de funções opcionais tais como um receptor sem fio, entrada de áudio digital, um EQ de 10 faixas, etc.

## APLICAÇÕES

O Peavey PVX™ p Sub possui diversas aplicações, como uma extensão de desempenho de graves de sistemas de alto-falantes de faixa completa menores para reforço de som, sistema de alto-falantes, sistema de preenchimento lateral, karaokê ou reprodução musical.

Uma fonte de sinal típica para as entradas de nível de linha do Peavey PVXp Sub pode ser um console de mixagem de reforço de som (mixer) ou a saída de um tocador de CD, de MP3 ou de fita cassete. O sinal filtrado passa alta do PVXp Sub pode ser enviado a um sistema de alto-falantes de potência, atenuando a sobrecarga de graves profundos do sistema de alto-falantes.

## PAINEL TRASEIRO INFERIOR

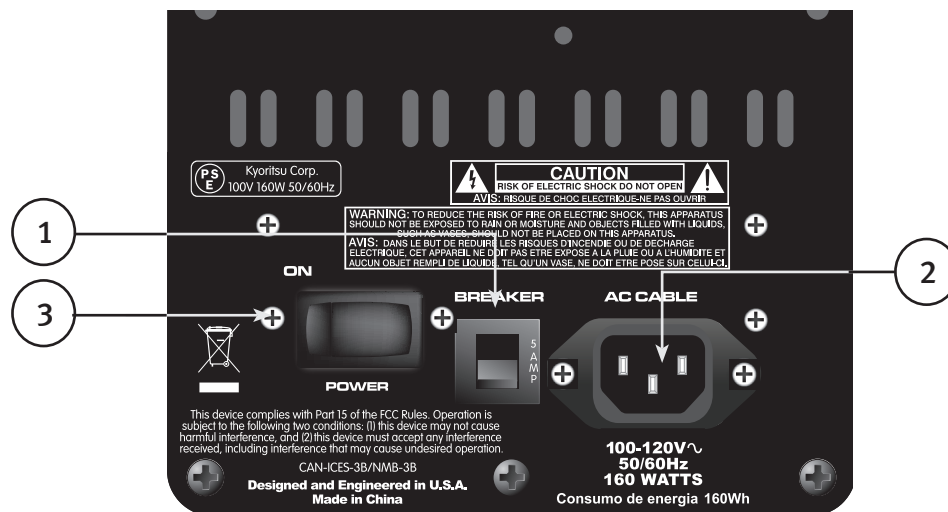

### DISJUNTOR (1)

A unidade é uma linha de energia AC protegida contra sobrecargas e condições de falha com um disjuntor de 5 A. Esse disjuntor não atua a menos que haja uma falha no circuito amplificador ou uma condição de operação anormal que cause um fluxo excessivo de corrente elétrica. Se o disjuntor atuar, DESLIGUE o interruptor (3), aguarde um breve período de tempo para que o disjuntor esfrie e ligue-o novamente.

Se o disjuntor atuar, o botão central irá subir aproximadamente 1/4" e pode ser reiniciado empurrando para baixo e para cima. Sob condições normais (não atuado), o botão central é relativamente plano.

Se a unidade continuar a fazer o disjuntor atuar, ou atue o disjuntor imediatamente após a reinicialização, não continue a tentar reinicializá-la; o sistema deve ser levado a um centro de serviços qualificado da Peavey para reparo.



### CONEXÃO DO CABO DE ENERGIA IEC (2)

Este é o terminal para um cabo de energia IEC (fornecido) que fornece energia AC à unidade. É muito importante que você garanta que o PVXp Sub tenha a linha de tensão AC apropriada fornecida. Você pode identificar a tensão apropriada para seu PVXp Sub impressa próximo ao cabo de energia IEC no painel traseiro da unidade.



Leia este guia cuidadosamente para garantir sua segurança pessoal bem como a segurança de seu equipamento. Nunca quebre o pino de aterramento de nenhum equipamento. Ele é fornecido para sua segurança. Se a tomada utilizada não tiver um pino de aterramento, um adaptador de aterramento adequado deve ser usado e o terceiro fio deve ser aterrado adequadamente. Para prevenir o risco de choque ou incêndio, sempre certifique-se de que o mixer e todos os equipamentos associados estejam corretamente aterrados.





### CHAVE DE LIGA-DESLIGA (3)

Esta chave deslizante fornece energia AC ao PVX™ p Sub quando passada para a posição ON. A posição ON é quando o lado esquerdo da chave é empurrado "para dentro" ou está próximo com o painel traseiro.

## PAINEL TRASEIRO SUPERIOR

### PAINEL DE ACESSO PARA O MÓDULO DE EXPANSÃO OPCIONAL

Esse painel deve ser removido SOMENTE ao instalar um dos vários módulos de expansão opcionais que estarão disponíveis em breve para o PVXp Sub.

Esses módulos de expansão opcionais funcionarão em conjunto com as 2 entradas já presentes no PVXp Sub, ou fornecerão uma função de entrada de linha para a entrada, como um 10-band EQ, etc. Verifique com seu revendedor Peavey® por disponibilidade e preço.

Se não estiver instalando um módulo de expansão opcional, não é preciso remover essa tampa; instruções para a instalação de um módulo de expansão opcional virão com ele e serão específicas a esse módulo.

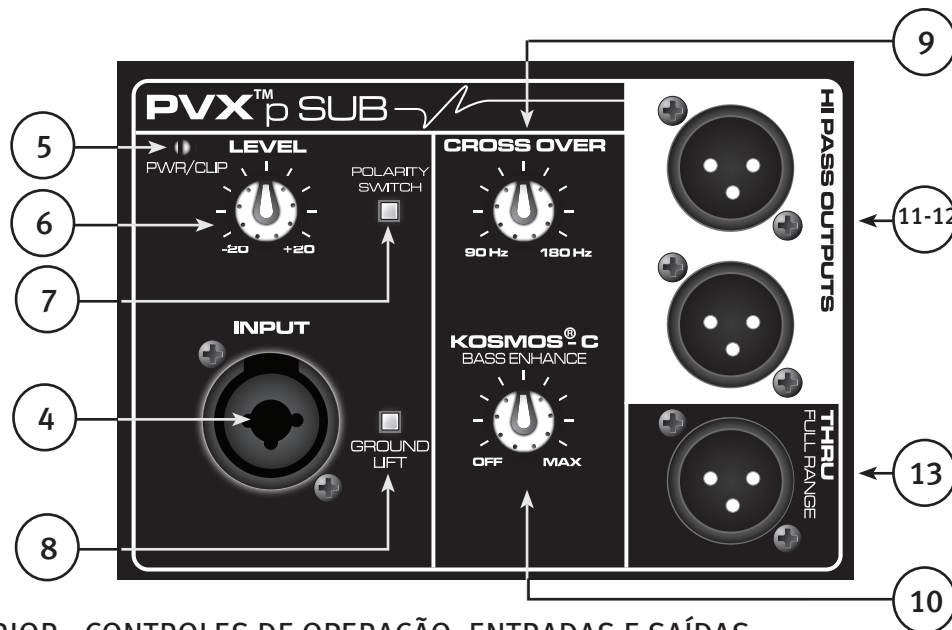

### SUPERIOR - CONTROLES DE OPERAÇÃO, ENTRADAS E SAÍDAS

#### ENTRADA (4)

A entrada de nível de linha é de impedância média balanceada. O conector é um combo fêmea XLR e um conector TRS de 1/4".

#### LED (5)

Fica VERDE quando a chave de energia é ligada e a potência está presente

Fica VERMELHO quando o amplificador de potência aciona o circuito de "limitação leve" DDT™. Piscar ocasionalmente é aceitável, mas não uma iluminação constante, pois pode estar ocorrendo uma distorção excessiva.

Há também um LED visível na frente do defletor do Sub que fica AZUL quando a potência é aplicada, e fica VERMELHO quando o amplificador de potência aciona o circuito de "limitação leve" DDT.

#### NÍVEL (6)

Controla o ganho ou nível de saída do sinal de entrada. Ele é usado para definir diretamente o nível de saída do sistema para um sinal de entrada fornecido.

O uso normal é com o botão na metade, isto é equivalente em ganho a uma entrada de amplificador de potência típica.

## CHAVE DE POLARIDADE (7)

Fornece polaridade do subwoofer em 0 ou 180 graus

Esta chave é utilizada em conjunto com o Crossover Frequency Control (9) para fornecer a melhor combinação entre a saída do subwoofer e a saída do alto-falante satélite na região de cruzamento.

## CHAVE DE ELEVAÇÃO DO TERRA (8)

Fornecida para elevação da blindagem do cabo do terra do chassi, para quebrar os laços de terra potenciais e reduzir o zumbido.

## CROSSOVER FREQUENCY CONTROL (9)

Varia a frequência de cruzamento entre o subwoofer e as saídas passa alta enviadas aos alto-falantes satélite (11 e 12). Varia a frequência de cruzamento elétrico de 90 Hz a 180 Hz.

**CUIDADO! DEIXAR ESSE CONTROLE MUITO BAIXO PODE FAZER COM QUE O ALTO-FALANTE SATÉLITE SOBRECARGADO POR UM GRAVE PROFUNDO!**

Deixar o controle mais para baixo NÃO aumenta a saída de baixo profunda do PVX™p Sub; uma posição média (12 horas) ao invés de uma mais alta funciona melhor para a maioria dos alto-falantes.

## REFORÇO DE GRAVESKOSMOS® C (10)

Fornece a capacidade de adicionar harmônicas graves para melhorar a percepção de graves profundos no material de áudio sem sobrecarregar o alto-falante do subwoofer.

Esse controle é melhor utilizado com moderação, e colocá-lo todo para cima pode fazer com que o material de áudio soe distorcido ou não natural.

## SAÍDAS PASSA ALTA (11 E 12)

Essas saídas fornecem um sinal filtrado passa alta para ser alimentado a um sistema de alto-falantes de potência de faixa completa, como o PVXp10, PVXp12 ou PVXp15. Outros alto-falantes de potência de faixa completa podem ser utilizados, e alto-falantes passivos de faixa completa podem ser utilizados em conjunto com um amplificador de potência adequado para conduzi-los.

Essas saídas possuem buffer eletrônico e são isoladas da entrada e entre si, e seus níveis não são afetados pelo controle de nível PVXs Sup (6).

## SAÍDA DE FAIXA COMPLETA (13)

Essa saída fornece um sinal de faixa completa para ser enviado a outro dispositivo que requer um sinal de faixa completa, como outro PVXp Sub, ou outro dispositivo de áudio de nível de linha. Essa saída possui buffer eletrônico e é isolada da entrada e de outras saídas.

## INSTRUÇÕES DE OPERAÇÃO

### CUIDADOS



A unidade deve ser desconectada da fonte de energia AC antes que qualquer trabalho seja feito nela. Consulte todos os serviços com pessoal de serviço qualificado.



A placa traseira pode ficar quente ao toque. Não bloqueie ou cubra a ventoinha ou as aberturas de exaustão da ventilação. Deve haver um mínimo de 10 cm de espaço atrás da ventoinha. Não deixe que o fluxo de ar fique bloqueado por objetos tais como telas ou cortinas, isolamento térmico do edifício, etc. Recomenda-se que a parte traseira do PVXp Sub não seja colocada em um espaço fechado ou um espaço que não tenha um fluxo de ar fresco.



NÃO conecte as entradas do PVXp Sub à saída do amplificador de potência. As entradas devem ser conduzidas de um sinal forte de nível de linha.



NÃO remova as grades de metal de proteção.

**AVISO! O PVXp Sub é muito eficiente e poderoso! Esse sistema de som pode danificar sua audição permanentemente! Use com extremo cuidado o ajuste de volume máximo!**



O nível de som aparente do PVX™p Sub pode enganar devido à sua saída de som clara e limpa. A falta de distorção ou perigo óbvio pode fazer com que o nível de som pareça muito menor do que realmente é. O sistema é capaz de SPL (nível de pressão sonora) além de 127 dB a 1 M do alto-falante!

## COLOCAÇÃO DE UM SISTEMA DE ALTO-FALANTES SATÉLITE ACIMA DO PVX™p SUB

O PVXp Sub tem uma montagem em pedestal rosqueada integrada no topo da unidade e ela se destina a encaixar em um pedestal rosqueado M20 de aproximadamente 80 cm de comprimento ou menor. Este pedestal é especificamente projetado para ser utilizado com os seguintes sistemas de alto-falante:

Peavey PVXp 10

Peavey PVXp 12

Peavey PVXp 15

Não coloque um sistema de alto-falantes mais alto, maior ou mais pesado do que o PVXp15 neste pedestal, ou pode ser inseguro devido ao potencial de tombar.

O PVXp Sub deve ser colocado em uma superfície firme e nivelada para que o alto-falante montado no pedestal fique protegido contra tombos.

Ao instalar ou desinstalar o alto-falante no pedestal, é uma boa prática ter ajuda, se possível. Pode ser difícil encaixar o copo do pedestal no pedestal do subwoofer enquanto segura o sistema de alto-falantes na extensão do braço.

Ao utilizar o PVXp Sub em pedestais externos, nunca amarre faixas ou bandeiras ao pedestal ou o sistema de alto-falante montado no pedestal, pois ventos fortes podem fazer com que o alto-falante caia. Se houver possibilidade de condições de vento forte, pode ser prudente considerar remover o alto-falante do pedestal para evitar que o PVXp Sub e o sistema montado no pedestal caiam.

## CONEXÃO DA ENERGIA AC AO PVXp SUB

O PVXp Sub vem com uma conexão IEC de cabo de energia de 1,8 m AC. Se estiver usando um cabo de extensão ou um filtro de linha com esse alto-falante de potência, certifique-se de que seja de boa qualidade e de capacidade de corrente suficiente para manter a segurança e maximizar a capacidade de saída de potência do PVXp Sub. Para saída máxima sem distorção, não conecte nenhum outro dispositivo no mesmo cabo de extensão onde o PVXpSub esteja conectado. Não exceda a capacidade de corrente nominal do cabo de extensão com a soma total de todas as unidades conectadas a ele.

Ao conectar o cabo PVXp Sub AC pela primeira vez, certifique-se de que a chave de energia esteja na posição Off e então, coloque-a na posição On somente quando o cabo de energia estiver conectado. Um silenciamento interno será aplicado quando a sequência correta de passos for realizada.

## OBSERVAÇÃO ESPECIAL PARA INSTALAÇÃO PERMANENTE

Ao instalar o PVXp Sub, AC uma energia AC será usada e um electricista certificado deve ser consultado para assegurar que todas as conexões AC estejam conformes com os códigos e regulações locais. Aconselha-se também a usar um clipe de cabo adequadamente fixado ao gabinete para aliviar a tensão do cabo de energia IEC conectado ao módulo amplificador (2) para que este não se solte ou fique frouxo com a vibração.

## CONEXÃO DE UM SINAL AO PVXp SUB

Há diversas formas de colocar um sinal no PVXp Sub.

O conector de entrada (4) fornece uma entrada de nível de linha balanceada, permitindo o uso de um plugue de telefone TRS de 1/4" balanceado ou um plugue XLR macho. É claro, um plugue de telefone de 1/4" desbalanceado pode ser utilizado, mas ele não terá o benefício da rejeição de conexões balanceadas de interferência externa, como um zumbido e RFI.

Não conecte cabos aos conectores enquanto a unidade estiver LIGADA e o nível no máximo! Enquanto um cabo equipado com um plugue de telefone de 1/4" de terminação única padrão funcionará bem e o circuito de entrada balanceada fornecerá alguma rejeição à interferência, um cabo balanceado usando o conector de telefone TRS de 1/4" balanceado ou o conector XLR fornecerá rejeição à interferência e desempenho superiores.

Algumas vezes, com problemas difíceis de interferência, é útil elevar o terra da carcaça (Pino 1 de um XLR) em um cabo balanceado na terminação do PVX™ p Sub. Isto pode ser feito facilmente, ativando a chave de elevação do terra (10) integrada no PVXp Sub. Verifique quaisquer alterações na entrada cuidadosamente, sempre girando o controle de nível no mínimo antes de conectar ou desconectar cabos ou realizar a elevação do terra.

Usar cabos premium de alta qualidade é recomendado para o PVX™ p Sub, pois estes normalmente têm melhor blindagem e materiais e fornecerão uma confiabilidade maior em longo prazo. A melhor opção é um cabo XLR blindado e balanceado não maior do que o necessário para alcançar o PVXp Sub. Normalmente é uma boa ideia deixar alguma folga na entrada do PVXp Sub e também fixar os cabos ou colocá-los em um guarda cabos para evitar que alguém tropece sobre eles ou empurre o PVXp Sub quando estiver apoiando um alto-falante no topo do pedestal.

## AJUSTE DE CONTROLE DE NÍVEL

O PVXp Sub está equipado com um controle de nível (6) para facilitar o uso em diversas aplicações. Com o controle de nível ajustado totalmente no sentido horário, o ganho está no máximo e a sensibilidade de entrada é de 0,24 V RMS para saída totalmente nominal.

Recomenda-se que o controle de nível do PVXp Sub esteja próximo da posição de 12 horas, ou ganho de pré-amplificação de 0 dB. Nesse ajuste, a sensibilidade de entrada é de aproximadamente 2,4 V RMS para saída nominal completa. O PVXp Sub ficará agora mais próximo de atender um amplificador de potência típico.

Se a placa de mixagem indicar corte dos sinais de saída, toda a capacidade de potência do PVXp Sub não está sendo claramente utilizada. O corte do sinal antes dele indica que o PVXp Sub está no ponto ótimo. Reduza o nível de saída do mixer e gire o controle de nível do PVXp Sub.

O amplificador no PVXp Sub está equipado com o DDT™ e o LED exibirá quando o PVXp Sub DDTfoi acionado. Se o som parecer muito comprimido, verifique esse indicador; se estiver piscando VERMELHO mais do que ocasionalmente, o nível e condução do mixer (ou o controle de nível no PVXp Sub) precisa ser reduzido.

Ao ligar o sistema de som pela primeira vez, ligue primeiro todos os circuitos eletrônicos de cima e depois o PVXp Sub com seu controle de nível completamente no sentido anti-horário (todos para o mínimo). Comece a verificar os níveis com os controles de nível de saída do mixer todos para baixo e aumente-os lentamente com os controles de nível do PVXp Sub colocados no ajuste desejado (é recomendado começar com a metade para cima).

Não é uma boa prática girar os controles de nível do PVXp Sub no máximo e tentar controlar o nível somente do mixer, pois essa abordagem poderia tender a absorver ruído em excesso. A melhor prática deve ser executar um sinal "quente" do mixer do cabo ao PVXp Sub, e então, girar o controle de nível do PVXp Sub para cima somente o necessário para alcançar a saída plena desejada. Com essa abordagem, é necessário verificar se a saída do mixer não está cortando.

## CABOS DAS SAÍDAS PASSA ALTA (11 & 12)

O método preferido de conexão de um sistema de alto-falantes satélite de faixa completa às saídas passa alta (11 e 12) do PVXp Sub's é utilizar um cabo XLR balanceado do menor tamanho possível para alcançar confortavelmente o sistema de alto-falantes satélite.

Se o alto-falante satélite estiver no topo de um pedestal acima do PVXp Sub, um cabo de 1,8 m será suficientemente longo. Um cabo de 3 ou 6 m poderia também ser usado, mas cabos maiores que isso somente provocarão mais interferência no conjunto, e começa a se perder as informações de alta frequência. Usar cabos premium de alta qualidade é recomendado para o PVXp Sub, pois estes normalmente têm melhor blindagem e materiais e fornecerão uma confiabilidade maior em longo prazo. Normalmente é uma boa ideia deixar alguma folga na saída do PVXp Sub e também fixar os cabos ou colocá-los em um guarda cabos para evitar que alguém tropece sobre eles ou empurre o PVXp Sub quando estiver apoiando um alto-falante no topo do pedestal.

## AJUSTES RECOMENDADOS PARA USO DO PVXP SUB COM A SÉRIE PVXP DE ALTO-FALANTES DE POTÊNCIA

O local ideal para colocação dos alto-falantes de faixa completa da série PVX™ p de potência é no topo do pedestal do PVXp Sub. Nessa proximidade, os seguintes ajustes fornecerão os melhores resultados na região de cruzamento, e para o balanço tonal.

Observe que as saídas XLR (11 e 12), foram uniformizadas em 12 dB para permitir que as entradas XLR no PVXp12 e PVXp15 fossem utilizadas. Normalmente, essas são consideradas entradas de nível de microfone, mas com as saídas uniformizadas do PVXp Sub, o uso de entradas XLR nos alto-falantes de potência do PVXp é possível.

## PVXP 10

Chave de polaridade no Sub (7): Normal ou PARA DENTRO

Crossover Frequency Control (9): Da posição de 12 horas para o sentido horário total. Isso representa a faixa de aproximadamente 110 Hz a 160 Hz para o ponto de cruzamento. O ajuste recomendado ótimo é na posição totalmente no sentido horário.

Controles de nível (6): Controle de nível do PVXp™ Sub na posição de 12 horas (0 dB), controle de nível do PVXp10 na posição de 12 horas

## PVXP 12

Chave de polaridade no Sub (7): Normal ou PARA DENTRO

Crossover Frequency Control (9): Da posição de 12 horas para o sentido horário total. Isso representa a faixa de aproximadamente 110 Hz a 160 Hz para o ponto de cruzamento.

O ajuste ótimo recomendado é definido para dois tiques após as 12 horas.

Controles de nível (6): Controle de nível do PVXp sub na posição de 12 horas (0 dB), controle de nível do, PVXp12 na posição de 2 tiques antes das 12 horas

## PVXP 15

Chave de polaridade no Sub (7): Normal ou PARA DENTRO

Crossover Frequency Control (9): Da posição de 12 horas para o sentido horário total. Isso representa a faixa de aproximadamente 110 Hz a 160 Hz para o ponto de cruzamento.

O ajuste ótimo recomendado é definido para as 12 horas.

Controles de nível (6): Controle de nível do PVXp Sub posição de 12 horas (0 dB), controle de nível do PVXp12 na posição de 2 tiques antes das 12 horas

**CUIDADO! DEIXAR ESSE CONTROLE DE FREQUÊNCIA DE CRUZAMENTO MUITO BAIXO PODE FAZER COM QUE O ALTO-FALANTE SATÉLITE FIQUE SOBRECARRREGADO POR UM GRAVE PROFUNDO NO SPL !**

Deixar o controle mais para baixo NÃO aumenta a saída de baixo profunda do PVXp Sub, uma posição média (12 horas) a uma mais alta funciona melhor para a maioria dos alto-falantes.

Se os alto-falantes da série PVXp não forem colocados no topo do subwoofer no pedestal, os ajustes da chave de polaridade podem precisar ser diferentes ao que foi fornecido aqui. O Crossover Frequency Control pode precisar ser ajustado a um ponto mais baixo para o subwoofer e os satélites para somar bem através da região de cruzamento. Os ajustes destacados acima funcionarão melhor quando o alto-falante satélite e o subwoofer estiverem juntos, e essencialmente, à mesma distância do público.

## AJUSTE DOS CONTROLES DO PVXP SUB PARA USO COM OUTROS ALTO-FALANTES SATÉLITE

Crossover Frequency Control (9): Em geral, para alto-falantes de faixa completa menores serem utilizados como satélites, ajuste o Crossover Frequency Control(9) para uma frequência maior. Para alto-falantes de faixa completa maiores, ajuste o Crossover Frequency Control (9) para uma frequência menor. Ajustar o Crossover Frequency Control muito abaixo da posição de 12 horas não será mais necessário desta vez, pois a frequência de cruzamento abaixo de 100 Hz não permitirá que o PVXp Sub e o alto-falante satélite sejam adicionados juntos muito bem na região de cruzamento.

Chave de polaridade (7): Tente alterar a chave de polaridade para trás e para frente em cada frequência de cruzamento selecionada, para determinar qual posição da chave fornece a melhor saída de graves na região de cruzamento

Controles de nível (6): Comece com o controle de nível do PVXp Sub na posição de 12 horas, e ajuste o sistema de alto-falantes satélite para combinar esse nível. Observe que se o subwoofer pode ser ouvido como uma fonte de som separada, então, é provável que esteja ajustado para um nível muito alto.

## AJUSTE DO CONTROLE DE GANHO DE GRAVES KOSMOS® C (10)

O controle de ganho de graves Kosmos® C pode adicionar um ganho de graves visível e saída ao som reproduzido, especialmente quando o material de áudio tem conteúdo significativo abaixo da frequência de corte do PVXp Sub's.

Quando apropriado, o uso criterioso pode melhorar o aproveitamento da música e adicionar vigor e robustez ao conjunto. Contudo, ajustar o controle muito mais alto do que o nível ótimo pode resultar em uma percepção de uma distorção ou sons graves menos claros. Raramente será útil virar o controle todo para cima.

O uso comum envolverá um ajuste do botão de controle em algum lugar entre Off (totalmente no sentido anti-horário) e 12 horas (metade para cima). Então, o efeito adicionado é mais sutil e menos intrusivo durante certos momentos na música, enquanto ainda fornece um ganho agradável do som em geral.

Observe que em ajustes extremos totalmente no sentido horário, o ganho efetivo do subwoofer é melhorado, então, se foi na margem de corte antes, virar o Bass Enhance Control todo para cima pode provocar um corte.

## DESCONEXÃO DA ENERGIA AC DO PVX™ P SUB

Recomendamos que a chave de energia (3) seja usada para desligar a unidade primeiro e depois desconectar o cabo de energia AC. Isto minimiza o estresse aos amplificadores de potência e os transdutores de transientes de desligamento.

## SOLUÇÃO DE PROBLEMAS

### SEM NENHUMA SAÍDA

Primeiro, certifique-se de que a unidade tenha energia AC e esteja LIGADA. Certifique-se de que o LED do módulo do amplificador de potência esteja aceso.

Senão, certifique-se de que a chave ON/OFF (3) esteja na posição ON e verifique a conexão do cabo de energia IEC (2) garantindo que esteja completamente conectado e fixo. Certifique-se de que o cabo de linha AC esteja conectado em uma tomada AC.

Finalmente, verifique o disjuntor (1). (Consulte a seção Painel Traseiro: Disjuntor, por instruções de segurança.)

Uma vez assegurado que sua unidade tenha energia AC verifique se o PVX™ p Sub tem sinal. Desconecte temporariamente o cabo de suas entradas e conecte-o em outro dispositivo capaz de reproduzir o sinal (isto é, um amplificador de potência e alto-falante). Se ele produzir um sinal, certifique-se de que todos os controles de nível em uso estejam em um nível satisfatório (de um terço à metade).

Se o PVXp Sub foi sujeito à luz direta do sol ou calor excessivo, a proteção térmica interna pode ter sido acionada. Então, desligue o PVXp Sub e deixe-o esfriar por um período de tempo suficiente.

Se ainda assim não houver saída, entre em contato com um revendedor autorizado Peavey ou o Peavey International Service Center.

### ZUMBIDO OU ZUNIDO

Se o PVXp Sub está produzindo zumbido ou zunido, isso pode estar relacionado à tomada AC. Tente conectar o PVXp Sub em uma tomada AC diferente. Algumas vezes, se um circuito (disjuntor) é usado para o mixer e o PVXp Sub, ele pode causar problemas de zumbido. A menos que não seja prático, é melhor usar a mesma tomada (circuito) para fornecer energia ao mixer e ao alto-falante de potência.

Garanta que os cabos blindados tenham sido usados para conduzir o sinal às entradas do PVXp Sub. Se os cabos do alto-falante com os conectores de 1/4" são usados como cabos de entrada ao invés de cabos blindados, eles tenderão a gerar zumbido ou zunido.

O zumbido pode estar relacionado a um laço de terra. Pode ser útil elevar o terra da blindagem (Pino 1) no cabo balanceado do terminal do PVXp Sub. Isto pode ser feito facilmente, ativando a chave Ground Lift (10) integrada no PVXp Sub. Verifique quaisquer alterações na entrada cuidadosamente, girando primeiro o controle de nível para o mínimo, conectando e desconectando cabos, ou elevando o terra de carcaça no Sub.

Verifique para ter certeza que os atenuadores de iluminação não estejam no mesmo circuito do PVXp Sub, do mixer ou de quaisquer dispositivos de fonte. Se um atenuador de luz está sendo usado, pode ser necessário ligá-lo ou desligá-lo completamente para eliminar ou reduzir o zumbido. Este é um problema típico de interferência por fiação AC/atenuador de iluminação, não uma questão de projeto do PVXp Sub.

O terceiro fio (conector terra) nos conectores AC NUNCA deve ser removido ou quebrado, pois esse é um perigo potencial à segurança.

### SOM DISTORCIDO OU CONFUSO

Primeiro, certifique-se de que o mixer (fonte de sinal) não esteja em corte ou sobrecarregado. Certifique-se de que o controle de nível (6) do PVXp Sub não esteja ajustado para muito baixo. Verifique se os conectores de entrada estão totalmente fixos no conector de entrada no painel traseiro do PVXp Sub. Garanta que a saída do amplificador de potência não tenha sido conectada no conector de entrada do PVXp Sub. Se um cabo de extensão estiver sendo usado para fornecer energia AC à unidade, certifique-se de que tenha capacidade de corrente suficiente e que não esteja sendo usado para fornecer energia a qualquer outro dispositivo.

O PVXp Sub tem um ganho de graves interno para estender e aliviar a resposta natural dos alto-falantes no sistema, portanto, pode precisar de algum EQ adicional. Se ganho de graves adicionais excessivos ou ganho de alta frequência tenham sido adicionados externamente ao PVXp Sub, isso pode causar sobrecarga prematura em SPL alto. Reduza a quantidade de qualquer equalização externa (mixer, rack) EQ e observe se isso remove a distorção.





Finalmente, observe que mesmo o PVXp Sub é uma unidade de saída poderosa e alta, ele têm limites e pode precisar de unidades de potência adicionais (ou um subwoofer) para fornecer saída ou cobertura de som suficientes. Neste caso, tente diminuir os níveis do mixer um pouco para ver se isso resolve o problema. Se, após verificar todas as coisas listadas e qualquer outra coisa que você possa imaginar para verificar a segurança, o sistema ainda exibir problemas, observe cuidadosamente todas as condições e consulte um revendedor Peavey por orientação.

## **CUIDADOS E MANUTENÇÃO**

Seu PVXp Sub é um produto robusto e durável e fornecerá anos de uso confiável se for cuidado de forma adequada. Use o bom senso e leia os avisos de segurança para evitar condições de operação perigosas.

A unidade deve ser desconectada da fonte de energia AC antes que qualquer trabalho seja feito nela. Consulte todos os serviços com pessoal de serviço qualificado.

## **LUZ DO SOL/CALOR**

Evite exposição prolongada à luz direta do sol, pois isso pode fazer com que a unidade sobreaqueça e se desligue termicamente.

Condições de operação excessivamente quentes podem também provocar um desligamento térmico.

Não armazene em calor extremo ou condições de frio ou umidade extremamente altas. Sempre deixe a unidade chegar à temperatura ambiente antes do uso.

## **LIMPEZA**

Nunca limpe o PVXp Sub enquanto estiver conectado ou LIGADO! Quando a unidade for conectada completamente das fontes de energia AC, use um pano seco para remover pó ou outra sujeira. Nunca use solventes fortes no PVXp Sub, pois poderia danificar o gabinete. Não deixe que NENHUM fluido caia dentro do PVXp Sub.

## **RETOQUE**

Para um retoque de qualquer dano ao acabamento pintado em preto do PVXp Sub, você pode utilizar uma tinta spray preta como a Peavey Commercial Sound, Black Touch-Up Paint, Peavey número de peça 00052110. Siga as instruções na lata para segurança e melhores resultados.

## **VERIFICAÇÃO PARA UM CONJUNTO SEGURO**

Após os primeiros meses de uso e a partir daí, periodicamente, verifique a parte mecânica do PVXp Sub por apertos, incluindo os parafusos do painel traseiro e os parafusos que prendem a grade e o gabinete traseiro juntos.

A unidade está sujeita a grandes vibrações e isto pode afrouxar os parafusos com o uso.



# DIMENSÕES

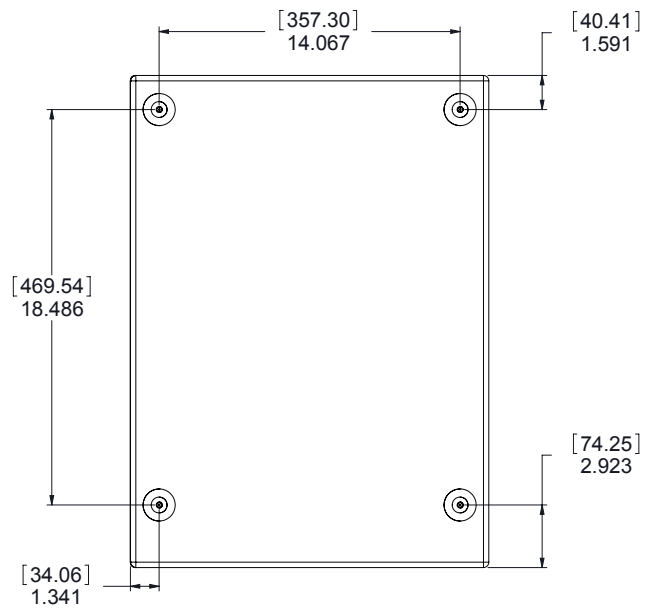
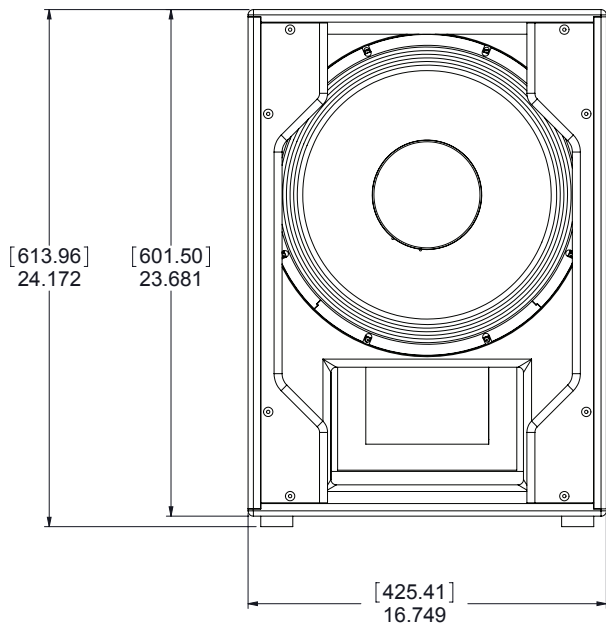
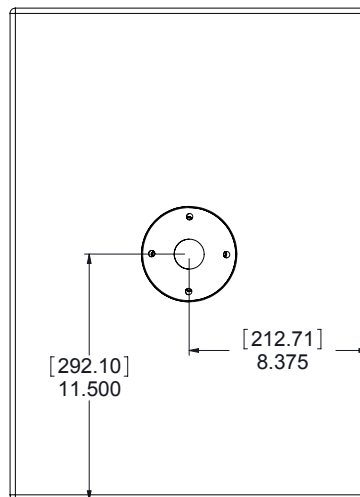
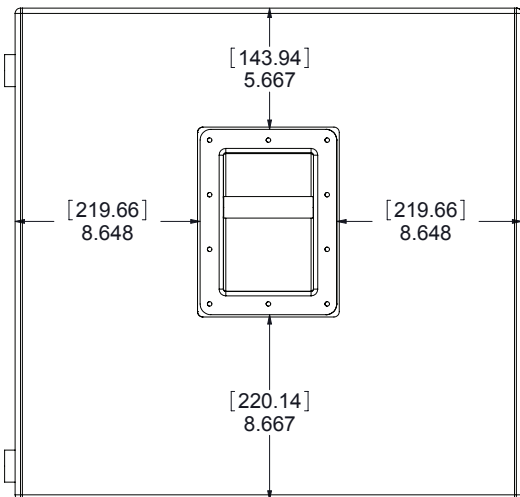

# DIMENSÕES

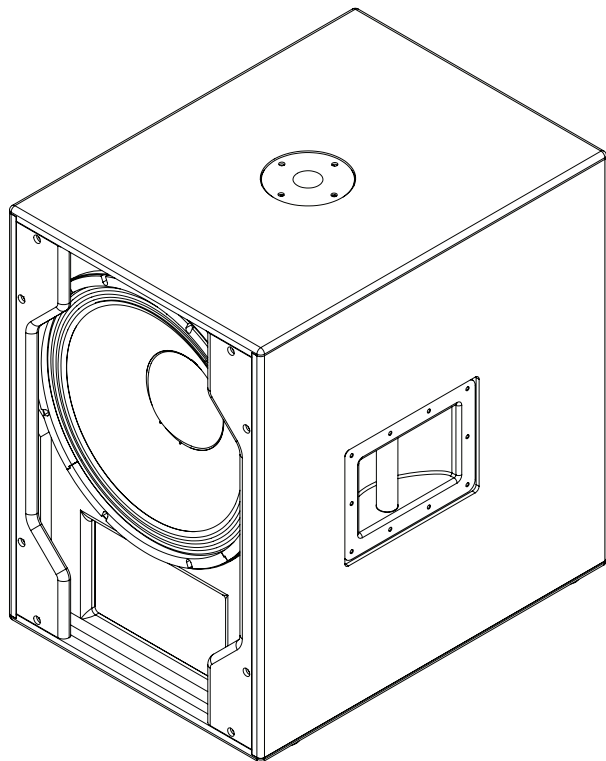
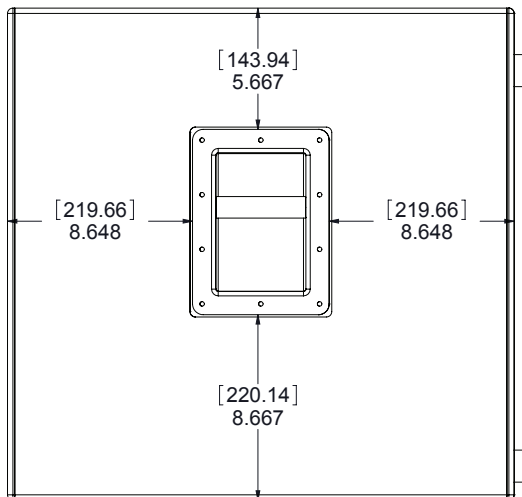

## Uso típico

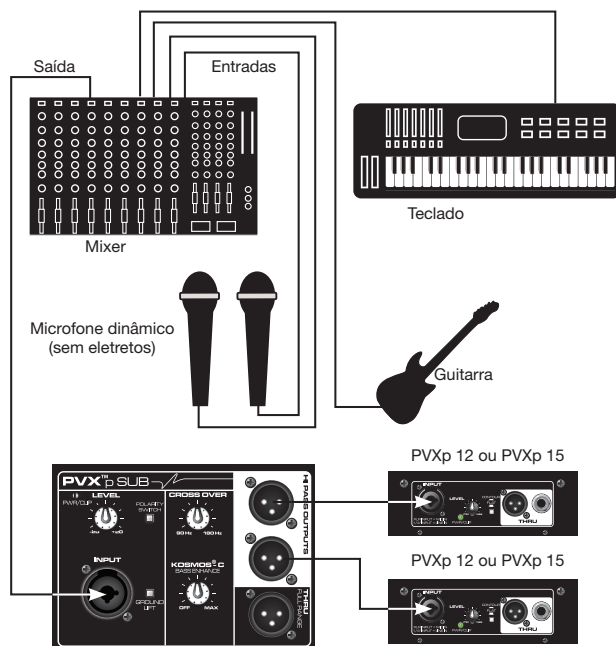
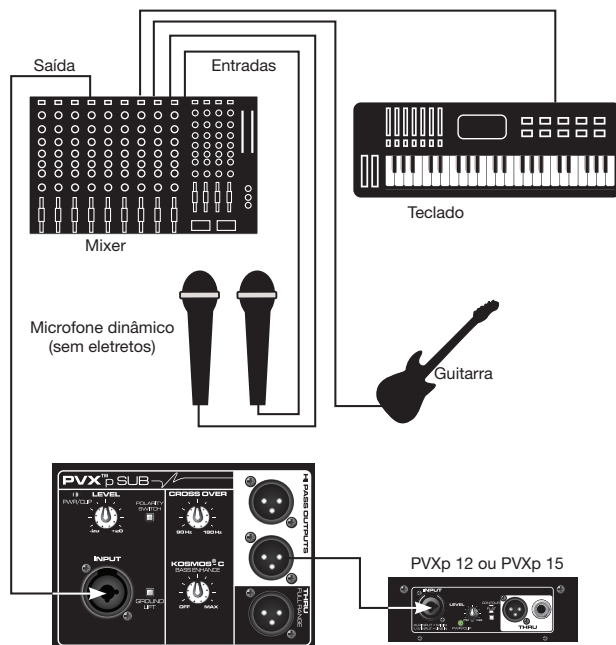

Entrada ao primeiro Sub

Conexão em um único barramento (diversos Subs)

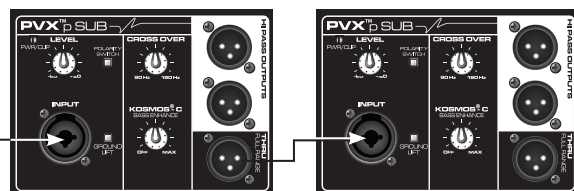

## ESPECIFICAÇÕES

### Faixa de frequência (-10 dB, espaço médio):

43 Hz – 180 Hz\*

\*Controle de cruzamento completo no sentido horário

### Resposta e frequência 1 metro no eixo, varredura senoidal em ambiente sem eco (-6 dB):

48 Hz – 138 Hz\*

\*Controle de cruzamento completo no sentido horário

### Classificação do amplificador de potência, saída de potência total:

800 W de potência de pico disponível

Potência contínua: 470 W em 4 ohms

### Impedância de entrada eletrônica (nominal):

Entrada de linha: 2,2 k ohms balanceada (XLR ou 1/4"), 10 k ohms desbalanceado 1/4"

### Nível de pressão de som, 1 W, 1 metro em ambiente sem eco:

97 dB SPL

### Nível de pressão de som máximo (1 metro):

123 dB SPL contínuo

127 dB SPL pico

### Transdutor auxiliar:

Woofers robustos de 15" premium com bobina de voz de 3"

### Frequência de sintonia do conjunto:

50 Hz

### Conexões de entrada:

Um conector de telefone de 1/4" XLR fêmea combo que fornece operação balanceada e desbalanceada.

### Conexões de saída:

Duas saídas passa alta, com buffer eletricamente independente, com bloco de nível de saída comutável.

Uma faixa completa, com buffer eletrônico.

### Controles:

*Nível:* Fornece ajuste de ganho de +/-20 dB

*Crossover Frequency Adjust (Ajuste da frequência de cruzamento):* Ajuste da frequência de cruzamento elétrico de 90 Hz a 180 Hz, variável continuamente.

*Kosmos® C:* Fornece processamento de melhoria de graves.

*Polarity Switch:* Fornece polaridade do subwoofer de 0 ou 180 graus

*Ground Lift Switch:* Para entrada

### Cruzamento eletrônico

Continuamente variável de 90 Hz a 180 Hz.

Inclinação passa baixa: 24 dB/oitava

Inclinação de saída passa alta: 18 dB/oitava

### Inclinação de filtro infrassônico:

36 dB/oitava

### Resposta nominal de frequência de amplificador:

+0, -3 dB de 20 Hz a 20 kHz

### Zumbido e ruído:

Maior do que 90 dB abaixo da potência nominal

### Faixa dinâmica DDT:

Maior do que 21 dB

### THD e IM:

Tipicamente menor do que 0,5 %

### Fator de amortecimento:

Maior que 100 a 1000 Hz, 4 ohms

### Requisitos de energia do sistema Peavey Sub X™p:

Nominal 160 W, 100-120 VAC, 50-60 Hz (Doméstico)  
220-240 VAC, 50-60 Hz (Exportação)

### Materiais e acabamento do gabinete:

Gabinete acrílico pintado de preto com 15 mm de MDF, com uma grade de aço perfurada totalmente revestida a pó preto.

### Dimensões (A x L x P)

Posição em uso:

62 cm x 43 cm x 58 cm

(não incluindo as rodas, 10 cm de profundidade)

616 mm x 425 mm x 584 mm

Posição de transporte:

68 cm x 43 cm x 62 cm

687 mm x 425 mm x 616 mm

### Peso líquido:

76.lb. (34,5 kg)

### Fornecimento para montagem:

1 montagem de pedestal de 3/8" com pedestal rosqueado M20 para montagem vertical, um alto-falante adequado no topo do Sub, e quatro pés de borracha grandes na parte de baixo para uso em piso.

## PVX™p Sub

파워 Peavey® PVX™p Sub를 구입해 주셔서 감사합니다. PVXp Sub는 DDT™ 기술을 사용한 총 800W의 최대 출력과 최고의 안정성을 제공하는 전원부를 특징으로 합니다. 이 강력한 케이스는 또한 3" 음성 코일이 채용된 견고하고 튼튼한 재질의 15" 우퍼를 포함하고 있습니다. PVXp Sub는 밸런스드 XLR 입력은 물론 .TRS 1/4" 입력도 허용하는 콤비네이션 잭을 통해 균형 잡힌 입력을 제공합니다. 여기에는 thru 하이패스 XLR 출력 2개와 풀레인지 XLR 출력 1개가 있습니다. 또한 조절식 레벨 컨트롤과 전원이 켜지고 “소프트 리미팅(soft-limiting)” DDT 회로가 활성화될 때 켜지는 콤비네이션 LED 표시등이 있습니다.

### 기능

- 배기 베이스 파워 서브우퍼 케이스
- 800W의 최대 출력
- 견고하고 튼튼한 15" 우퍼
- 안정성을 극대화하기 위한 강제 공랭식 파워 앰프
- 내부 라인 레벨 로우패스/하이패스 크로스오버 네트워크
- 베이스 임팩트 강화를 위한 완전 조절식 Kosmos® C
- XLR/1/4" 콤보 잭 입력
- 하이패스 XLR 입력 2개, 풀레인지 thru XLR 출력 1개
- 서브우퍼의 극성 반전용 극성 스위치
- 접지에서 케이블 차폐를 올리는 그라운드 리프트
- 감쇠형 베어링을 포함한 튼튼한 재질의 대형 잠금식 캐스터
- 견고한 전장 다공 스틸 그릴
- 스틸 핸들
- 15" 서브 기반 우퍼에 맞는 컴팩트한 치수
- 나사형 지지대 마운트(스피커 지지대 포함)

### 설명

Peavey® PVXp Sub는 컴팩트한 배기 파워 서브우퍼 시스템으로, 파워 앰프에 연결되어 800W의 최대 출력을 제공하는 견고한 재질의 15" 우퍼를 이용합니다. 전장 다공 스틸 그릴은 견고한 스틸 핸들과 휴대용 4" 테일 캐스터와 함께 외관을 보호해 줍니다.

2개의 하이패스 출력이 있는 내부 라인 레벨 크로스오버와 1개의 풀레인지 thru 출력은 각각 전기적으로 버퍼링되어 있습니다.

매우 낮은 주파수 프로그램 재료의 추가 베이스 펀치를 위한 Peavey만의 독특한 제품인 Kosmos® C 베이스 인헨서는 매우 다양한 용도로 사용할 수 있습니다.

나사형 지지대 마운트 시스템은 적절하게 장착된 스피커 시스템을 서브우퍼 위에 장착하는 견고하고 안정된 플랫폼을 제공합니다. PVXp 투웨이 파워 스피커 시리즈는 PVXp Sub와 함께 사용 시 더욱 파워풀한 성능을 제공합니다.

전력을 공급하는 PVXp Sub 스피커 시스템 파워 앰프는 시스템에 총 800W의 최대 전력으로 왜곡을 최소화하고 최상의 안정성을 제공하는 팬 냉각 장치입니다. 파워 앰프의 전원 공급 장치는 경량 및 고효율의 스위치형으로 되어 있습니다. 앰프는 가상으로 파워 앰프 클립 현상을 제거하는 DDT 압축 기능을 사용합니다. 냉각 과정은 어떠한 환경에서도 안정적인 작동을 확보하기 위해 잡음이 적은 팬을 통해 이루어집니다.

입력은 콤보 암 XLR. preamp/EQ에 대한 밸런스드 입력이 있는 1/4" TRS 폰 잭, 그리고 레벨 컨트롤을 통해 이루어집니다.

하이패스 출력(High-Pass Outputs)의 독립 쌍은 위성 스피커 쌍을 위한 버퍼링된 밸런스드 신호를 제공해 슷(male) XLR 잭 쌍을 통해 높은 수준의 음악을 전달합니다.

플레인지 Thru 출력에는 숫(male) XLR 커넥터. 이러한 출력을 사용해 스피커 시스템을 추가로 연결하거나 신호를 다른 장치에 공급할 수 있습니다. 입력 패널에는 무선 수신기, 디지털 오디오 입력 또는 10밴드 EQ 등과 같은 기능 모듈(옵션)을 장착할 수 있는 구역이 있습니다.

## 애플리케이션

Peavey PVX™p Sub에는 사운드 강화를 위한 소형 플레인지 스피커 시스템의 베이스 성능 확장, 공개 주소, 사이드 필(side fill) 시스템, 가라오케 또는 음악 재생과 같은 다양한 애플리케이션이 있습니다.

Peavey PVXp Sub의 라인 레벨에 대한 일반 신호 소스는 사운드 강화 믹싱 콘솔(믹서)의 입력이거나 CD 플레이어, MP3 플레이어 또는 테이프 데크의 출력입니다. PVXp Sub의 하이패스 필터링 신호는 플레인지 파워 스피커 시스템으로 전송되어 이 스피커 시스템의 딥 베이스(deep bass)의 과부하를 덜어줍니다.

## 후면 패널 버튼

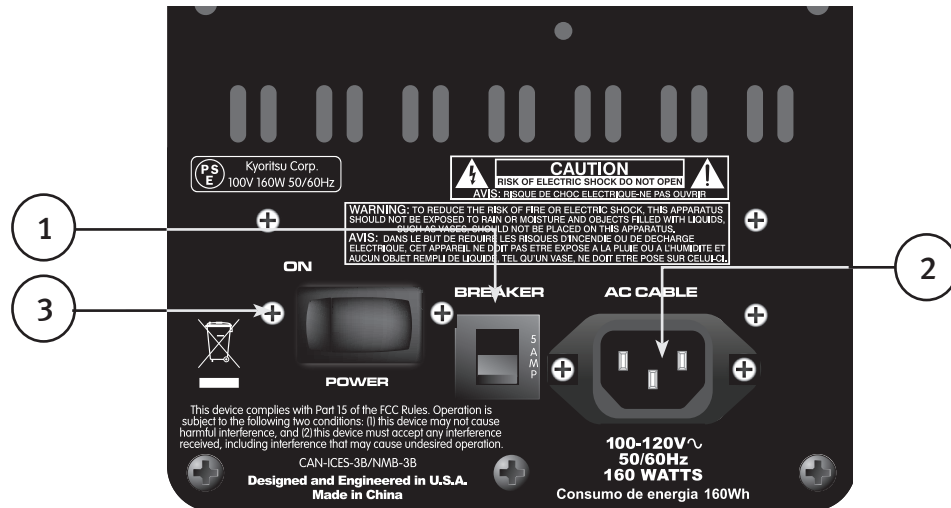

### 회로 차단기 (1)

이 장치는 5암프 회로 차단기로, AC 전원 라인이 과부하 및 결함으로부터 보호됩니다. 차단기는 암프 회로 또는 과도한 전류가 흘러 비정상적인 작동이 발생하지 않는 한 트립되서는 안 됩니다. 차단기가 트립되면 전원 스위치(3)를 OFF로 설정하고 차단기가 충분히 냉각될 때까지 기다린 후 차단기를 다시 설정하십시오.

회로 차단기가 트립되어 가운데 버튼이 약 1/4" 팝업되면 이 버튼을 위아래로 눌러 다시 설정할 수 있습니다. 정상적인 상태(트립되지 않은 상태)에서는 가운데 버튼이 평평한 상태로 유지됩니다.

다시 설정한 후에도 차단기가 계속 트립되거나 재설정 직후 트립되면 재설정을 중지하고 Peavey 서비스 센터에 수리를 의뢰해야 합니다.

### IEC 전원 코드 연결 (2)

IEC 라인 코드(제공됨)용으로, 장치에 AC 전원을 공급합니다. 반드시 PVXp Sub에 맞는 AC 라인 전압(제공됨)을 사용하십시오. PVXp Sub에 맞는 전압은 장치 뒷면 패널의 IEC 라인(전원) 코드 옆에 인쇄되어 있습니다.

이 설명서를 주의 깊게 읽고 기기와 사용자의 안전을 확보하십시오. 기기에 있는 접지 핀을 절대로 손상시키지 마십시오. 접지 핀은 사용자의 안전을 위한 부품입니다. 사용하는 콘센트에 접지 핀이 없을 경우에는 적당한 접지 어댑터를 사용해야 하며 여분의 와이어를 사용해 적절히 접지해야 합니다. 감전이나 화재 사고를 방지하기 위해 믹서를 비롯한 모든 관련 장치들을 올바르게 접지하십시오.





### ON-OFF 스위치 (3)

이 로커 스위치는 ON 위치에 있을 때 AC 전원을 PVX™p Sub 에 공급합니다. ON 위치는 스위치 왼쪽이 “눌러진” 상태이거나 후면 패널이 거의 평평합니다.

## REAR PANEL TOP

### 확장 모듈(옵션)용 접속 패널

이 패널은 PVXp Sub용으로 곧 선보일 여러 확장 모듈(옵션) 중 하나를 설치할 때에만 제거할 수 있습니다.

이러한 확장 모듈(옵션)은 PVXp Sub에 이미 있는 입력과 함께 사용하거나 10-band EQ 등과 같은 입력용 인라인 기능을 제공합니다. 판매 여부 및 가격에 대한 내용은 Peavey® 대리점에 문의하시기 바랍니다.

선택적 확장 모듈(Optional Expansion Module)을 설치하지 않을 경우에는 커버와 각 확장 모듈(해당 모듈 전용 지침)과 함께 제공되는 선택적 확장 모듈용 지침을 제거하지 마십시오.

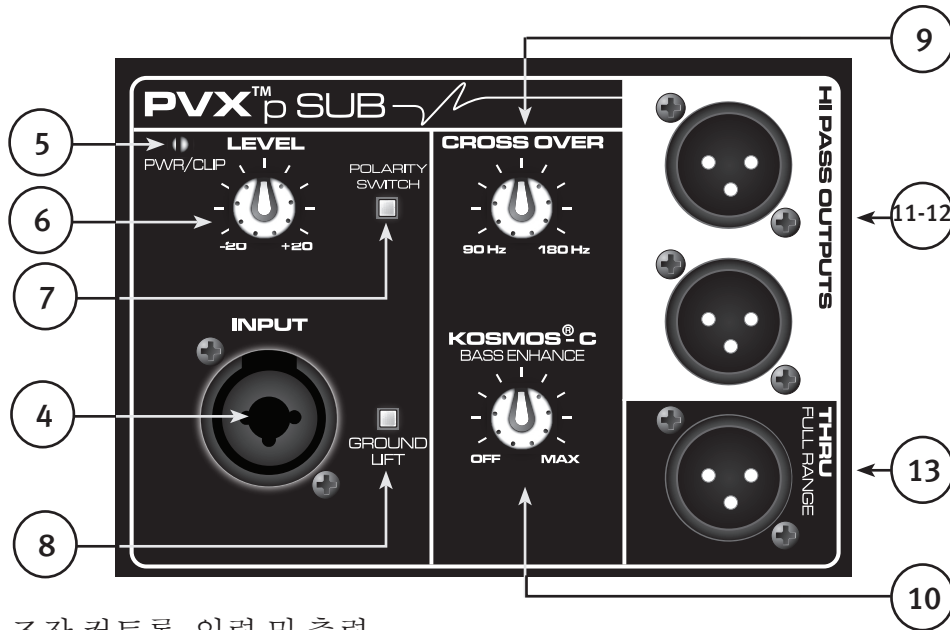

### 상단 - 조작 컨트롤, 입력 및 출력

#### 입력 (4)

라인 레벨 입력은 중간 임피던스 밸런스 타입과 같습니다. 작은 콤보 암(female) XLR 및 1/4" TRS 커넥터입니다.

#### LED (5)

전원 스위치를 켜고 전원이 공급되면 녹색 불빛이 켜집니다.

파워 앰프에 DDT™ “소프트 리미팅(soft limiting)” 회로가 연결되면 적색 불빛이 켜집니다. 빛이 간헐적으로 깜박이는 것은 이상 현상으로 볼 수 없지만 계속 켜지지 않거나 왜곡이 발생하면 비정상적인 현상입니다.

또한 Sub의 전면 배플에서 볼 수 있는 LED는 전원이 공급되고 있을 때 청색 불빛이 켜지고 파워 앰프에 DDT “소프트 리미팅(soft limiting)” 회로가 연결될 때 적색 불빛으로 바뀝니다.

#### 레벨 (6)

입력 신호의 게인 또는 출력 레벨을 제어합니다. 특정 입력 신호의 시스템 출력 레벨을 직접 설정할 때 사용합니다.

통상적으로 노브를 가운데로 설정하며 이는 일반적인 파워 앰프 입력의 게인과 동일합니다.

## 극성 스위치 (7)

0° 또는 180°의 서브우퍼 극성을 제공합니다.

이 스위치는 크로스오버 지역에서 서브우퍼 출력과 위성 스피커 출력을 가장 잘 일치시키기 위해 **Crossover Frequency Control (9)**을 연결할 때 사용합니다.

## 그라운드 리프트 스위치 (8)

새시 접지에서 케이블 차폐를 들어올려 잠재적 접지 루프를 차단하고 험을 줄입니다.

## CROSSOVER FREQUENCY CONTROL (9)

서브우퍼와 위성 스피커에 전송되는 하이패스 출력(High Pass Outputs) 간의 크로스오버 주파수에 변화를 줍니다(11 및 12). 전기적 크로스오버 주파수에 변화를 줍니다(90 Hz – 180 Hz).

주의! 이 컨트롤을 너무 낮게 설정하면 위성 스피커에 딥 베이스(Deep Bass)로 인한 과부하가 발생할 수 있습니다.

컨트롤을 낮게 설정한 경우에는 PVX™p Sub의 딥 베이스(deep bass)를 올리지 마십시오. 대부분의 스피커에 서는 중간(12시) 이상으로 높게 설정하는 것이 가장 좋습니다.

## KOSMOS® C 베이스 인핸스먼트 (10)

저음 하모니를 추가해 서브우퍼 스피커가 과부하되지 않고 프로그램 자료에서 딥 베이스에 대한 인식을 향상시키는 기능을 제공합니다.

이 컨트롤은 중간이 가장 적당합니다. 끝까지 올리면 프로그램 자료의 사운드가 왜곡되거나 자연스럽지 않게 됩니다.

## 하이패스(HIGH PASS) 출력 (11 및 12)

이 출력들은 하이패스 필터링이 된 신호를 PVXp 10, PVXp 12 또는 PVXp 15와 같은 풀레인지 파워 스피커 시스템에 공급합니다. 다른 풀레인지 파워 스피커를 사용할 수 있으며 풀레인지 패시브 스피커 또한 스피커를 제어하는 적당한 파워 앰프와 연결해 사용할 수 있습니다.

이 출력들은 입력을 포함해 다른 출력과 전자적으로 버퍼링 및 절연되어 있어 해당 레벨은 PVXp 서브 레벨 컨트롤(6)에 의한 영향을 받지 않습니다.

## THRU 풀레인지 출력 (13)

이 출력은 다른 PVXp Sub 또는 다른 일부 라인 레벨 오디오 장치 같이 풀레인지 신호를 필요로 하는 다른 장치에 신호를 전송합니다. 이 출력은 입력을 포함해 다른 출력과 전자적으로 버퍼링 및 절연되어 있습니다.

## 사용 설명서

### 주의

작업이 종료되면 반드시 AC 전원 콘센트에서 빼두어야 합니다. 모든 수리는 자격을 갖춘 기술자에게 의뢰하십시오.

후면 판이 뜨거울 수 있으므로 주의하십시오. 팬 또는 환기구를 막아두거나 덮어두지 마십시오. 팬 뒷부분에 최소 4"의 공간을 남겨두어야 합니다. 커튼, 천, 건축 단열재 등과 같은 장애물에 의해 공기 흐름이 막히지 않도록 주의하십시오. PVXp Sub 뒷면이 막힌 공간이나 공기 순환이 되지 않는 공간에 기기를 설치하지 않는 것이 좋습니다.

PVXp Sub 입력을 파워 앰프의 출력에 연결하지 마십시오. 입력은 라인 레벨 강도 신호에서 전달됩니다.

보호 금속 그릴을 제거하지 마십시오.

경고! PVXp Sub는 매우 효율적이고 강력합니다! 이 사운드 시스템은 청각에 영구적인 손상을 입힐 수 있습니다! 최대 볼륨으로 설정할 때에는 각별한 주의가 필요합니다!





PVX™p Sub의 분명한 사운드 레벨은 자체의 맑고 깨끗한 사운드 출력 및 고주파수 부족으로 인해 느끼지 못할 수 있습니다. 왜곡 부족 또는 분명한 스트레스로 인해 사운드 레벨이 실제보다 훨씬 더 낮아질 수 있습니다. 이 시스템은 127dB 이상(스피커에서 1M 거리)에서 SPL이 가능합니다!



### PVX™p SUB 상단에 위성 스피커 시스템 설치하기

PVXp Sub에는 장치 상단에 설치된 나사형 지지대가 있습니다. 이 지지대는 약 32" 길이의 M20 나사형 지지대에 맞게 설계되었습니다. 이 지지대는 다음과 같은 스피커 시스템에 사용할 수 있도록 설계되었습니다.

Peavey PVXp 10

Peavey PVXp 12

Peavey PVXp 15

PVXp 15보다 크기, 부피 또는 무게 측면에서 더 큰 스피커 시스템을 이 나사형 지지대에 설치하지 마십시오. 지지대가 기울어져 불안정해질 수 있습니다.

PVXp Sub는 단단하고 평평한 바닥에 설치해야 지지대 설치 스피커가 기울어지지 않고 안정된 자세를 유지할 수 있습니다.

스피커를 지지대에 설치하거나 제거할 경우에는 가능한 한 다른 사람의 도움을 받는 것이 좋습니다. 팔로 스피커를 잡을 상태에서 지지대 컵을 서브우퍼 지지대에 끼우는 일은 매우 어려운 작업일 수 있습니다.

PVXp Sub와 지지대 아웃도어를 사용할 경우에는 지지대 또는 설치된 스피커 시스템에 배너나 플래그를 부착하지 마십시오. 강한 바람이 불면 스피커가 넘어질 수 있습니다. 강한 바람이 불 수 있는 경우에는 PVXp Sub와 지지대 설치 스피커 시스템이 강풍에 의해 넘어지는 사고를 방지하도록 지지대에서 스피커를 제거하는 방법을 신중하게 고려해야 할 수 있습니다.

### PVXp SUB에 AC 전원 연결하기

PVXp Sub에는 6핀 IEC 연결 AC 전원 코드가 포함되어 있습니다. 이 파워 스피커에 확장 코드 또는 파워 스트립을 사용할 경우에는 품질이 좋고 안전을 유지할 수 있는 충분한 전류 용량을 갖추고 있으며 PVXp Sub의 출력 용량을 극대화할 수 있는지 확인하십시오. 왜곡되지 않은 최대 출력의 경우에는 다른 장치를 PVXp Sub가 연결된 확장 코드에 같이 연결하지 마십시오. 이 코드에 연결된 총 장치 수를 포함한 확장 코드의 정격 전류 용량을 초과하지 마십시오.

PVXp Sub AC 코드에 처음 연결할 때에는 전원 스위치를 Off 위치로 설정한 다음 전원 코드를 연결한 직후에만 On 위치로 전환하십시오. 올바른 일련의 단계가 진행될 경우 내장 음소거 기능이 시작됩니다.

### 영구 설치 관련 참고 사항

PVXp Sub를 설치해 AC 전원을 공급할 경우에는 전문 기술자에게 의뢰해 모든 AC 배선이 해당 지역의 법률 규정을 준수하는지 확인해야 합니다. It is also advisable to use a cable clip properly affixed to the cabinet to strain relief the IEC power cord connected to the amplifier module at (2) so the power cord cannot be pulled out or vibrate loose.

### 신호를 PVXp SUB에 연결하기

PVXp Sub에 신호를 입력하는 여러 가지 방법이 있습니다.

입력(4)은 1/4" TRS (ring-tip-sleeve) 타입 전화 플러그 또는 슴(male) XLR 플러그 사용을 허용하는 밸런스드 라인 밸브 입력을 제공합니다. 물론 언밸런스드 1/4" 전화 플러그도 사용할 수 있지만 험 및 RFI와 같은 외부 인터페이스의 밸런스드 연결 거부 기능은 사용할 수 없습니다.

장치를 켜고 레벨 노브를 위로 돌리는 동안에는 케이블을 잭에 연결하지 마십시오. 표준 싱글 엔디드 (single-ended) 1/4" 전화 케이블 장착 케이블이 올바르게 작동하고 밸런스드 입력 회로가 일부 간섭 거부 기능을 제공하는 동안 밸런스드 TRS 1/4" 전화 플러그 또는 XLR 플러그는 탁월한 간섭 거부 기능과 성능을 제공합니다.

간혹 발생하는 까다로운 간섭 문제는 PVX™p Sub 끝에서 밸런스드 케이블의 차폐 접지(XLR의 핀 #1)를 올려 해결할 수 있습니다. 이 작업은 PVXp Sub에 설치된 그라운드 리프트 스위치(10)를 활성화하기만 하면 됩니다. 케이블을 연결하거나 분리하기 전 또는 접지를 들어올리기 전에 먼저 레벨 컨트롤을 아래로 돌리면서 입력 변경 내용을 주의 깊게 확인하십시오.

PVX™p Sub에는 고품질의 프리미엄 케이블을 사용하는 것이 좋습니다. 고급 케이블은 차폐 기능과 재료가 더 뛰어나 장시간 한층 더 높은 안정성을 제공합니다. 차폐 밸런스드 케이블을 다른 어떤 종류의 제품보다 PVXp Sub에 필요한 최상의 옵션입니다. 일반적으로 PVXp Sub의 출력에 일부 여유를 남겨두고 테이프를 사용해 케이블을 아래로 붙이거나 케이블을 케이블 가드 밑으로 깔아 걸려 넘어지거나 PVXp Sub이 지지대 상단에 있을 때 케이블이 잡아 당겨지지 않도록 하는 것이 좋습니다.

### 레벨 컨트롤 조정

PVXp Sub에는 입력에 레벨 컨트롤(6)이 있어 이를 통해 다른 많은 애플리케이션을 사용할 수 있습니다. 레벨 컨트롤 시계 방향으로 완전히 돌리면 게인이 최대가 되고 입력 감도가 0.24V RMS(최대 정격 출력의 경우)가 됩니다.

PVXp Sub 레벨 컨트롤을 12시 위치 또는 0 dB 프리앰프 게인에 가깝게 설정하는 것이 좋습니다. 설정 시 입력 감도는 약 2.4V RMS(최대 정격 출력의 경우) PVXp Sub가 이제 일반적인 파워 앰프 입력과 더욱 가깝게 일치됩니다.

믹싱 보드에 출력 신호의 클리핑이 나타나면 모든 PVXp Sub 전력 기능이 제대로 활용되지 않습니다. 신호가 PVXp Sub로 가기 전에 클리핑하는 것은 최적의 방법이 아닙니다. 믹서 출력 레벨을 줄이고 PVXp Sub에서 레벨 컨트롤을 높이십시오.

PVXp Sub의 앰프에는 DDT™가 설치되어 있어 PVXp Sub DDT가 연결되면 LED 표시등이 나타납니다. 사운드가 너무 많이 압축된 듯하면 해당 표시등을 확인하십시오. 표시등에 적색 불빛이 자주 깜박이면 믹서의 드라이브 레벨(또는 PVXp Sub의 레벨 컨트롤)을 줄여야 합니다.

사운드 시스템을 처음 켤 때에는 먼저 모든 업스트림 전자 기기를 켜 다음 PVXp Sub의 레벨 컨트롤을 시계 반대 방향으로(완전히 아래로) 돌리십시오. 믹서 출력 레벨 컨트롤을 완전히 아래로 돌리는 동안 레벨을 확인하면서 PVXp Sub 레벨 컨트롤을 원하는 설정(시작 시 반 올림 권장)으로 맞추십시오.

PVXp Sub의 레벨 컨트롤을 완전히 올리고 믹서의 레벨만 제어하는 것은 좋은 방법이 아닙니다. 이런 식의 접근 방법은 과도한 잡음을 유발할 수 있습니다. “hot” 신호를 믹서에서 PVXp Sub 케이블 아래로 흐르게 하고 PVXp Sub 레벨 컨트롤을 원하는 출력에 도달할 수 있는 만큼만 올리는 것이 가장 좋은 방법입니다. 이러한 접근 방법의 경우에는 믹서 출력이 클립되지 않는지 확인해야 합니다.

### 하이패스(HIGH PASS) 출력 케이블 (11 및 12)

플레인지 위성 스피커 시스템을 PVXp Sub's 하이패스 출력(11 및 12)에 연결하는 방법으로 밸런스드 XLR 케이블을 위성 스피커 시스템에 연결하는 것이 편리한 방법입니다.

위성 스피커가 PVXp Sub 위의 지지대 상단에 있는 경우 6피트 길이의 케이블이면 충분합니다. A 10 또는 20 피트 케이블도 사용할 수 있지만 그보다 더 긴 케이블을 사용하면 더 많은 간섭 픽업(interference pickup)만 일으켜 고주파수 정보가 손실되기 시작합니다. PVX™p Sub에는 고품질의 프리미엄 케이블을 사용하는 것이 좋습니다. 고급 케이블은 차폐 기능과 재료가 더 뛰어나 장시간 한층 더 높은 안정성을 제공합니다. . 일반적으로 PVXp Sub의 출력에 일부 여유를 남겨두고 테이프를 사용해 케이블을 아래로 붙이거나 케이블을 케이블 가드 밑으로 깔아 걸려 넘어지거나 PVXp Sub이 지지대 상단에 있을 때 케이블이 잡아 당겨지지 않도록 하는 것이 좋습니다.

### PVXp SERIES 파워 스피커에 포함된 PVXp SUB 사용과 관련된 권장 설정

파워 PVX™p 시리즈 플레인지 스피커 설치에 이상적인 위치는 PVXp Sub 지지대 상단입니다. 근접성 측면에서 다음과 같은 설정이 교차 지점 및 총 밸런스를 고려한 최상의 결과를 제공합니다.

XLR 출력(11 및 12)에 12dB이 추가되어 PVXp 12 및 PVXp 15의 XLR 입력을 사용할 수 있습니다. 일반적으로 마이크 레벨 출력이 고려되지만 PVXp Sub 출력이 추가되어 PVXp 파워 스피커의 XLR 출력을 사용할 수 있습니다.

## PVXP 10

Sub의 극성 스위치 (7): 일반 또는 IN

Crossover Frequency Control (9) 12시에서 시계 방향으로 이는 약 110Hz - 160Hz(교차 지점의 경우)의 범위를 나타냅니다. 권장 최적 설정은 시계 방향 위치입니다.

레벨 컨트롤 (6): PVXP™Sub 레벨 컨트롤(12시, 0 dB), PVXP10 레벨 컨트롤(12시)

## PVXP 12

Sub의 극성 스위치 (7): 일반 또는 IN

CROSSOVER FREQUENCY CONTROL (9) 12시에서 시계 방향으로 이는 약 110Hz - 160Hz(교차 지점의 경우)의 범위를 나타냅니다.

권장 최적 설정은 12시에서 2초 지난 설정입니다.

레벨 컨트롤 (6): PVXP sub 레벨 컨트롤(12시, 0 dB), PVXP12 레벨 컨트롤(2초 전 12시)

## PVXP 15

Sub의 극성 스위치 (7): 일반 또는 IN

Crossover Frequency Control (9) 12시에서 시계 방향으로 이는 약 110Hz - 160Hz(교차 지점의 경우)의 범위를 나타냅니다.

권장 최적 설정은 12시입니다.

레벨 컨트롤 (6): PVXP Sub 레벨 컨트롤(12시, 0 dB), PVXP12 레벨 컨트롤(2초 전 12시)

주의! 크로스오버 주파수 컨트롤을 너무 낮게 설정하면 위성 스피커에 HIGH SPL의 딥 베이스(Deep Bass)로 인한 과부하가 발생할 수 있습니다.

컨트롤을 낮게 설정한 경우에는 PVXP Sub의 딥 베이스(deep bass)를 올리지 마십시오. 대부분의 스피커에서 는 중간(12시) 이상으로 높게 설정하는 것이 가장 좋습니다.

PVXP 시리즈 스피커를 지지대에 위의 서브우퍼 상단에 설치하지 않은 경우에는 극성 스위치 설정을 설명서에 기재된 지침과 다르게 설정해야 할 수 있습니다. 서브우퍼와 위성이 크로스오버 지역에 잘 연결되기 위해 Crossover Frequency Control을 더 낮게 설정해야 할 수 있습니다. 상기 언급한 설정은 위성 스피커와 서브우퍼가 가깝고 기본적으로 청중과 같은 거리에 있을 때 최적의 상황을 연출합니다.

### 다른 위성 스피커 사용을 위한 PVXP SUB 컨트롤 설정

Crossover Frequency Control (9) 일반적으로 위성으로 사용하는 소형 플레인지 Crossover Frequency Control(9)을 고주파수로 설정합니다. 대형 플레인지 스피커는 Crossover Frequency Control(9)을 저주파수로 설정합니다. Crossover Frequency Control을 12시 위치보다 한참 낮게 설정하면 100Hz 미만의 크로스오버 주파수가 PVXP Sub 및 위성 스피커가 크로스오버 지역에 함께 자연스럽게 추가되는 것을 허용하지 않기 때문에 시간이 많이 걸리지 않습니다.

극성 스위치 (7) 극성 스위치 설정을 각각 선택한 크로스오버 주파수 앞뒤로 변경해 보면서 어떤 스위치 위치가 크로스오버 지역에서 대부분의 출력 베이스를 제공하는지 판단하십시오.

레벨 컨트롤 (6): 12시 위치에서 PVXP Sub 레벨 컨트롤로 시작해 위성 스피커 시스템을 조정에 레벨을 맞추십시오. 서브우퍼에서 분명한 분리 사운드 소스가 들리지 않으면 레벨을 너무 높게 설정한 원인일 수 있습니다.

### KOSMOS® C 베이스 인헨스 컨트롤 (10)

Kosmos® C 베이스 인헨스 컨트롤은 투명한 확장감을 더해주며 특히, PVXP Sub 컷오프 주파수 아래에 프로그램 자료에 중요한 내용이 있을 때 재현된 사운드를 출력합니다.

적절하게 사용하면 음악의 즐거움을 더해주고 믹스에 펀치(punch)와 뚝(boom)을 추가할 수 있습니다. 그러나 컨트롤을 최적 레벨보다 높게 설정하면 현저한 왜곡 또는 투명하지 않은 베이스 사운드를 얻게 될 수 있습니다. 따라서 컨트롤을 완전히 올릴 필요가 없습니다..

일반적인 사용에는 Off(카운터 시계 방향) 및 12시(반 올림)가 포함됩니다. 추가된 이펙트는 여전히 사운드 전반의 인헨스먼트를 제공하면서 음악의 특정 순간 동안 더욱 섬세하고 깨끗해집니다.

극단적인 시계 방향 설정에서 서브우퍼의 효과적인 게인이 증가하고 따라서 이전에 클리핑 직전이었다면 Bass Enhance Control을 위로 돌릴 경우 클리핑이 발생할 수 있습니다.

## PVX™p SUB에 연결된 AC 전원 분리하기

장치를 처음 끌 때에는 전원 스위치(3)에서 AC 전원 코드를 제거할 것을 권장합니다. 이렇게 하면 파워 앰프에 가해지는 스트레스와 변환기의 일시적인 꺼짐 현상이 최소화됩니다.

### 문제 해결

#### 출력 없음

먼저 장치에 AC 전원이 공급되고 있고 켜져 있는지 확인하십시오. 파워 앰프 모듈에 있는 LED에 불빛이 들어 오는지 확인하십시오.

불빛이 들어오지 않을 경우 ON/OFF 스위치(3)이 ON 위치에 있는지 확인하고 IEC 전원 코드 연결부(2)가 올바르게 연결되어 있는지 확인하십시오. AC 라인 코드가 사용 중인 AC 콘센트에 연결되어 있는지 확인하십시오..

마지막으로 차단기(1)을 확인하십시오. (후면 패널 참조): 안전 지침서의 차단기 섹션.)

장치에 AC 전원이 공급되고 있음을 확인하면 PVX™p Sub가 신호를 받고 있는지 확인합니다. 입력에 대한 케이블 연결을 임시 해제하고 케이블을 신호 재생산이 가능한 다른 장치(예 파워 앰프 및 스피커)에 연결하십시오. 신호 재생산이 가능한 경우 사용 중인 모든 레벨 컨트롤이 원하는 레벨(반의 1/3)까지 올라갔는지 확인하십시오.

PVXp Sub가 직사광선 또는 과열에 노출되었다면 내장 열 보호 기능이 작동되었을 수 있습니다. 이 경우 PVXp Sub를 끄고 충분한 시간 동안 냉각시키십시오.

그래도 출력이 없을 경우에는 Peavey 공식 대리점 또는 Peavey International Service Center에 문의하시기 바랍니다.

### 험(HUM) 또는 버즈(BUZZ)

PVXp Sub에서 험 또는 버즈가 발생하면 이는 AC 콘센트와 관련된 문제일 수 있습니다. PVXp Sub를 다른 AC 콘센트에 연결해보십시오. 믹서 및 PVXp Sub에 서로 다른 콘센트 회로(차단기)를 사용하면 험 문제가 발생할 수 있습니다. 그렇다면 같은 콘센트(차단기)를 사용해 믹서와 파워 스피커에 전원을 공급하는 것이 가장 이상적입니다.

차폐 케이블을 사용해 신호를 PVXp Sub's 입력에 라우팅했는지 확인하십시오. 1/4" 플러그의 스피커 케이블이 차폐 케이블 대신 입력 케이블로 사용되면 험 또는 버즈가 발생하기 쉽습니다.

험은 접지 루프와 관련되어 있습니다. PVXp Sub 끝에 있는 밸런스드 케이블의 차폐 접지(핀 #1)를 올리는 데 유용합니다. 이 작업은 PVXp Sub에 설치된 Ground Lift 스위치(10)를 활성화하기만 하면 됩니다. 케이블을 연결하거나 분리하기 전 또는 Sub에서 접지를 들어올리기 전에 먼저 레벨 컨트롤을 아래로 돌리면서 입력 변경 내용을 주의 깊게 확인하십시오.

조광기가 PVXp Sub, 믹서 또는 다른 소스 장치의 회로와 동일하지 않은지 확인하십시오. 조광기를 사용할 때에는 험을 없애거나 줄이기 위해 ON 또는 OFF로 전환해야 할 수 있습니다. 이는 전형적인 AC 배선/조광기 간섭 문제로, PVXp Sub 설계 관련 결함이 아닙니다/

AC 플러그의 제 3선(접지 플러그)은 절대 제거하거나 파손시키지 마십시오. 안전상 위험이 발생할 수 있습니다.

### 왜곡 또는 불분명한 사운드

먼저, 믹서(신호 소스)가 클립 또는 오버드라이브되는지 확인합니다. PVXp Sub의 레벨(6) 컨트롤이 너무 낮게 설정되어 있지 않은지 확인합니다. 입력 플러그가 PVXp Sub 후면 패널의 입력 잭에 제대로 연결되어 있는지 확인합니다. 파워 앰프가 PVXp Sub 입력 잭에 연결되어 있지 않은지 확인합니다. 장치에 AC 전원을 공급하기 위해 연장 코드를 사용하는 경우에는 해당 코드가 전류 용량이 충분한지, 다른 장치에도 사용되고 있지 않는지 확인합니다.

PVXp Sub에는 내장 베이스 부스트가 있어 시스템에서 스피커의 자연 응답을 확장하고 원활하게 합니다. 따라서 추가적인 EQ가 필요할 수 있습니다. 베이스 부스트를 외부에서 PVXp Sub에 너무 많이 추가하면 높은 SPL에서 조기 과부하가 발생할 수 있습니다. 외부 (믹서, 랙) EQ의 양을 줄이고 왜곡이 사라지는지 확인합니다.



결국, **PVXp Sub**가 강력한 고출력 장치이기 는 하지만 한계는 있기 때문에 충분한 사운드 출력을 제공하려면 추가적인 파워 서브우퍼가 필요합니다. 이 경우 믹서 레벨을 약간 내려 문제 없이 작동하는지 확인하십시오. 확인이 필요한 모든 부분을 확실하게 점검한 후에도 시스템에 계속 문제가 발생할 경우에는 모든 상황을 기록 해둔 다음 **Peavey** 대리점에 연락해 도움을 받으십시오.

## 관리 및 유지보수

**PVXp Sub**는 견고하고 내구성이 뛰어난 제품으로, 올바른 사용을 전제로 장기간 변함 없는 안정성을 제공합니다. 안전 관련 경고 사항을 숙지해 사고가 발생하지 않도록 각별히 주의하시기 바랍니다.

작업이 종료되면 반드시 **AC** 전원 콘센트에서 빼두어야 합니다. 모든 수리는 자격을 갖춘 기술자에게 의뢰하십시오.

## 직사광선/열

장시간 직사광선에 직접 노출되면 과열로 인해 장치가 멈출 수 있습니다.

지나치게 뜨거운 상태에서 작동해도 장치가 멈출 수 있습니다.

장치를 너무 뜨겁거나 차가운 환경 또는 다습한 환경에 보관하지 마십시오. 장치는 항상 실내와 같은 온도에서 사용하십시오.

## 청소

전원이 켜져 있는 상태에서는 **PVXp Sub**를 청소하지 마십시오. 장치가 **AC** 전원 소스에서 완전히 분리된 상태에서 마른 천으로 먼지나 이물질을 닦아내십시오. 강한 용제로 **PVXp Sub**를 닦지 마십시오. 캐비닛이 손상될 수 있습니다. **PVXp Sub** 안에 액체가 들어가지 않도록 주의하십시오.

## 수리

**PVXp Sub**의 손상 부분을 검정색 페인트로 마감할 경우에는 **Peavey Commercial Sound, Black Touch-Up Paint**와 같은 검정색 스프레이 페인트(**Peavey** 부품 번호 **00052110**)을 사용하십시오. 안전을 확보하고 최상의 결과를 얻기 위해 캔에 있는 지침을 따르십시오.

## 안전 관련 하드웨어 점검

최초 몇 달 사용 후에는 정기적으로 후면 패널 나사는 물론 그릴과 캐비닛을 고정시킨 나사류를 포함한 **PVXp Sub**의 하드웨어를 확인하십시오.

장치에서는 진동이 매우 많이 발생합니다 이로 인해 장치에 대한 통제력을 잃을 수 있습니다.



# 치수

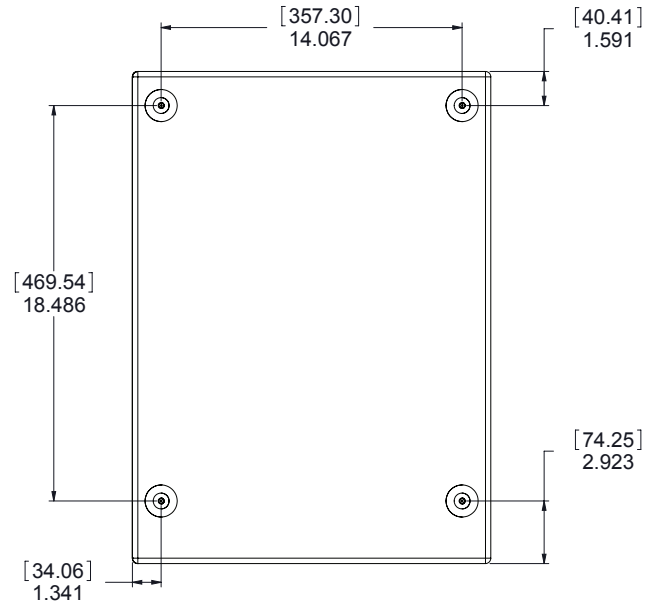
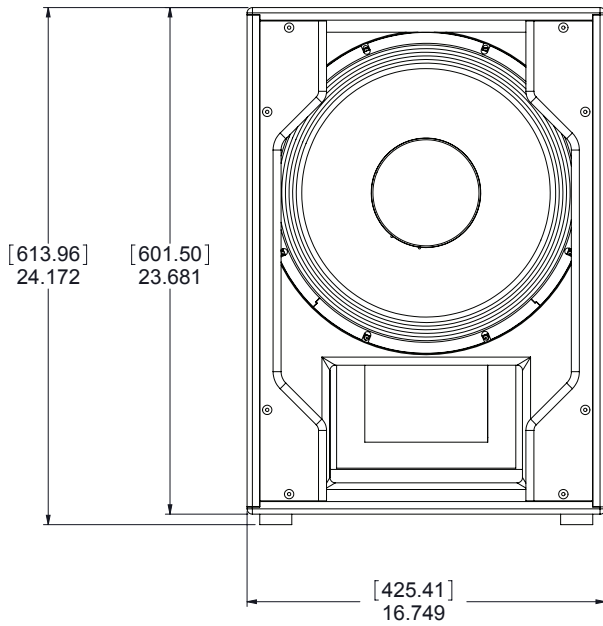
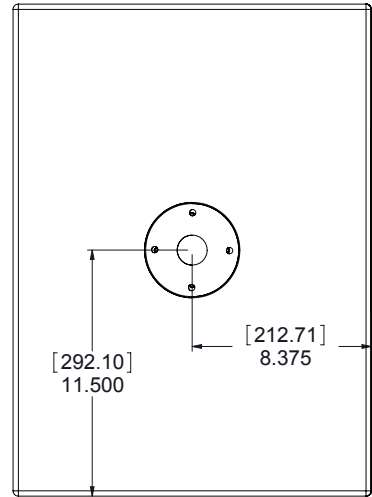
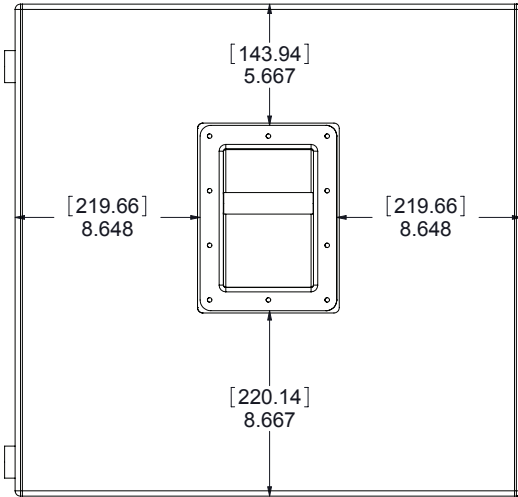

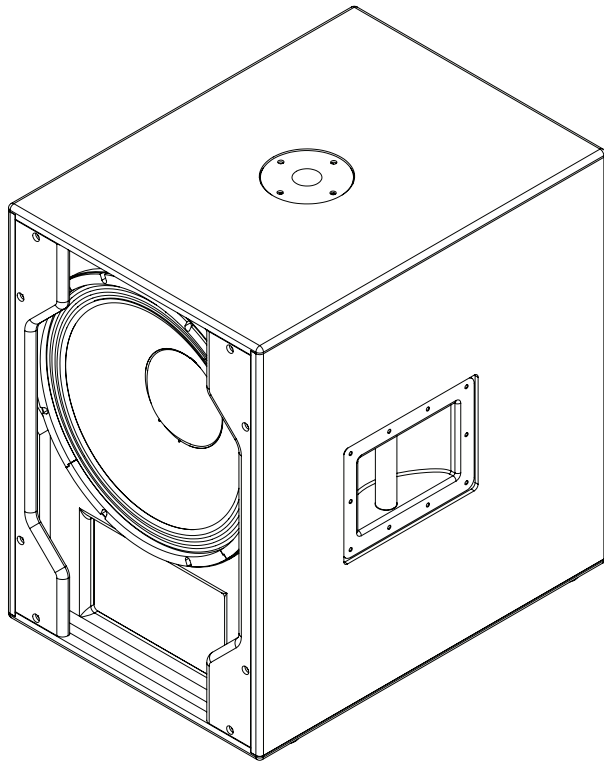
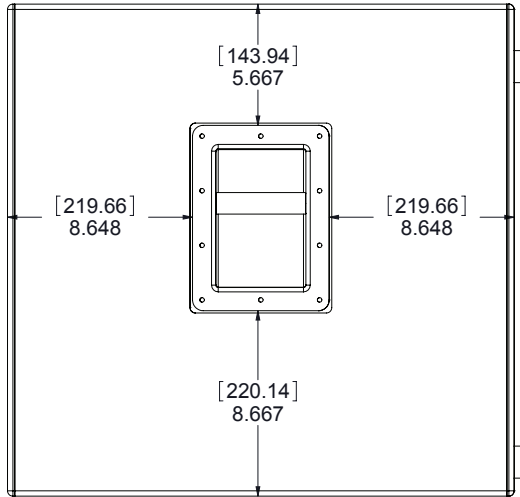

일반 사용

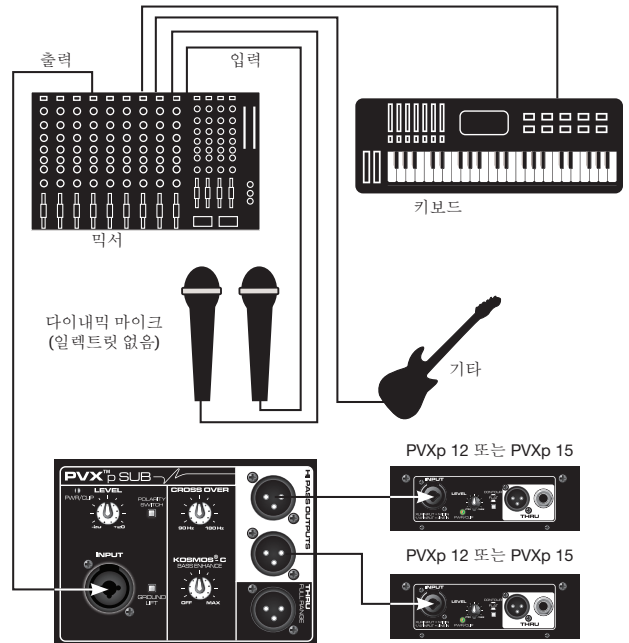
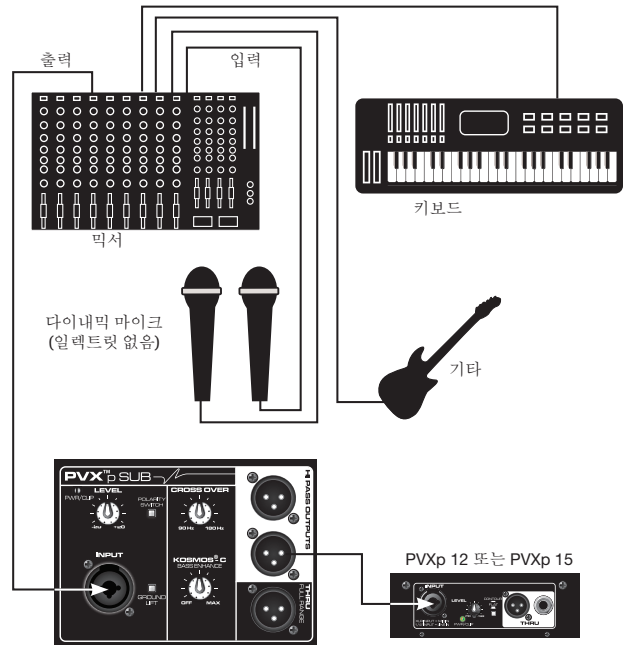

1차 Sub에  
입력

테이지 체인 연결(여러 개의 Sub)

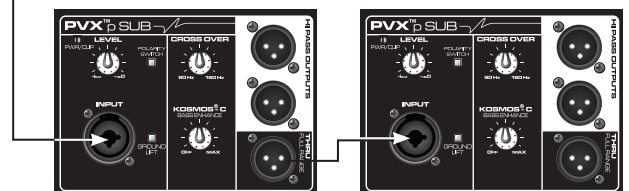

**주파수 범위(-10 dB, 반 공간(Half Space)):**

43 Hz - 180 Hz\*

\*크로스오버 컨트롤 풀 CW

**주파수 응답, 1미터 On-axis, 무반향 환경에서의 스윕 사인 (Swept-sine) (-6 dB):**

48 Hz - 138 Hz\*

\*크로스오버 컨트롤 풀 CW

**파워 앰프 정격, 총 출력:**

800W의 최대 출력

연속 출력: 470W, 4 ohms

**전자적 입력 임피던스(공칭):**

라인 인(Line In): 2.2 k ohms 밸런스드(XLR 또는 1/4"), 10 k ohms 언밸런스드 1/4"

**사운드 압력 레벨, 1W, 1미터(무반향 환경에서):**

97 dB SPL

**최대 사운드 압력 레벨(1미터):**

123 dB SPL 연속

127 dB SPL 피크

**변환기 보완 제품:**

15" 프리미엄 헤비 듀티 우퍼, 3" 음성 코일

**박스 튜닝 주파수:**

50 Hz

**입력 연결:**

밸런스드 또는 언밸런스드 작동을 제공하는 암(female) XLR/ 1/4" 폰 잭 1개.

**출력 연결:**

하이패스 출력, 각각 전기적으로 버퍼링되어 있음(스위치식 출력 레벨 패드)

플레인지 Thru 1개, 전기적으로 버퍼링되어 있음.

**컨트롤:**

레벨: +/- 20 dB 게인 조정 제공

Crossover Frequency Adjust: 전기적 크로스오버 주파수(90 Hz - 180 Hz), 연속적으로 가변.

Kosmos® C: 베이스 인헨스먼트 처리 제공.

Polarity Switch: 0 또는 180의\_ 서브우퍼 극성 제공

Ground Lift Switch: 입력

**전자적 크로스오버**

연속적으로 가변(90 Hz - 180 Hz).

로우패스 슬로우프: 24 dB/옥타브

하이패스 출력 슬로우프: 18 dB/옥타브

**초저주파 필터 슬로우프:**

36 dB/옥타브

**공칭 앰프 주파수 응답:**

+0, -3 dB (20 Hz - 20 kHz)

**험(Hum) 및 노이즈:**

90 dB 이상, 정격 출력 미만

**DDT 다이내믹 레인지:**

21 dB 이상

**THD 및 IM:**

0.5 % 미만(일반)

**댐핑 팩터:**

100 @ 1000 Hz, 4 Ohms 이상

**Peavey PVX™p Sub 시스템 출력 요구사항:**

공칭 160W, 100-120 VAC 50-60 Hz (국내)

220-240 VAC 50-60 Hz (해외)

**케이스 재질 및 마감:**

15 mm MDF의 검정색 아크릴 도장 케이스, 전장 검정색 파워 코팅 다공 스틸 그릴.

**치수(높이 x 너비 x 깊이)**

사용 위치:

24.25" x 16.75" x 23.00"

(휠, 깊이 4.06" 미포함)

616 mm x 425 mm x 584 mm

이동 위치:

27.06" x 16.75" x 24.25"

687 mm x 425 mm x 616 mm

**순중량:**

76.Lbs. (34.5 kg)

**설치에 필요한 부품:**

Sub 상단에 맞는 스피커 설치용 스탠드에 필요한 M20 나사형 지지대가 있는 13/8" 지지대 마운트 및 바닥 설치용 대형 고무 다리 4개.



## PVX™p Sub

感谢您购买有源Peavey® PVX™p Sub。PVXp Sub 具备一个极其可靠的功率单元，提供了共800瓦峰值，带DDT™压缩的功率。这一有源音箱采用了带3英寸音圈的15英寸重型超低音扬声器。PVXp Sub 通过一个接收平衡TRS 1/4" 输入及平衡XLR输入组合插孔提供平衡的输入。有两个平衡直通型高通XLR输出和一个全频XLR输出。还有一个可调式电平控制，以及一个在电源接通及DDT“软限制”电路激活时亮起的组合LED指示灯。

### 特点

- 倒相式有源超低音箱体
- 800瓦峰值功率
- 15” 重型低音扬声器
- 功放具有可靠性最优的强制风冷
- 内置线路电平低通/高通分频网络
- 全调式Kosmos® C，增强低音的冲击力
- XLR/1/4" 组合插孔输入
- 两个高通XLR 输出和一个全频XLR 直通输出
- 用于超低音扬声器倒相的极性开关
- 去除电缆屏蔽接地的地线断路开关
- 带阻尼轴承的重型大尺寸锁脚轮
- 全覆盖耐用型钢制穿孔格栅
- 钢制手柄
- 尺寸紧凑的15” 超低音扬声器
- 带有扬声器安装杆的螺杆固定架

### 说明

Peavey® PVXp Sub 是一台结合了功率放大器，使用15” 重型超低音扬声器的小型倒相超低音系统，具有800瓦的峰值功率。由一面大型钢制穿孔格栅提供保护，加上坚固的钢制手柄和方便运输的4” 重型脚轮，外观专业。

内置线路电平分频器带有两个电子缓冲各自独立的高通输出；以及一个同样使用电子缓冲的全频直通型输出。

Peavey 所独有的Kosmos® C 低音增强器从极低音节目素材就开始就提供额外的低音冲击，尽最大可能结合了通用性。

螺纹杆固定架系统为在超低音扬声器之上安装适当的扬声器系统提供了一个坚实稳定的平台。PVXp 双向有源扬声器系列是PVXp Sub出色的搭配。

PVXp Sub 扬声器系统的功放是一台失真低、极其可靠的风冷装置，为系统提供了共800瓦的峰值功率。功放的电源为开关模式类型，减少了重量，提高了效率。该功放配备了我们的DDT压缩，实质性地消除了音响功放的削波失真。冷却由一个低噪音风扇提供，在任何条件下都能可靠运行。

输入为一个母的XLR和1/4” TRS 话筒插孔平衡组合输入，进入preamp/EQ 电子设备及一个电平控制。

一对独立高通输出通过两个公的XLR插孔为一对承载乐曲高频的卫星扬声器提供缓冲、平衡的输出信号。

全频直通式输出具有一个公的XLR连接器。这些输出允许链接额外的扬声器系统，或用来给另一台设备输送信号等等。在输入面板上有一个用于诸如无线接收器、数字音频输入或10-段EQ等选项功能模块的空间。

## 应用

Peavey PVX™ p Sub 拥有多种应用程序，例如扩展较小的全频扬声器系统的低音性能，用于扩音、播音、台侧监听系统、卡拉OK或音乐播放。

典型的Peavey PVXp Sub线路电平输入信号源是扩音调音台（混音器）或CD播放器、MP3播放器或磁带机的输出，经高通滤波的PVXp Sub 信号被发送到一个全频有源扬声器系统，缓解该扬声器系统的重低音负载。

## 后面板底部

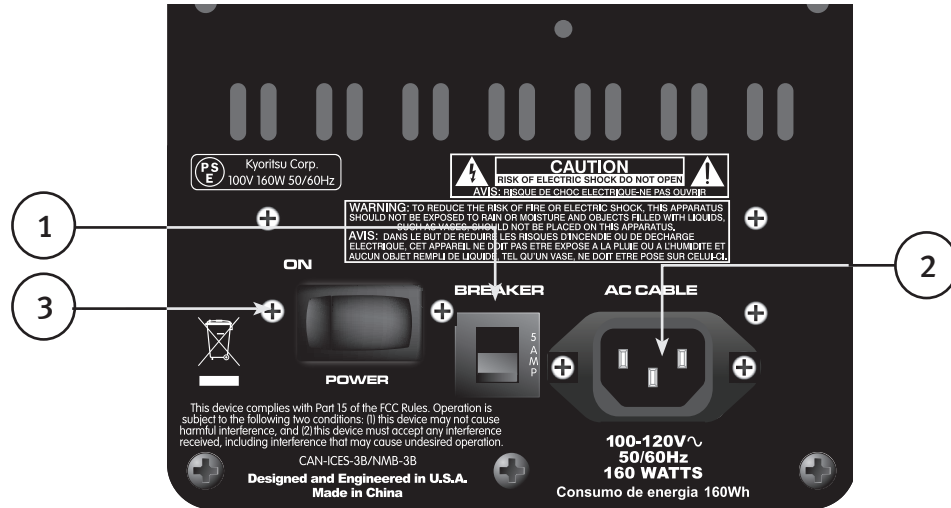

### 电路断路器(1)

此设备的5安培电路断路器在AC电源过载和故障的情况下保护设备，除非有放大器电路故障或导致电源电流过高的操作异常情况，这个断路器不应跳闸。如果断路器跳闸，将电源开关(3)设置到OFF（关闭），稍等一会儿，待断路器冷却后再重置断路器。

电路断路器跳闸时，其中心按钮会弹起约1/4"，可以通过向上和向内推按重置。通常情况下（未跳闸），中间的按钮相对平坦。

如果设备断路器持续跳闸，或重置后立即跳闸，请勿继续重置，应将系统送到合格的Peavey维修中心修理。

### IEC电源输入接口(2)

这是IEC电源线(已提供)插座，向设备提供AC电源。确认PVXp Sub 使用正确的AC电压至关重要，您能在设备的后面板上，打印在靠近IEC（电源）线的地方，找到您的PVXp Sub 所用的正确电压。

请仔细阅读本手册，以确保您的人身安全，也确保您的设备安全。千万不要折断任何设备上的接地脚。这是为了您的安全起见。如果使用的电源插座没有接地脚，则应使用相应的接地转换器，并将第三根导线正确接地。为防止触电或火灾危险，永远确认混音器及其所有附加设备都正确接地。



### ON-OFF (开启/关闭) 开关(3)

此摇臂开关在ON(开启)位置时, AC电源向PVX<sup>™</sup>p Sub 供电。ON (开启)位置是开关的左侧推“入”时的位置, 或与后面板基本齐平的位置。

## 后面板顶部

### 用于扩展选项模块的面板

这个罩板只有在安装扩展选项模块时才能取下, 这些PVXp Sub的选项不久就会推出上市。

这些扩展选项模块或者和PVXp Sub上现有的输入协同工作, 或者为输入提供诸如10-band EQ那样的联机功能。有关设备的供应及其价格, 请与您的Peavey<sup>®</sup>经销商接洽。

如果你不安装扩展选项模块, 请不要卸除这个盖板。安装扩展选项模块的说明按具体模块随机提供。

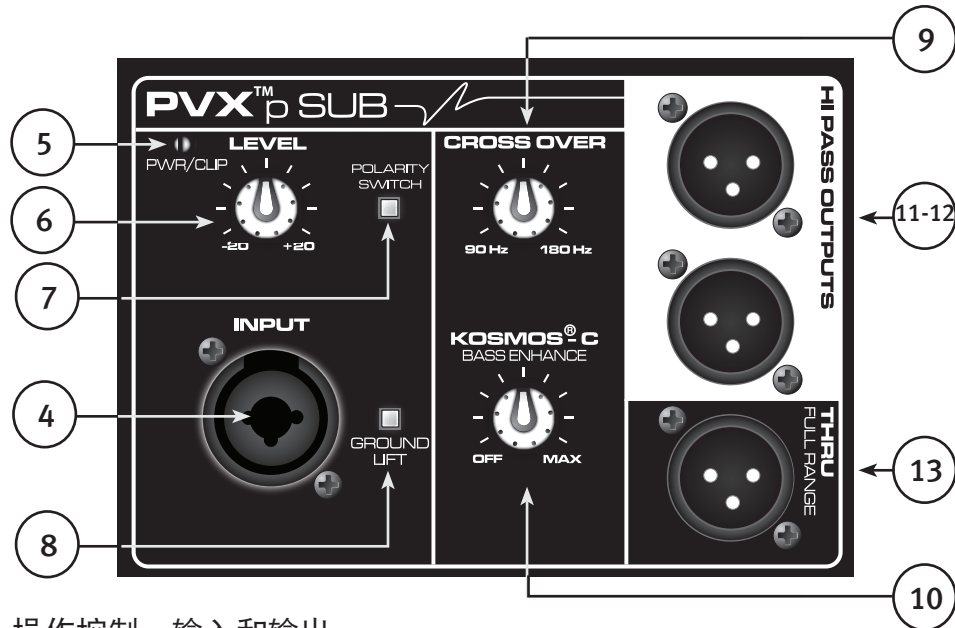

### 顶部 – 操作控制、输入和输出

#### INPUT (输入) (4)

这个线路电平输入为中等阻抗平衡型。插孔是一个母XLR和1/4"TRS的组合连接器。

#### LED 指示灯(5)

当电源开关打开, 电源接通时亮起绿色。

而当功放启动DDT<sup>™</sup>“软限制”电路时会变成红色。指示灯偶尔闪烁是可以接受的, 但恒定亮起则显示失真过度。

电源接通后, Sub的前挡板上还会亮起一个蓝色的LED指示灯, 这个灯在功放启动DDT“软限制”电路时会变为红色。

#### LEVEL (电平) (6)

控制增益或输入信号的输出电平, 用于为指定输入信号直接设置系统的输出电平。

通常的用法是将旋钮设置在一半的位置, 这就相当于一台典型的功放输入增益。

## 极性开关 (7)

提供0度或180度的超低音扬声器极性

这个开关与Crossover Frequency Control (9)结合使用，为分频区域的超低音输出和卫星扬声器输出提供了最佳匹配。

## 接地断路开关 (8)

用于将电缆屏蔽从机箱接地上断离，破除潜在的接地回路，减少哼声。

## CROSSOVER FREQUENCY CONTROL (9)

变化送往卫星扬声器(11 & 12)的超低音扬声器和高通输出之间的分频频率。在90 赫兹到180 赫兹之间变化电子分频频率。

小心！此控件如果设置过低，会造成卫星扬声器重低音过载。

将此控件设置较低并不增加PVX™ p Sub的重低音输出，对于多数扬声器来说，最适宜使用中档(12点钟)或更高的设置。

## KOSMOS® C 低音增强 (10)

提供增强低音谐波的能力，在不造成超低音扬声器过载的情况下，加强曲目素材中重低音的乐感。

这个控件适度使用的效果最佳，将其完全打开会使曲目素材听起来失真或不自然。

## 高通输出 (11 & 12)

这些输出提供了发送到诸如PVXp 10、PVXp 12或PVXp 15等全频有源扬声器系统的高通滤波信号。也可以使用其他全频有源扬声器，全频无源扬声器可以和适当的驱动功放一起使用。

这些输出都经电子缓冲，和输入以及彼此之间相隔离，其电平不受PVXp Sub电平控制(6)的影响。

## 直通全频输出 (13)

这个输出提供了一个全频信号，能发送到任何需要全频信号的设备上，例如另一台PVXp Sub，或是其它的线路电平音频设备。该输出经电子缓冲，并且和输入以及彼此之间相隔离。

## 操作手册

### 注意事项

开展任何工作之前，必须将设备从AC电源上断开。请务必使用专业的维修人员。

后面板会变得烫手，切勿遮挡通风风扇或排气百叶窗。风扇后面必须有最少4"的空间。空气的流通切勿被诸如帷幕、窗帘、建筑保温材料等阻挡，建议不要将PVXp Sub的后部置放于封闭空间或缺乏新鲜凉爽气流的地方。

不要将PVXp Sub的输入连接到功放的输出。输入只能用线路电平强度的信号来驱动。

不要卸下金属保护格栅。

警告！PVXp Sub非常高效和强大！这个音响系统能够永久性损害听觉！设定最大整体音量时要格外小心！





由于PVX™p Sub清晰纯净的输出以及缺乏高频音响，其表面上的音量听起来会有欺骗性，缺乏失真或明显的警讯会让其音量听起来比实际的音量低许多。在离扬声器1米的距离内这台系统的SPL(声压级)有能力超过127分贝！

### 在PVX™p SUB机顶置放卫星扬声器系统

PVXp Sub在其顶端有一个内置螺杆固定架，专门用来匹配长度约32”或更短些的M20螺杆。这种柱杆是专为下列扬声器系统的使用而设计的：

Peavey PVXp 10

Peavey PVXp 12

Peavey PVXp 15

不要在此柱杆上安置比PVXp 15更高、更大或更重的扬声器系统，这样会不太安全，可能会翻倒。

为安全起见，防止安装在柱杆上的扬声器翻倒，必须将PVXp Sub置放平实的地面上。

可能的话，在柱杆上安装或拆除扬声器时应找一位帮手，要在伸长胳膊托住扬声器系统的同时，匹配柱杯和超低音扬声器柱杆并且“穿针引线”可能会有难度。

在户外使用PVXp Sub和柱杆时，切勿在柱杆或扬声器系统的固定杆上绑横幅或旗帜，强风会将扬声器刮倒。如果有强风，要慎重考虑从支架上卸除扬声器，防止PVXp Sub和扬声器系统的固定支架被吹翻。

### PVXp SUB的AC电源连接

PVXp Sub配有一条6英尺的IEC AC电源连接线。如果您在使用此有源扬声器时要用到延长线或电源板，请确定其为质量好且有足够的电流负荷来保障安全及最大限度发挥PVXp Sub的功率输出能力。要达到最大不失真输出，不要将任何其他设备连接到PVXp Sub使用的同一条延长线上。连接在延长线上的设备总和不得超过其额定电流容量。

第一次在PVXp Sub上插入AC电源线时，请确保电源开关处于OFF（关闭）的位置，只有在电源线接妥后才能打开到ON（开启）。内置静音在采取适当步骤后启动。

### 永久性安装的特别注意事项

安装PVXp Sub时要用到AC电源布线，请咨询合格的电工，确保所有AC布线符合当地的法令和法规。也建议使用缆线夹将其固定在音箱上，减轻连接放大器模块（2）的IEC电源线的应力，使其不致被拉脱过振松。

### PVXp SUB的信号连接

可以有各种各样的方式向PVXp Sub输入信号。

输入（4）提供了一个平衡的线路电平输入，允许使用一个1/4"TRS(大三芯)话筒插头，或公的XLR插头。当然，也可以使用非平衡的1/4"话筒插头，但不会有平衡连接所具有的抵御哼声和RFI等外界干扰的优势。

当设备ON（开启）及电平旋钮调高时不要将缆线接入插座！一个带标准单端1/4"话筒插头的缆线会工作良好，平衡输入电路能提供一定的抗干扰性，而一条使用平衡TRS 1/4"话筒插头或XLR插头的平衡缆线则会提供卓越的抗干扰性和性能。



有时在遇到严重的干扰问题时，断开PVX™p Sub端平衡缆线上的屏蔽地线（XLR上的#1芯）会有帮助。这很容易做到，只要开启PVXp Sub内置的接地断路开关(10)即可。仔细检查任何输入变动，插入和拔掉缆线前永远要先将电平控制关低，或断开地线。

建议在PVX™p Sub上使用高品质的缆线，通常它们会有较好的屏蔽和材质，可以提供更长久的可靠性。最好是使用屏蔽平衡电缆，不超过连接PVXp Sub所需要的长度，让PVXp Sub上的输入线松弛一点通常是个好主意，还有就是要用胶布将缆线粘贴在地上或在缆线护板下走线，以免在支架顶端装有扬声器时有人绊倒或拉倒PVXp Sub。

## 电平控制调节

PVXp Sub在输入上配备有电平控制(6)，方便许多不同的应用。

音量控制顺时针调到底时，增益处于最大，全额定输出的输入灵敏度为0.24伏 RMS。

建议将PVXp Sub 的电平控制设置到12点钟的位置，或0分贝前置放大器增益。在这个设定上，全额定输出的输入灵敏度为2.4伏 RMS。现在，PVXp Sub会更紧密地适配一台典型的功放输入。

如果调音台显示其输出信号有削波，说明PVXp Sub的所有功率能力还没有被干净利落地利用起来。在信号到达PVXp Sub之前有削波不是很理想的状况。降低混音器的输出电平，并调高PVXp Sub的电平控制。

PVXp Sub的放大器配备有DDT™，LED指示灯显示PVXp Sub的DDT 已经打开。如果声音听起来严重压缩，检查指示灯；如果指示灯不仅仅是偶尔闪烁红色，则混音器的驱动电平（或PVXp Sub的电平控制）需要降低。

第一次打开音响系统时，要首先打开所有上游电子设备，将PVXp Sub的电平控制逆时针旋到底，然后才能打开PVXp Sub。先检查所有混音器上的输出电平控制都已关低，设定PVXp Sub的电平控制至所需的位置（建议先开到一半的位置），再慢慢将它们开大。

将PVXp Sub的电平控制开到最大，再试图仅通过混音器来控制电平不是一个好的做法；这种做法往往会拾起过多噪音。最好是先通过电缆从混音器向PVXp Sub送一个“热”信号，然后再将PVXp Sub的电平控制按需要调高，充分达到所期望的输出。使用这种方法时需要验证混音器没有削波。

## 高通输出的电缆 (11 & 12)

将一个全频卫星扬声器系统连接到PVXp Sub高通输出(11 & 12)的首选是使用一条平衡的XLR电缆，不超过能宽松连接卫星扬声器系统所需要的长度。

如果卫星扬声器是被安装在PVXp Sub上面的支架顶端，那么，一条6英尺的电缆就足够了。10英尺或20英尺的电缆也能使用，但比这更长的电缆只会拾取更多的干扰，并开始丢失高频信息。建议在PVXp Sub上使用高品质的缆线，通常它们会有较好的屏蔽和材质，可以提供更长久的可靠性。让PVXp Sub上的输入线松弛一点通常是个好主意，还有就是要用胶布将缆线粘贴在地上或在缆线护板下走线，以免在其支架顶端装有扬声器时有人绊倒或拉倒PVXp Sub。

## 使用带有PVXp SERIES有源扬声器的PVXp SUB的推荐设置

置放有源PVX™p 系列全频扬声器的理想位置为PVXp Sub 的支架顶端。在此位置附近，下列设置会在分频区和音色平衡上提供最佳效果。

请注意，XLR的输出 (11 & 12)已被衰减了12分贝，方便PVXp 12 和 PVXp 15 的XLR输入使用。通常情况下，这些被认为是话筒电平输入，但在衰减了PVXp Sub的输出之后，才可能在PVXp有源扬声器的XLR输入上使用。

## PVXp 10

超低音扬声器上的极性开关(7): Normal (正常) 或IN (按入)

Crossover Frequency Control (9): 从12点钟位置到顺时针全旋。表示分频点的范围从大约110 赫兹到160 赫兹。推荐的最佳设置是顺时针全旋位置。

电平控制(6): PVXp™Sub 电平控制位于12点钟(0分贝)位置, PVXp10 电平控制位于12点钟位置

## PVXp 12

超低音扬声器上的极性开关(7): Normal (正常) 或IN (按入)

Crossover Frequency Control (9): 从12点钟位置到顺时针全旋。表示分频点的范围从大约110 赫兹到160 赫兹。推荐的最佳设置为12点过2分。

电平控制(6): PVXp Sub 电平控制位于12点钟(0分贝)位置, PVXp12 电平控制在12点差2分的位置

## PVXp 15

超低音扬声器上的极性开关(7): Normal (正常) 或IN (按入)

Crossover Frequency Control (9): 从12点钟位置到顺时针全旋。表示分频点的范围从大约110 赫兹到160 赫兹。推荐的最佳设置为12点钟。

电平控制(6): PVXp Sub 电平控制位于12点钟(0分贝)位置, PVXp12 电平控制在12点差2分的位置

小心! 分频频率的控制如果设置过低, 会在高SPL时造成卫星扬声器的重低音过载!

将此控件设置较低并不增加PVXp Sub的重低音输出, 对于多数扬声器来说, 最适宜使用中档(12点钟)或更高的设置。

如果PVXp 系列的扬声器不装在支架上超低音扬声器的顶端, 则可能要将极性开关设置到与此处所述不同的位置。Crossover Frequency Control 可能需要设置到一个较低点, 以便超低音扬声器和卫星扬声器在分频区的取得和谐。上述设置在卫星扬声器和超低音扬声器靠近一起并与听众的距离基本相同时效果最佳。

## 设置和其他卫星扬声器一起使用的PVXp SUB控制

Crossover Frequency Control (9): 在一般情况下, 较小的全频扬声器可以用作卫星, 将Crossover Frequency Control (9)设置到一个较高的频率设置。大一些的全频扬声器要将Crossover Frequency Control (9)设置到较低的频率设置。多数情况下不需要将Crossover Frequency Control 设置到低于12点钟很多的位置, 因为低于100 赫兹的分频频率不会在分频区域很好地交叠PVXp Sub和卫星扬声器。

极性开关 (7): 请在各个选定的分频区反复尝试极性开关的设置, 以确定哪个开关位置在分频区能提供最大的低音

电平控制(6): 从PVXp Sub的电平控制位于12点钟位置时开始, 调整卫星扬声器系统来匹配其电平。请注意, 如果超低音扬声器听起来像是一个明显独立的音源, 那么, 其电平设置就可能太高了。

## 设置KOSMOS® C 的低音增强控制 (10)

Kosmos® C 低音增强控制可以明显增加低音延展和保真输出, 尤其是当曲目素材显著低于PVXp Sub的截止频率时。

适当明智的使用能够提高音乐的乐趣, 增加混音的跌宕起伏。然而, 控制设置如果高于理想电平, 则会导致明显的失真感和较不清晰的低音音响。将控制全开鲜有帮助。

典型的使用是将控制旋钮的设置定在Off(逆时针全关)和12点钟(半途打开)之间的位置。那样, 所添加的效果在音乐的某些时刻会更为微妙, 较少侵扰, 同时仍然能为总体音响锦上添花。

注意，顺时针全开的极端设置增加了超低音扬声器有效增益，因此，如果之前已处于削波边缘的话，将Bass Enhance Control旋高可能会导致削波。

## 断开PVX™P SUB的AC电源连接

我们建议先使用电源开关(3)关闭设备，然后再拔出AC电源线，尽量减少关断瞬间功率放大器和换能器所受的应力。

## 故障诊断

### 完全没有输出

首先确定设备的AC电源是打开的。确认功放模块上的LED指示灯是亮的。

如果不是，检查ON/OFF(开启/关闭)开关(3)是在ON(开启)位置，并检查IEC电源线连接(2)，确定其完全接合就位。确定AC电源线插在有效的AC电源插座上。

最后，检查断路器(1)，(安全说明请参见“后面板：断路器部分”)

一旦确定您的设备有AC电源，检查PVX™p Sub是否收到信号，暂时拔下输入缆线，将其接到其它能再生此信号的设备上(即一台功放和扬声器)，如果有信号产生，再检查所有的电平控制是否调高至满意的程度(三分之一至中间点)。

如果PVXp Sub受到阳光直射或温度过高，其内置过热保护可能已被触发，要是这样的话，关掉PVXp Sub，给予足够时间冷却。

如果还是没有输出，联系您的授权Peavey经销商或Peavey International Service Center。

### 哼声或嗡声

如果PVXp Sub产生哼声或嗡声，这可能和AC电源有关。试试将PVXp Sub插入一个不同的AC电源插座。有时候，混音器和PVXp Sub使用不同的断路开关时，会产生哼声问题。除非不切实际，否则最好是使用同一个电源插座(断路器)给混音器和有源扬声器供电。

确保使用屏蔽缆线连接PVXp Sub的信号输入。如果使用带1/4"插头的扬声器缆线而不是屏蔽线作为输入缆线，就容易产生哼声或嗡声。

哼声有可能和接地回路相关。断开PVXp Sub端平衡缆线上的屏蔽地线(#1芯)可能会有帮助。这很容易做到，只要开启PVXp Sub内置的Ground Lift开关(10)即可。仔细检查任何输入变动，在插入和拔出缆线，或断开低音扬声器端的屏蔽接地之前，要先将电平控制调低。

检查没有灯光调节器和PVXp Sub，混音器或任何源设备接在同一条电路上。如果有灯光调节器，那么有必要将其全开或全关来消除或降低哼声。这是典型的AC线路/灯光调节器干扰问题，不是PVXp Sub有设计缺失。

千万不要拆掉或折断AC电源插头上的第三根导线(接地脚)，这会形成潜在的安全隐患。

### 失真或声音模糊不清

首先确定混音器(信号源)没有削波或过载。确定PVXp Sub的电平(6)控制没有设定过低，检查输入插头在PVXp Sub后面板的输入插座上充分插好。确定没有功放插入PVXp Sub的输入插孔。如果使用了延长线向设备提供AC电源，确定有足够的电流量，并且没有被用来向其它设备供电。

PVXp Sub有一个内置的低音提升，延展和平顺系统扬声器的自然响应，所以需要的话也仅需很少的额外EQ。如果PVXp Sub收到外部过多的额外低音提升，可能导致在高SPL过早产生过载。减少外接(混音器、机柜)EQ，看看是否消除失真。





最后，要认识到即使PVXp Sub是一架强有力的输出设备，最终还是有其局限性，它可能还是需要额外的有源超低音扬声器设备来提供足够的音响输出或覆盖。在这种情况下，试试看将混音器的电平调低一点会不会解决问题。如果在检查了所有所列项目和任何您能想到可以安全检查的项目之后，系统仍然存在问题，仔细记下所有情况，咨询您的Peavey经销商。

## 保养和维护

您的PVXp Sub是一台稳定耐久的产品，如果适当维护，能可靠地使用许多年。运用常识，阅读安全须知，避免危险操作状况。

开展任何工作之前，必须将设备从AC电源上断开。请务必使用专业的维修人员。

## 阳光/高热

避免长久暴露在直线阳光下，这会造成设备过热和热关机。

过分热的操作状况也可能导致热关机。

不要储藏在过热、过冷或湿度过高的状态下。使用前一定要让设备回到室温温度。

## 清洁

切勿在插电或开机时清洁PVXp Sub！当设备完全从AC电源上断开后，使用干布抹去尘土。千万不要在PVXp Sub上使用强溶剂，它们可能损坏音箱。不要让任何液体滴进PVXp Sub。

## 补漆

如果要对PVXp Sub黑漆面上的任何损坏进行补漆，你可以使用黑色的喷漆，例如Peavey Commercial Sound的Black Touch-Up Paint，Peavey 零配件编号00052110。为安全起见及最佳效果，请遵照罐装上的说明。

## 检查硬件安全

经过头几个月的使用后，要检查PVXp Sub的硬件是否紧密，包括后面板的螺丝及固定格栅和箱体的螺丝，并在以后定期检查。

此设备振动激烈，随着使用会将它们震松。

# 尺寸

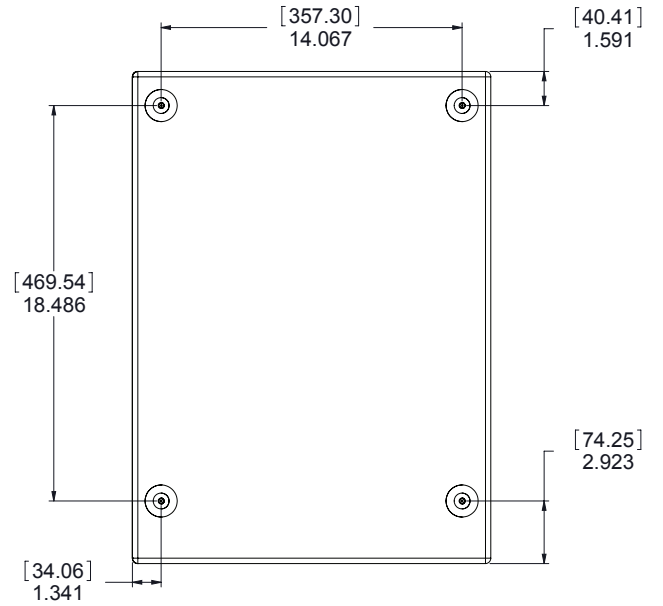
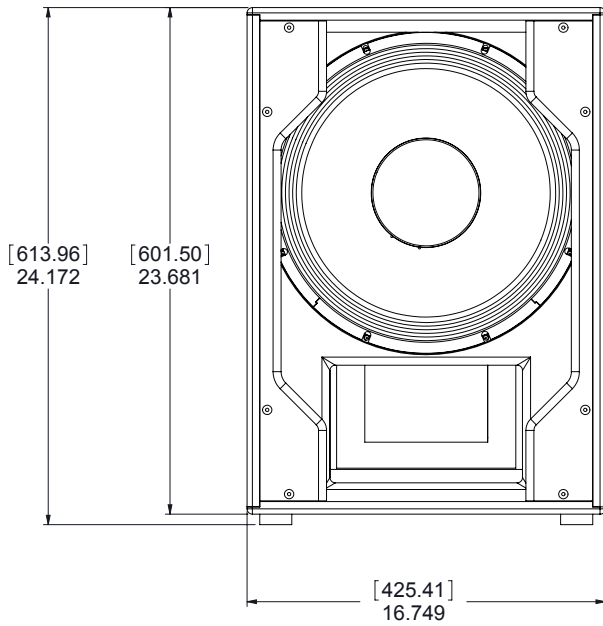
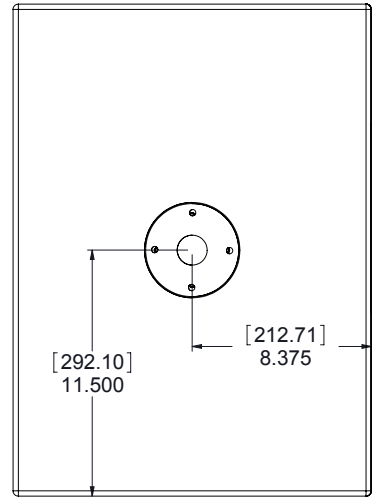
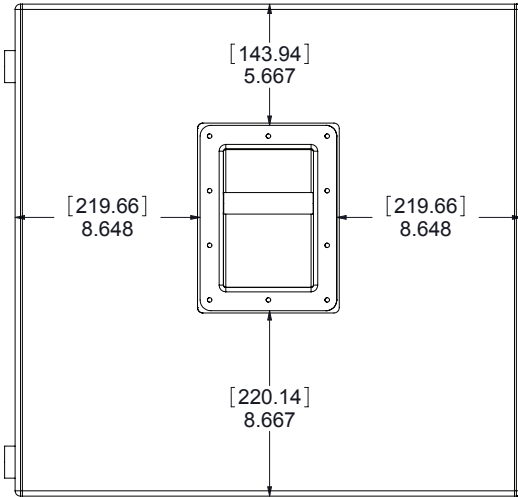

# 尺寸

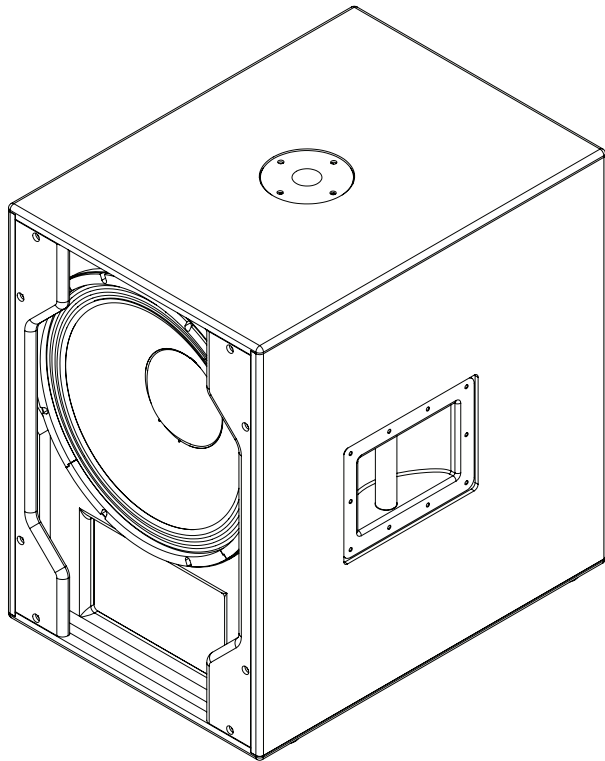
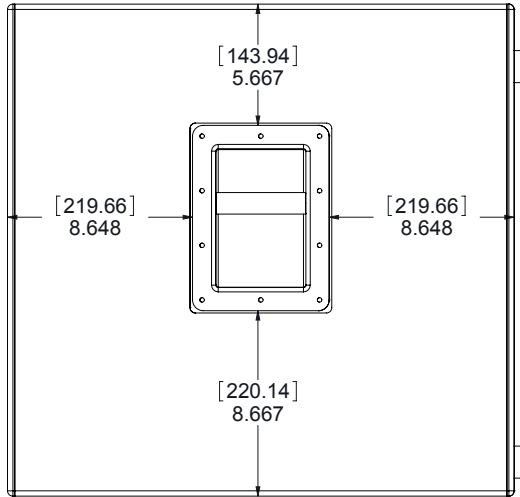

## 典型用法

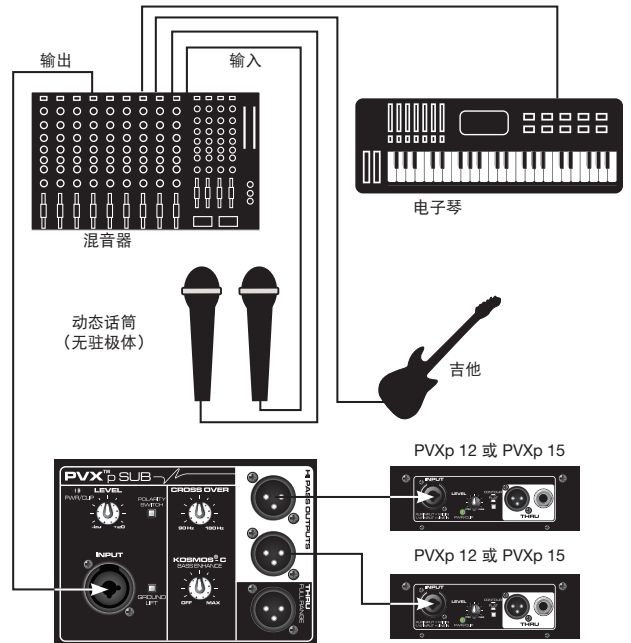
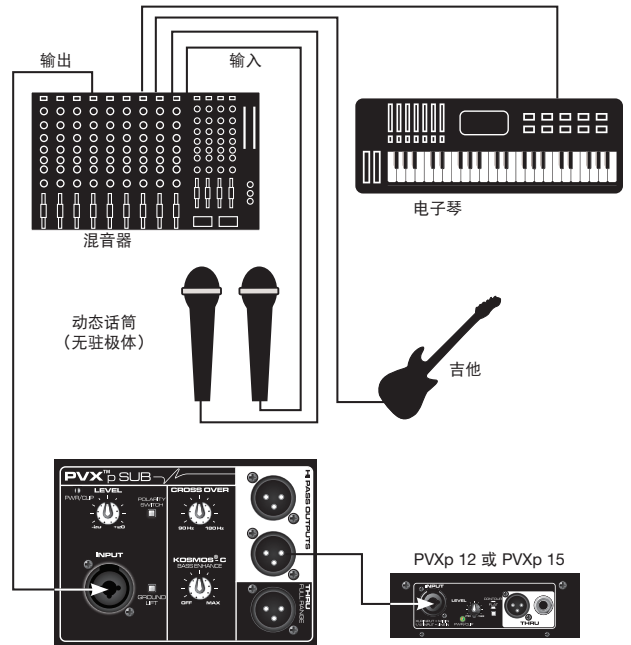

进入第一  
超低音扬  
声器的  
输入

## 菊链连接 (多台超低音扬声器)

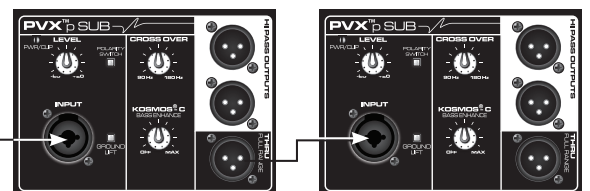

## 频率范围 (-10 分贝, 半场):

43 赫兹 - 180 赫兹\*

\*分频器控制顺时针全开

## 频率响应, 轴向1米, 在无回音环境内正弦扫频(-6 分贝):

48 赫兹 - 138 赫兹\*

\*分频器控制顺时针全开

## 功率放大器额定、总功率输出:

800瓦峰值功率

持续功率: 470瓦进4欧姆

## 电子输入阻抗 (标称):

线路输入: 2.2 千欧平衡(XLR 或 1/4"), 10 千欧非平衡1/4"

## 声压级, 1瓦, 1米, 无回音环境:

97 分贝 SPL

## 最大声压级 (1米):

123 分贝SPL持续值

127 分贝SPL峰值

## 换能器补充:

15" 优质耐用低音扬声器, 3" 音圈

## 音箱调谐频率:

50 赫兹

## 输入连接:

一个组合母XLR/ 1/4" 话筒插口, 提供平衡或非平衡操作。

## 输出连接:

两个高通输出, 独立电子缓冲, 带可切换输出电平衰减。

一个全频直通, 电子缓冲。

## 控制:

电平: 提供 +/- 20 分贝增益调整

Crossover Frequency Adjust: 调节电子分频频率, 从90 赫兹到180 赫兹, 连续可变。

Kosmos® C: 提供低音增强处理。

Polarity Switch: 提供0度或180度的超低音扬声器极性

Ground Lift Switch: 用于输入

## 电子分频器

从90 赫兹至180 赫兹连续可变。

低通斜率: 24 分贝/倍频程

高通输出斜率: 18 分贝/倍频程

## 次声滤波器斜率:

36 分贝/倍频程

## 标称放大器频率响应:

+0, -3 分贝, 从20 赫兹至20 千赫

## 哼声和噪声:

低于额定功率90 分贝以上

## DDT动态范围:

大于21 分贝

## THD和IM:

通常小于0.5%

## 阻尼系数:

大于100 @ 1000 赫兹, 4 欧姆

## Peavey PVX™p Sub系统的功率要求:

标称160瓦, 100-120 VAC, 50-60 赫兹(美国国内)

220-240 VAC 50-60 赫兹(出口版)

## 音箱材质和饰面:

15毫米MDF黑色压克力漆面箱体, 大型黑色粉末涂层穿孔钢制格栅。

## 尺寸 (高 X 宽 X 深)

使用位置:

24.25" x 16.75" x 23.00"

(不包括滚轮, 4.06" 深)

616 毫米 x 425 毫米 x 584 毫米

运输位置:

27.06" x 16.75" x 24.25"

687 毫米 x 425 毫米 x 616 毫米

## 净重:

76磅 (34.5 公斤)

## 安装规定:

1 3/8" 支架固定, 使用M20螺杆, 以适当的扬声器在超低音扬声器上进行支架安装, 底部四个落地使用的大型橡胶脚垫。

## PVX™p Sub

Peavey® PVX™p Subをお買い上げいただきありがとうございます。PVXp Subは、ピーク時総出力800ワット、DDT™コンプレッションの高信頼性パワーセクションを備えています。このパワードエンクロージャには15"ヘビーデューティーウーファーと3"ボイスコイルがあります。PVXp Subは、コンビネーションジャックを介した平衡入力、TRS 1/4"平衡入力、XLR平衡入力に対応します。2つのXLRスルーハイパス平衡出力とXLRフルレンジ出力があります。調節できるレベルコントロールとコンビネーションLEDインジケータがあり、LEDは電源が入ったとき、「ソフト制限」DDT回路がアクティブなとき点灯します。

### 特徴

- ベント型パワードバスサブウーファーエンクロージャ
- ピーク出力800ワット
- 15"ヘビーデューティーウーファー
- パワーアンプの強制空冷で信頼性を最大化
- 内部ラインレベルローパス/ハイパスクロスオーバーネットワーク
- フル調整可能なKosmos® Cでバスインパクトを強化
- XLR/1/4"コンボジャック入力
- 2つのXLRハイパス出力と1つのフルレンジXLRスルー出力
- 極性スイッチでサブウーファーの極性を反転
- グランドリフトでケーブルシールドをグランドからリフト
- 大型ヘビーデューティーロックキャスター、ダンブドベアリング
- フルカバーヘビーデューティーパーフォレートスチールグリル
- スチールハンドル
- 15"ウーファーベースサブでコンパクト設計
- ねじ込みポールマウント (スピーカーポールを含む)

### 概要

Peavey® PVXp Subは、コンパクトベント型パワードサブウーファーシステムとして、15"ヘビーデューティーウーファーをパワーアンプに接続しており、ピーク時800ワットを出力します。全面をプロ仕様ブラックパーフォレートスチールグリルで保護し、移動のため頑丈なスチールハンドルと高さ4"のヘビーデューティーキャスターを付けています。

内部ラインレベルクロスオーバーは、2つのハイパス出力はそれぞれ電氣的にバッファーし、フルレンジスルー出力も電氣的にバッファーしています。

Peavey独自のKosmos® Cバスエンハンサは、非常に低い周波数のものからバスパンチを加え、汎用性を最大にしています。

ねじ込みポールマウントシステムは、頑丈で安定したプラットフォームとして、セットアップしたスピーカーシステムをサブウーファーの上にマウントします。PVXp 2ウェイパワードスピーカーシリーズはPVXp Subの優れたパートナーです。

PVXp Subスピーカーシステムのパワーアンプは低歪み、高信頼性、ファン冷却のユニットで、ピーク時総出力800Wです。パワーアンプの電源はスイッチモードタイプで、軽量、高効率です。このアンプは、当社DDTコンプレッションによりパワーアンプの可聴クリッピングを事実上なくしています。冷却は、低ノイズファンにより、どのような条件でも信頼性を保ちます。

入力はXLRメス、1/4" TRSフォンジャックのコンボから。preamp/EQ電気系統へは平衡入力、レベルコントロールを備えます。

ハイパス出力の独立ペアは、サテライトスピーカーペアに平衡バッファー出力信号を与え、XLRオスジャックペアを介して音楽のハイレンジを伝えます。

フルレンジスルー出力にXLRオスコネクタがあります。これらの出力により、スピーカーシステムを追加してリンクするか、信号を他のデバイスに送ることができます。入力パネルのベイでは、ワイヤレスレシーバー、デジタルオーディオ入力、10バンドEQなどのオプションの機能モジュールを使用できます。

## 用途

Peavey PVX™p Sub 用途は、比較的小型のフルレンジスピーカーシステムのバスパフォーマンスを拡張するサウンド強化、PA、サイドフィルシステム、カラオケ、音楽の再生などさまざまです。

Peavey PVXp Subのラインレベル入力で一般的な信号ソースは、サウンド強化ミキシングコンソール (ミキサー) あるいはCDプレーヤー、MP3プレーヤー、テープデッキなどからの出力です。PVXp Subからのハイパスフィルター信号は、フルレンジパワードスピーカーシステムに送られ、このスピーカーシステムからのディープバスの負荷を軽減します。

## リアパネルボトム

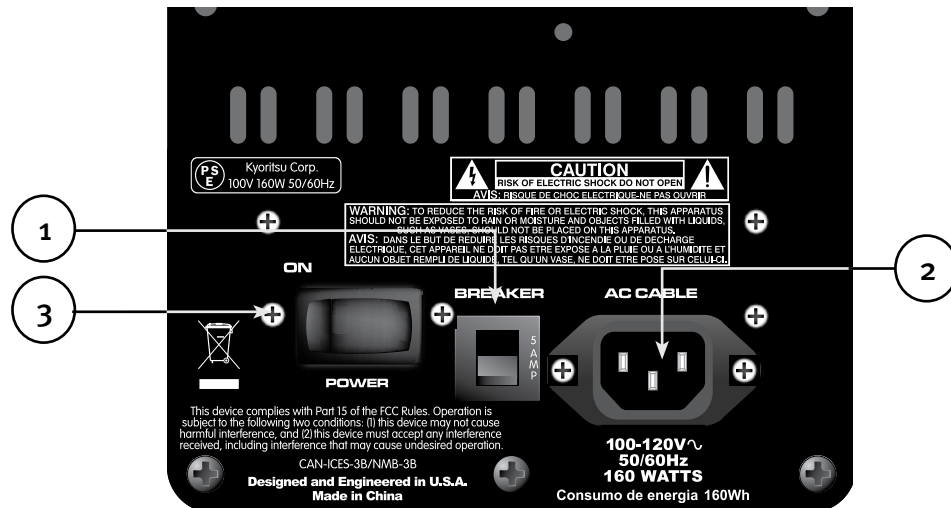

### ブレーカー (1)

本体ユニットは、5アンペアブレーカーにより、過負荷や障害条件に対してAC電源ラインが保護されています。このブレーカーは、アンプ回路に障害があるか、異常な動作条件により主電源電流が過剰になる場合を除いて、落ちることはありません。ブレーカーが落ちた場合は、電源スイッチ (3) をオフにし、ブレーカーの温度が下がるまで少し待ってからリセットします。

ブレーカーが落ちた場合、中央のボタンが約 1/4" (約6mm) 飛び出します。リセットするにはこれを上側、内側に押します。通常の (ブレーカーが落ちない) 条件のとき、中央のボタンは比較的平坦になっています。

ブレーカーがよく落ちるか、またはリセット直後に落ちる場合は、リセットせず、Peavey指定サービスセンターに修理を依頼してください。

### IEC電源コード接続 (2)

このレセプタクルは、AC電源を本体ユニットに供給するIECラインコード (付属) 用です。PVXp Subに正しいAC電源電圧が供給されているか必ず確認してください。PVXp Subの適正電圧は、本体リアパネルにあるIECライン (電源) コードの横に記載してあります。

機器の安全とともに人身の安全を守るため、本書をよくお読みください。どのような機器でもグランドピンは決して取り外さないでください。グランドピンは安全のために取り付けてあります。使用するコンセントにグランドピンがない場合は、接地アダプタを使用し、3番目のワイヤを正しく接地してください。感電や火災の危険をなくすため、ミキサーおよび関連するすべての機器が正しく接地されているか常に確認してください。





### オン/オフスイッチ(3)

オン位置のときAC電源をPVX™p Subに供給するロッカースイッチです。オン位置は、"押し込んだ"スイッチあるいはリアパネルと表面が揃ったスイッチの左側です。

## リアパネルトップ

### オプションの拡張モジュール用アクセスパネル

このパネルは、PVXp Subでもなく利用できるようなオプションの拡張モジュールを取り付けるときにのみ取り外します。

これらオプションの拡張モジュールは、PVXp Subにすでにある入力とともに機能するか、または10-band EQなど入力のインライン機能を提供します。価格、在庫などについてはPeavey®にお問い合わせください。

このようなオプションの拡張モジュールを取り付けない場合、このカバーは開けないでください。オプションの拡張モジュールを取り付ける方法の説明書は、各拡張モジュールに付属しており、そのモジュールにのみ対応します。

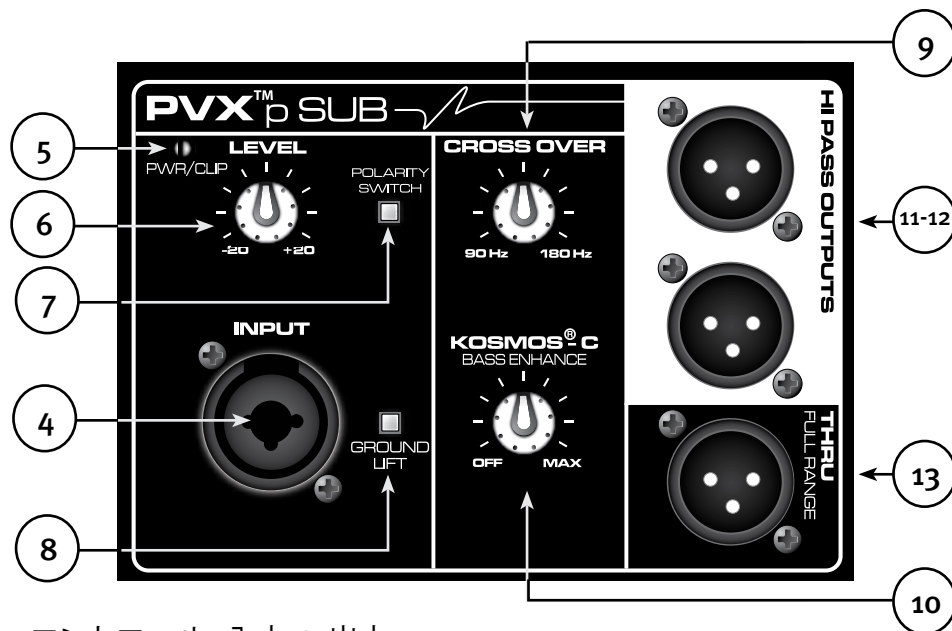

### トップ - コントロール、入力 & 出力

#### 入力 (4)

ラインレベル入力は中間インピーダンス平衡タイプです。ジャックはXLR メスと1/4" TRSのコンボコネクタです。

#### LED (5)

電源スイッチが入っていて電源が供給されているとき緑色に点灯します。

パワーアンプでDDT™"ソフト制限"回路がオンになっていると赤色に点灯します。時どき点滅するのは問題ありませんが、点灯が続く場合は問題があるか、歪みが過大になっています。

SubのフロントバッフルにLEDがあり、電源が供給されていると青色に点灯し、パワーアンプでDDT "ソフト制限"回路がオンになると赤色に点灯します。

#### レベル (6)

入力信号のゲインまたは出力レベルを調節します。入力信号に対するシステム出力レベルを直接セットするため使用します。

通常はノブを半分までにセットします。これはゲインの点で通常のパワーアンプ入力と等しくなります。



## 極性スイッチ(7)

サブウーファアの極性を0度または180度にします。

このスイッチはCrossover Frequency Control (9)とともに使用し、サブウーファア出力とサテライトスピーカー出力の適合をクロスオーバー領域で最適化します。

## グラウンドリフトスイッチ (8)

シャーシグラウンドからケーブルシールドをリフトして、グラウンドループを断ち、ハムを少なくします。

## CROSSOVER FREQUENCY CONTROL (9)

サブウーファアと、サテライトスピーカーに送られるハイパス出力(11 & 12)間のクロスオーバー周波数を変化させます。電気クロスオーバー周波数を90 Hzから180 Hzに変えます。

注意! このコントロールの設定が低すぎる場合、ディープバスによってサテライトスピーカーが過負荷になることもあります。

コントロールを低く設定することでPVX™p Subのディープバス出力が増加することはありません。ほとんどのスピーカーで中間(12時)から高い設定までが最適です。

## KOSMOS® Cバスエンハンスメント(10)

バスハーモニクスを加え、サブウーファアスピーカーを過負荷にすることなくディープバスの知覚感度を高めま

す。このコントロールは控えめに使用するのがベストです。最大にセットすると音が歪んだり不自然に聞こえたりします。

## ハイパス出力(11 & 12)

これらの出力は、PVXp 10、PVXp 12、PVXp 15などのフルレンジパワードスピーカーシステムに送られるハイパスフィルター信号を与えます。他のフルレンジパワードスピーカーも使用でき、フルレンジパッシブスピーカーはパワーアンプとともに使用してドライブします。

これらの出力は電氣的にバッファーされ、入力からおよび相互に絶縁されています。レベルはPVXp Subレベルコントロール(6)の影響を受けません。

## スルーフルレンジ出力(13)

この出力は、他のPVXp Subや他のラインレベルオーディオデバイスなど、フルレンジ信号を必要とするデバイスに送られるフルレンジ信号を与えます。この出力は電氣的にバッファーされ、入力からおよび他の出力から絶縁されています。

## 操作方法

### 注意



本体ユニットを扱う前に必ずAC電源を切ってください。保守作業はすべて資格のあるサービス担当者に依頼してください。



バックプレートは触ると熱く感じるほど高温になります。ファンやルーバーをふさがないでください。換気、冷却のためです。ファンの背面には少なくとも4" (約10 cm) の空きスペースをとってください。カーテン、断熱材などによって空気の流れが遮られないようにしてください。PVXp Subの背面は囲まれたスペースあるいは新鮮な空気の流れないスペースにしないことをおすすめします。



PVXp Subの入力をパワーアンプの出力に接続しないでください。この入力、ラインレベル強度信号からドライブするためのものです。



保護メタルグリルを取り外さないでください。

警告! PVXp Subは非常に効率が良く、パワフルです。このサウンドシステムは聴覚を損なう可能性があります。全体のボリュームを最大にしてセットするときは十分注意してください。

耳に聞こえるPVX™p Sub のサウンドレベルは、出力がクリアかつ明快で高周波に欠けるため、実際と異なることがあります。歪みや明らかな不具合がないために、サウンドレベルは実際よりもかなり低いように感じることがあります。このシステムのSPLは、スピーカーから1 M 離れて127 dBを超えます。



### サテライトシステムをPVX™p SUBのトップに

PVXp Subは、本体トップにねじ込みポールマウントがあり、これは長さ約32"以下のM20ねじ込みポールに対応します。このポールは次のスピーカーシステムに使用する設計になっています。

Peavey PVXp 10

Peavey PVXp 12

Peavey PVXp 15

高さ、サイズあるいは重量がPVXp 15よりも大きいスピーカーシステムをこのポールに設置しないでください。転倒する恐れがあります。

PVXp Subは、ポールマウントスピーカーが転倒しないように、安定した平坦な面に置きます。

ポールにスピーカーを取り付け/取り外すときは、ヘルパーがいると便利です。スピーカーシステムを腕に持ったままサブウーファーのポールにポールカップを合わせるには "針に糸を通す" くらいの集中力が必要です。

PVXp Subとポールを屋外で使用するときは、バナー、旗などをポールやポールマウントスピーカーシステムに取り付けしないでください。強風でスピーカーが倒れる可能性もあります。風が強くなりそうな場合は、PVXp Subとポールマウントスピーカーシステムの転倒を防ぐため、スピーカーをポールから取り外すといいでしょう。

### PVXp SUBにAC電源を接続

PVXp Subには6フィート(約1.8m)のIEC接続AC電源コードがあります。延長コードやケーブルタップをこのパワードスピーカーに使用する場合、質が良く、安全を保ち、PVXp Subの出力を最大にするのに十分な電流容量のものを選んでください。歪みのない最大出力を得るため、PVXp Subが接続された同じ延長コードに他のデバイスを接続しないでください。延長コードに接続したすべてのユニットの合計が延長コードの定格電流容量を超えないようにしてください。

はじめてPVXp SubのACコードを接続するときは、電源スイッチがオフ位置にあることを確認してから、電源コードを接続した後にオンにしてください。このステップの順序がきちんと守られれば、内蔵ミュート機能が働きます。

### 長期設置に関する注意事項

PVXp Subを設置する際、AC電源を使用しますが、資格ある電気技術者と相談し、AC配線が地域の規定に従っているかどうか確認してください。また、(2)でアンプモジュールに接続するIEC電源コードにかかる歪みを軽減し、電源コードが引っ張られたり振動で緩んだりするのを防ぐため、キャビネットにケーブルクリップを取り付けることをおすすめします。

### PVXp SUBに信号を接続

PVXp Subに信号を入力する方法はさまざまです。

入力(4)は平衡ラインレベル入力で、これにより1/4"TRS (ティップ-リング-スリーブ) タイプのフォンプラグあるいはXLRオスプラグを使用できます。もちろん非平衡1/4"フォンプラグも使用できますが、ハムやRFIなど外部の干渉を受けない平衡接続のメリットはありません。

本体がオンで、レベルノブが上がっているとき、ケーブルをジャックに接続しないでください。標準シングルエンド1/4"フォンプラグのあるケーブルは有用で、平衡入力回路は一定の干渉を防ぎますが、平衡TRS 1/4"フォンプラグまたはXLRプラグのいずれかを使用した平衡ケーブルは、干渉除去とパフォーマンスに優れます。

干渉の問題が厄介なとき、PVX™p Sub側の平衡ケーブルでシールドグランド(XLRのピン#1)をリフトすると有効な場合があります。これは簡単に行えます。PVXp Subに作り込まれたグランドリフトスイッチ(10)をアクティブにします。ケーブルの取り付け、取り外しの前あるいはグランドをリフトする前には、入力の変化をよく確認し、必ずレベルコントロールを下げてください。

PVX™p Subには良質のケーブルを使用することをおすすめします。このようなケーブルは普通、シールド性が高く、良い材料が使われており、長期的な信頼性も高いからです。最適な選択肢はシールド平衡ケーブルで、PVXp Subまでの長さが必要以上でないものです。通常、PVXp Subの入力側には緩みをもたせるのがいいでしょう。また、転倒や、ポールの上でスピーカーを支えているときにPVXp Subが外れるのを防ぐため、ケーブルをテープで固定するか、ケーブルガードの下に通すことをおすすめします。

### レベルコントロールの調節

PVXp Subは、様々な用途で利便性を高めるため、入力にレベルコントロール(6)を備えています。レベルコントロールを時計回りに回し切ると、ゲインは最大、入力感度は定格フル出力で 0.24 V RMSになります。

PVXp Sub のレベルコントロールは12時の位置の近くまたはプリアンプゲイン0 dBにセットすることをおすすめします。この設定の場合、入力感度はフル定格出力で約2.4ボルトRMSになります。これにより、PVXp Subは一般的なパワーアンプ入力との対応が良くなります。

ミキシングボードで出力信号のクリッピングが表示される場合、PVXp Subの出力はクリーンに消化されていません。PVXp Subに届く前の信号のクリッピングは最適な状態ではありません。PVXp Subのミキサー出力レベルを下げ、レベルコントロールを上げます。

PVXp Subのアンプは DDT™を備え、PVXp Sub DDT がオンになるとLEDインジケータが点灯します。音(のコンプレッション)が重いと感じられる場合、このインジケータをチェックします。通常より赤く点滅する場合、ミキサーからのドライブレベル(またはPVXp Subのレベルコントロール)を下げる必要があります。

はじめてサウンドシステムの電源を入れるときは、最初にアップストリームの電気システムをすべてオンにし、次にPVXp Subを、そのレベルコントロールを反時計回りに(最後まで)回し切ってオンにします。ミキサー出力レベルコントロールを下げ切った状態でレベルチェックから始めます。ゆっくりレベルを上げ、PVXp Subレベルコントロールを目的の設定にします(はじめは半分のところまでセットすることをおすすめします)。

PVXp Subのレベルコントロールを上げ切り、次にミキサーからのみレベルを調節しようとするのはおすすめできません。この方法は過度のノイズを拾う傾向があります。ベストな方法は、ミキサーからケーブルを通して"ホット"な信号をPVXp Subに送り、次にPVXp Subレベルコントロールを、必要なフル出力に達するのに必要なだけ上げることです。この方法では、ミキサー出力がクリッピングしていないことを確認する必要があります。

### ハイパス出力(11 & 12)からのケーブル

フルレンジサテライトスピーカーをPVXp Subのハイパス出力(11 & 12)に接続するため望ましい方法は、サテライトスピーカーシステムに楽に届く長さより長くない平衡XLRケーブルを使用することです。

サテライトスピーカーがPVXp Subの上のポール上にある場合、6フィート(約1.8メートル)のケーブルは十分長くなります。10フィート(約3 m)あるいは20フィート(約6 m)のケーブルも使用できますが、これより長いケーブルは干渉を起こすことが多くなり、高周波成分がなくなるだけです。PVXp Subには良質のケーブルを使用することをおすすめします。このようなケーブルは普通、シールド性が高く、良い材料が使われており、長期的な信頼性も高いからです。通常、PVXp Subの入力側には緩みをもたせるのがいいでしょう。また、転倒や、ポールの上でスピーカーを支えているときにPVXp Subが外れるのを防ぐため、ケーブルをテープで固定するか、ケーブルガードの下に通すことをおすすめします。

### PVXp SUBをPVXp SERIES/パワードスピーカーと使用するための推奨設定

パワードPVX™pシリーズのフルレンジスピーカーを設置するのに理想的な場所は、PVXp Sub のポールの上です。これだけ近い距離では、次の設定から、クロスオーバー領域およびトーンバランスの点で最適な結果が得られます。

XLR出力(11 & 12)は12 dBパッドであり、これによりPVXp 12とPVXp 15でXLR入力を使用できます。通常これらはマイクレベル入力とみなしますが、PVXp Sub出力が上がっていると、PVXp パワードスピーカーにXLR入力を使用できます。

## PVXp 10

Subの極性スイッチ(7):ノーマルまたはイン

Crossover Frequency Control (9):12時から時計回りフルこれはクロスオーバーポイントで約110 Hz~160 Hzになります。推奨最適設定は時計回りフル位置です。

レベルコントロール(6): PVXp™Subレベルコントロール12時(0 dB)、PVXp10レベルコントロール12時

## PVXp 12

Subの極性スイッチ(7):ノーマルまたはイン

Crossover Frequency Control (9):12時から時計回りフルこれはクロスオーバーポイントで約110 Hz~160 Hzになります。

推奨最適設定は12時から2ティックの位置です。

レベルコントロール(6): PVXp sub レベルコントロール12時(0 dB)、PVXp 12レベルコントロール - 12時前2ティック

## PVXp 15

Subの極性スイッチ(7):ノーマルまたはイン

Crossover Frequency Control (9):12時から時計回りフルこれはクロスオーバーポイントで約110 Hz~160 Hzになります。

推奨最適設定は12時です。

レベルコントロール(6): PVXp Subレベルコントロール12時(0 dB)、PVXp 12レベルコントロール - 12時前2ティック

注意! クロスオーバー周波数コントロールの設定が低すぎる場合、ハイSPLでディープバスによってサテライトスピーカーが過負荷になることもあります。

コントロールを低く設定することでPVXp Subのディープバス出力が増加することはありません。ほとんどのスピーカーで中間(12時)から高めに設定するのがベストです。

PVXp シリーズスピーカーをポール上のサブウーファーの上に設置しないと、場合によっては、極性スイッチの設定をここに示しているものと異なる設定にする必要があります。Crossover Frequency Controlは、サブウーファーとサテライトがクロスオーバー領域全体で調和的に働くためには、低いところにセットする必要があるかもしれません。ここに示した設定は、サテライトスピーカーとサブウーファーが近接していて、聞き手からほぼ同じ距離にあるときに最も効果的です。

## 他のサテライトスピーカーと併用するためPVXp SUBコントロールを設定

Crossover Frequency Control (9): 一般に、比較的小型のフルレンジスピーカーをサテライトとして使用するには、Crossover Frequency Control (9)の周波数を高く設定します。比較的大型のフルレンジスピーカーであれば、Crossover Frequency Control (9)の周波数を低く設定します。ほとんどの場合、Crossover Frequency Controlを12時の位置よりかなり低く設定する必要はありません。クロスオーバー周波数が100 Hz未満のとき、PVXp Subとサテライトスピーカーはクロスオーバー領域で非常に調和的に働きます。

極性スイッチ(7): 選択したクロスオーバー周波数ごとに極性スイッチの設定を変えてみてください。これにより、どのスイッチ位置でクロスオーバー領域のバス出力が最大になるか確認します。

レベルコントロール(6): PVXp Sub レベルコントロールを12時の位置から始め、サテライトスピーカーシステムをそのレベルに合わせて調節します。サブウーファーがはっきり別の音源として聞こえる場合、おそらく設定したレベルが高すぎます。

## KOSMOS® Cバスエンハンスコントロール(10)の設定

Kosmos® Cバスエンハンスコントロールは、特にPVXp Subの遮断周波数未満に効果的なコンテンツがある場合、再生音でバスの伸びと出力が増します。

うまく使うことで音楽の楽しみが増し、ミックスにパンチと重低音が加わります。ただし、コントロールを最適レベルよりも高く設定すると、歪みが目立つようになり、バスサウンドの鮮明さが失われます。コントロールを上げ切って効果が上がることはめったにありません。

通常は、コントロールノブをオフ(反時計回りフル)と12時(半分上げ)の間にセットします。その場合、音楽の部分によっては、押し付けがましさがなく、繊細さが加わり、それでも全体のサウンドはグレードアップします。

時計回りに回し切った設定の場合、サブウーファーの有効ゲインが増すので、クリッピングの手前にある場合、Bass Enhance Control を上げるとクリッピングが起こることもあります。

## PVX™ pSUBのAC電源を切る

電源スイッチ(3)は、最初に本体ユニットをオフするために使い、次にAC電源コードを外すことをおすすめします。これで、ターンオフ遷移によるパワーアンプやトランスデューサへのストレスを最小にすることができます。

## トラブルシューティング

### 出力がない

最初に、本体ユニットにAC電源が来ていてオンになっているか確認します。パワーアンプモジュールのLEDが点灯していることを確認します。

点灯していない場合、オン/オフスイッチ(3)がオン位置か確認し、IEC電源コード(2)がしっかり安定して接続されているか確認します。AC電源コードがACコンセントに差し込まれているか確認します。

最後にブレーカー(4)をチェックします。(安全上の注意事項については「リアパネル: ブレーカー」のセクションをご覧ください。)

本体にAC電源が来ていることを確認した後、PVX™ p Subが信号を受けているか確認します。入力につながるケーブルを一時的に外し、信号を再生できる他のデバイス(パワーアンプやスピーカー)に接続します。これで信号が再生される場合、使用されているすべてのレベルコントロールが満足のいくレベルまで上がっている(3分の1ないし2分の1)か確認します。

PVXp Subに直射日光が当たるか熱の影響がある場合、内部のサーマルプロテクトが起動していることも考えられます。その場合は、PVXp Subの電源を切り、温度が下がるまでしばらく放置します。

それでも出力がない場合はPeaveyディーラーまたはPeavey International Service Centerまでお問い合わせください。

### ハム/ノイズ

PVXp Subにハムあるいはノイズがある場合、これはACコンセントに関係します。PVXp を別のACコンセントに接続してみます。ミキサーやPVXp Subに別の回路(ブレーカー)を使用する場合、ハムの問題が起こることもあります。現実的でない場合を除いて、同じ壁コンセント(ブレーカー)からミキサーとパワースピーカー両方に電源を供給するのがベストです。

信号をPVXp Subの入力に送るためシールドケーブルが使われていることを確認します。シールドケーブルではなく、1/4"プラグのスピーカーケーブルを使用する場合、これはハムやノイズの原因になります。

ハムはグラウンドループに関係することもあります。PVXp Sub側の平衡ケーブルでシールドグランド(ピン#1)をリフトするのも役立つことがあります。これは簡単に行えます。PVXp Subに作り込まれたグラウンドリフトスイッチ(10)をアクティブにします。ケーブルの取り付け、取り外しの前あるいはSubでシールドグランドをリフトする前に、まず最初にレベルコントロールを下げて入力の変化をよく確認してください。

PVXp Sub、ミキサーまたは任意のソースデバイスと同じ回路に調光器(照明調節スイッチ)がないことを確認します。調光器が使われている場合は、これを完全オンまたは完全オフにすることでハムがなくなるか少なくなることがあります。これは典型的なAC配線/調光器の問題であり、PVXp Subの設計の問題ではありません。

ACプラグの3番目のワイヤ(グランドプラグ)決して取り外さないでください。安全上の問題を引き起こす原因になります。

### 歪んだ音、あいまいな音

最初にミキサー(信号ソース)がクリッピングやオーバードライブになっていないことを確認します。PVXp Subでレベルコントロール(6)の設定が低すぎないことを確認します。PVXp Subリアパネルの入力ジャックに入力プラグがきちんと収まっているか確認します。PVXp Subの入力ジャックにパワーアンプの出力が繋がっていないことを確認します。延長コードを使用してAC電源を本体ユニットに供給している場合、電流容量は十分かどうか、また、他のデバイスにも電源を供給するために使用していないことを確認します。

PVXp Subにはバスブーストがあり、これによりシステムのスピーカーの自然なレスポンスを拡張しスムーズにするので、EQを追加する必要はほとんどありません。過剰なバスブーストやHFブーストが外部からPVXp Subに加わる場合、これはSPLが高い場合に早すぎる過負荷が起こる原因になります。外部(ミキサー、ラック)EQの量を減らして、歪みがなくなるかチェックしてください。



最後に、PVXp Subはパワフルな高出力ユニットですが、限度もあり、十分なサウンド出力やカバレッジを得るためにパワードサブウーファーユニットを必要とすることがあります。その場合、ミキサーレベルを少し下げてこれで問題が解決されるかチェックしてみます。安全のため必要と思われることを含め、ここに示したことをすべてチェックした後もシステムの問題が解決されない場合は、条件をすべてメモした上で、Peaveyディーラーにお問い合わせください。

## お手入れとメンテナンス

PVXp Subは耐性に優れた頑丈な製品で、手入れを怠らなければ何年も信頼性を損なわずに使用できます。安全上の注意事項や警告を守り、危険な動作状態を避けてください。

本体ユニットを扱う前には必ずAC電源を切ってください。保守作業はすべて資格のあるサービス担当者に依頼してください。

## 直射日光/熱

直射日光の当たる場所で長時間の使用は避けてください。本体ユニットが過熱し、サーマルシャットオフを起こす原因になります。

非常に高温の動作条件も同じようにサーマルシャットダウンの原因になります。

きわめて高温もしくは低温の条件下、あるいは湿度のきわめて高い場所に保管しないでください。必ず本体ユニットを室温に戻してから使用してください。

## クリーニング

PVXp Subは、接続しているときや電源が入っているときにクリーニングしないでください。AC電源から完全に切断した状態で、乾いた布を使って汚れを拭き取ってください。PVXp Subには強い溶剤を使用しないでください。キャビネットを損なうことがあります。PVXp Subの内部に液体がかからないようにしてください。

## 手直し

PVXp Subの黒塗り仕上げに傷などがあり、これを修復する場合、Peavey Commercial Sound、Black Touch-Up Paint (Peavey品番00052110)などの黒スプレーペイントを使用できます。安全のため、最適な結果を得るため、缶に書かれている説明に従ってください。

## ハードウェアの安全性を確認

使用を始めて数か月後およびその後は定期的に、リアパネルのネジ、バッフルとリアキャビネットを固定するネジを含め、PVXp Subのハードウェアがしっかり固定されていることを確認します。

本体ユニットは大きな振動の影響を受けます。これは使用中に緩みが出る原因になります。

# 寸法

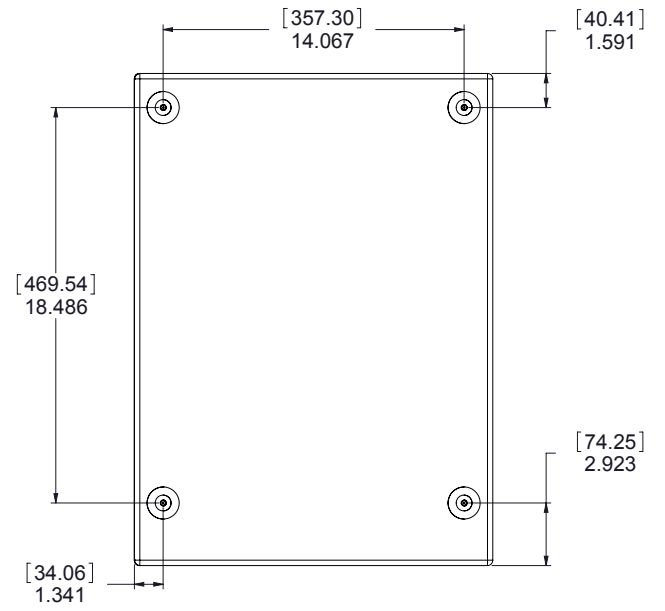
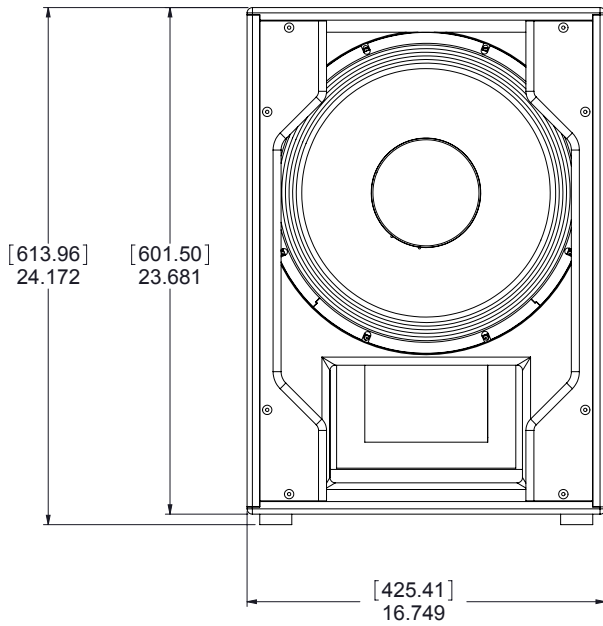
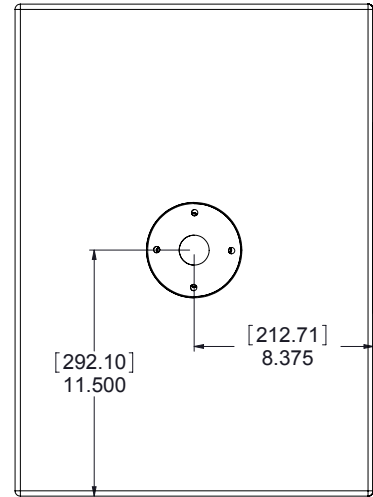
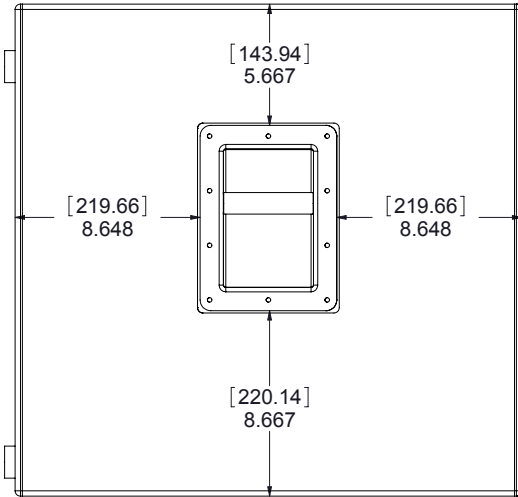



# 寸法

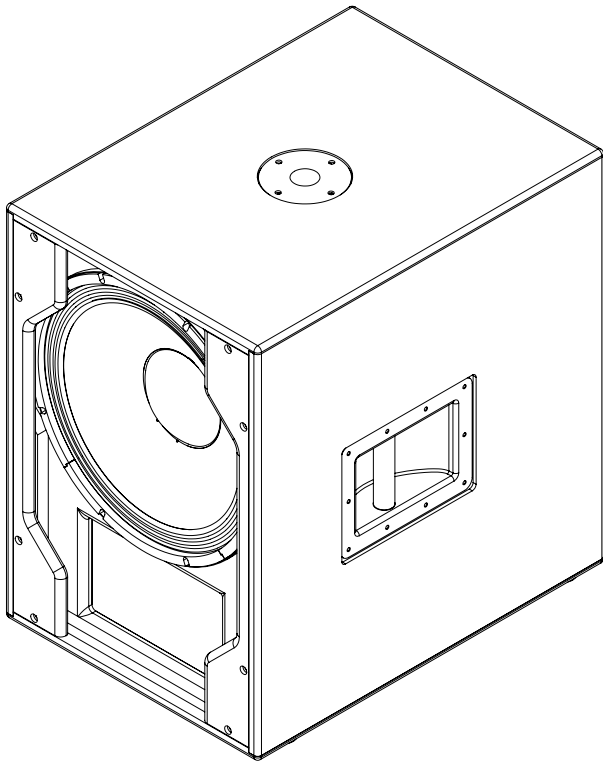
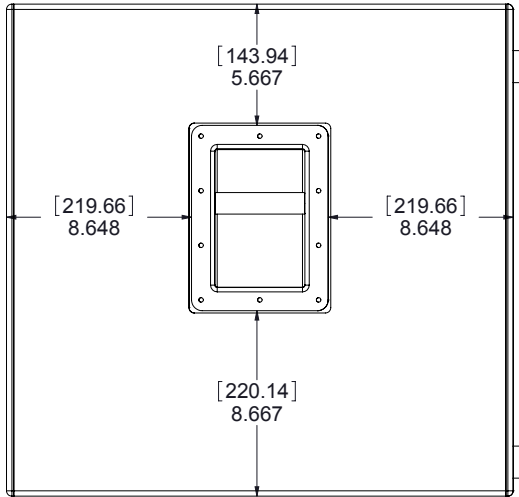

## 使用例

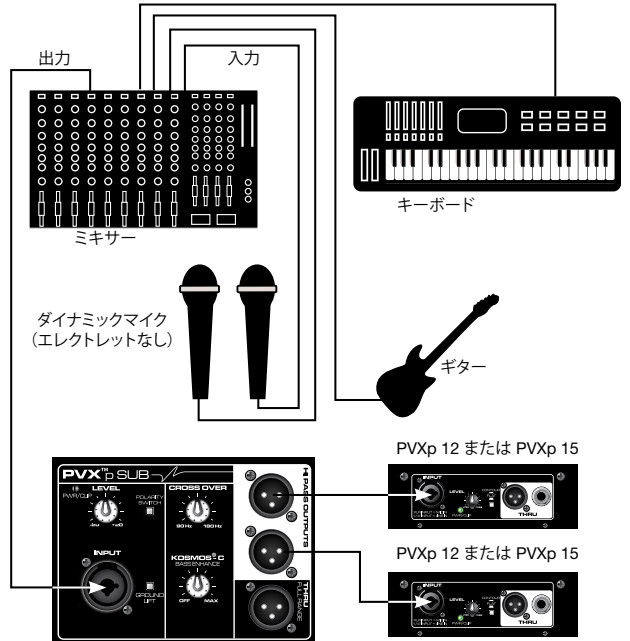
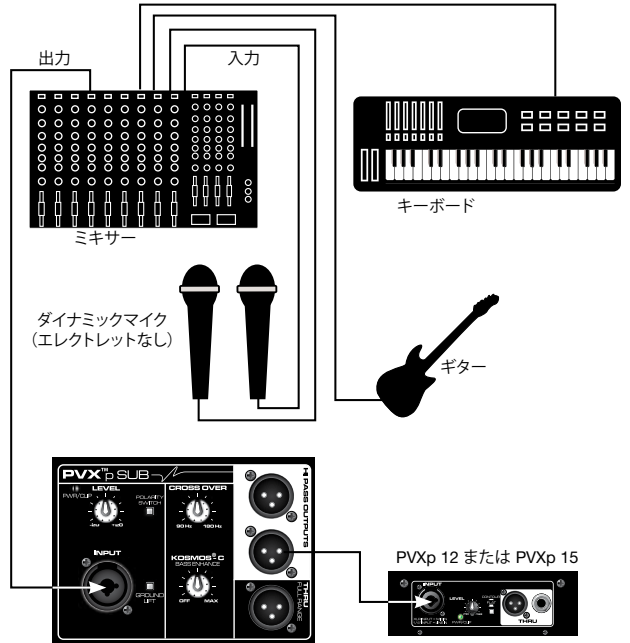

第1Subへの  
の入力

## デジチェーン接続(Sub複数)

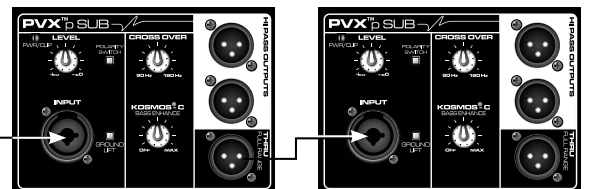

## 周波数範囲(-10 dB、ハーフスペース):

43 Hz - 180 Hz\*

\*クロスオーバーコントロール時計回りフル

## 周波数応答、軸上1メートル、 無響環境のスイープサイン(-6 dB):

48 Hz - 138 Hz\*

\*クロスオーバーコントロール時計回りフル

## パワーアンプ定格、総出力:

ピーク出力800ワット

連続出力: 470ワット / 4 オーム

## 入力インピーダンス (公称):

ライン入力: 2.2 kオーム平衡(XLR または1/4"), 10 kオーム非平衡1/4"

## 音圧レベル、1ワット、1メートル、無響環境:

97 dB SPL

## 最大音圧レベル(1メートル):

123 dB SPL連続

127 dB SPLピーク

## トランスデューサ関連:

15"プレミアムヘビーデューティウーファー、3"ボイスコイル

## ボックスチューニング周波数:

50 Hz

## 入力接続:

メスXLR/ 1/4"フォンコンボジャックで平衡または非平衡動作。

## 出力接続:

ハイパス出力(2)、それぞれ電氣的にバッファリング、出力レベル切り替え可能パッド。

フルレンジスルー、電氣的にバッファリング。

## コントロール:

レベル: +/- 20 dBゲイン調整

Crossover Frequency Adjust: 電気クロスオーバー周波数90 Hz~180 Hz調整、連続可変。

Kosmos® C: バスエンハンスメント処理。

Polarity Switch: サブウーファー極性0度または180度。

Ground Lift Switch: 入力用

## 電子クロスオーバー

90 Hz~180 Hz連続可変。

ローパススロープ: 24 dB/オクターブ

ハイパス出力スロープ: 18 dB/オクターブ

## 超低周波フィルタースロープ:

36 dB/オクターブ

## 公称アンプ周波数応答:

+0、-3 dB、20 Hz~20 kHz

## ハム、ノイズ:

90 dB以上、定格出力未満

## DDTダイナミックレンジ:

21 dB以上

## THD、IM:

標準0.5 %未満

## 減衰係数:

100以上 @ 1000 Hz、4オーム

## Peavey PVX™ p Subシステム所要電源:

公称160ワット、100~120 VAC 50~60 Hz (輸出入)

220~240 VAC 50~60Hz (輸出先)

## エンクロージャ材 & 仕上げ:

黒アクリル塗装エンクロージャ、15 mm MDF、全面黒粉体被覆  
パーフォレートスチールグリル。

## 寸法(H x W x D):

使用位置:

24.25" x 16.75" x 23.00"

(車輪を含まない、深さ4.06")

616 mm x 425 mm x 584 mm

搬送位置:

27.06" x 16.75" x 24.25"

687 mm x 425 mm x 616 mm

## 正味重量:

76.Lbs. (34.5 kg)

## マウント:

3/8"ポールマウント、M20ねじ込みポールでスピーカーをSub  
トップにスタンドマウント、下部に床置き用大型ラバーフット  
(4)。



# PEAVEY ELECTRONICS CORPORATION LIMITED WARRANTY

Effective Date: 09/15/2010

## What This Warranty Covers

Your Peavey Warranty covers defects in material and workmanship in Peavey products purchased and serviced in the U.S.A. and Canada.

## What This Warranty Does Not Cover

The Warranty does not cover: (1) damage caused by accident, misuse, abuse, improper installation or operation, rental, product modification or neglect; (2) damage occurring during shipment; (3) damage caused by repair or service performed by persons not authorized by Peavey; (4) products on which the serial number has been altered, defaced or removed; (5) products not purchased from an Authorized Peavey Dealer.

## Who This Warranty Protects

This Warranty protects only the original purchaser of the product.

## How Long This Warranty Lasts

The Warranty begins on the date of purchase by the original retail purchaser. The duration of the Warranty is as follows:

Product Category	Duration
Guitars/Basses, Amplifiers, Preamplifiers, Mixers, Electronic Crossovers and Equalizers	2 years *(+ 3 years)
Drums	2 years *(+ 1 year)
Enclosures	3 years *(+ 2 years)
Digital Effect Devices and Keyboards and MIDI Controllers	1 years *(+ 1 year)
Microphones	2 years
Speaker Components (incl. Speakers, Baskets, Drivers, Diaphragm Replacement Kits and Passive Crossovers)	1 year
Tubes and Meters	90 Days
Cables	Limited Lifetime
AmpKit Link, Xport, Rockmaster Series, Strum'n Fun, RetroFire, GT & BT Series Amps	1 year

[\* Denotes additional Warranty period applicable if optional Warranty Registration Card is completed and returned to Peavey by original retail purchaser within 90 days of purchase.]

## What Peavey Will Do

We will repair or replace (at Peavey's discretion) products covered by Warranty at no charge for labor or materials. If the product or component must be shipped to Peavey for Warranty service, the consumer must pay initial shipping charges. If the repairs are covered by Warranty, Peavey will pay the return shipping charges.

## How To Get Warranty Service

(1) Take the defective item and your sales receipt or other proof of date of purchase to your Authorized Peavey Dealer or Authorized Peavey Service Center.

OR

(2) Ship the defective item, prepaid, to Peavey Electronics Corporation, International Service Center, 412 Highway 11 & 80 East, Meridian, MS 39301. Include a detailed description of the problem, together with a copy of your sales receipt or other proof of date of purchase as evidence of Warranty coverage. Also provide a complete return address.

## Limitation of Implied Warranties

ANY IMPLIED WARRANTIES, INCLUDING WARRANTIES OF MERCHANTABILITY AND FITNESS FOR A PARTICULAR PURPOSE, ARE LIMITED IN DURATION TO THE LENGTH OF THIS WARRANTY.

Some states do not allow limitations on how long an implied Warranty lasts, so the above limitation may not apply to you.

## Exclusions of Damages

PEAVEY'S LIABILITY FOR ANY DEFECTIVE PRODUCT IS LIMITED TO THE REPAIR OR REPLACEMENT OF THE PRODUCT, AT PEAVEY'S OPTION. IF WE ELECT TO REPLACE THE PRODUCT, THE REPLACEMENT MAY BE A RECONDITIONED UNIT. PEAVEY SHALL NOT BE LIABLE FOR DAMAGES BASED ON INCONVENIENCE, LOSS OF USE, LOST PROFITS, LOST SAVINGS, DAMAGE TO ANY OTHER EQUIPMENT OR OTHER ITEMS AT THE SITE OF USE, OR ANY OTHER DAMAGES WHETHER INCIDENTAL, CONSEQUENTIAL OR OTHERWISE, EVEN IF PEAVEY HAS BEEN ADVISED OF THE POSSIBILITY OF SUCH DAMAGES.

Some states do not allow the exclusion or limitation of incidental or consequential damages, so the above limitation may not apply to you.

This Warranty gives you specific legal rights, and you may also have other rights which vary from state to state.

If you have any questions about this Warranty or services received or if you need assistance in locating an Authorized Service Center, please contact the Peavey International Service Center at (601) 483-5365.

Features and specifications are subject to change without notice.



Logo referenced in Directive 2002/96/EC Annex IV (OJ(L)37/38, 13.02.03 and defined in EN 50419: 2005). The bar is the symbol for marking of new waste and is applied only to equipment manufactured after 13 August 2005

# Optional Product Extended Warranty Registration

Give us some information and put your extended warranty into effect!

Please take a few minutes to fill out this information/survey sheet to help us get to know and serve you better.  
To save time, submit your warranty registration online at [www.peavey.com/support/warrantyregistration](http://www.peavey.com/support/warrantyregistration)

**1.**

First Name \_\_\_\_\_ Initial \_\_\_\_\_ Last Name \_\_\_\_\_

Street Address \_\_\_\_\_

City \_\_\_\_\_ State/Province \_\_\_\_\_ Postal Code \_\_\_\_\_

( ) \_\_\_\_\_

Telephone Number \_\_\_\_\_ E-mail Address \_\_\_\_\_

( ) \_\_\_\_\_ - \_\_\_\_\_

Fax Number \_\_\_\_\_ Date of Birth \_\_\_\_\_

Gender  M  F

**2.**

--	--	--	--	--	--	--	--	--	--

Model \_\_\_\_\_ 8-Digit Serial Number \_\_\_\_\_

Date of Purchase \_\_\_\_\_ Price Paid \_\_\_\_\_

**3.**

Name of store where purchased \_\_\_\_\_

City \_\_\_\_\_ State \_\_\_\_\_

**4.** Top two (2) reasons why you purchased from this store/dealer:

- Availability of product
- Friend/Relative's recommendation
- Store credit card
- Knowledgeable staff
- Availability of lessons
- Technical instruction
- Past favorable experience
- Best price
- Advertised special
- Convenient location
- Received as a gift
- Other \_\_\_\_\_

**5.** Where do you most often shop for music and sound products?

- Independent retailer
- Mass market retailer
- Mail order magazines
- Newspaper ads
- Internet/Web sites
- Other \_\_\_\_\_

**6.** What two (2) factors most influenced your purchase of this product?

- Peavey brand name
- Craftsmanship
- Features for price
- Bundled accessories
- Sound quality
- Product appearance
- Durability
- Prior experience with Peavey
- Packaging
- Other \_\_\_\_\_

**7.** How did you learn about this Peavey product? (select best answer)

- Magazine review
- Newspaper review
- Radio advertisement
- Advertised special
- Friend/Relative's recommendation
- Salesperson's recommendation
- Teacher's recommendation
- Catalog or flyer
- Saw in store
- Use by professional
- Other \_\_\_\_\_

**8.** Which other brands/models did you consider?

**9.** How would you describe your level of musicianship/technical expertise?

- Beginner - Never played or taken less than one (1) year of lessons
- Intermediate - One (1) to five (5) years of lessons or playing
- Advanced - More than five (5) years of lessons or playing; play professionally

**10.** Education: (select best answer)

- High school
- Some college
- Completed college
- Graduate school

**11.** Which best describe your family income? (select best answer)

- Under \$15,000
- \$15,000 - \$24,999
- \$25,000 - \$34,999
- \$35,000 - \$49,999
- \$50,000 - \$74,999
- \$75,000 - \$99,999
- \$100,000 - \$149,999
- Over - \$150,000

**12.** Which of the following is your primary source of information on musical products: (select best answer)

- Television
- Radio
- Internet
- Newspaper
- Magazines
- Mail order catalogs
- Direct mail
- Literature from manufacturer
- Other \_\_\_\_\_

**13.** What is your main motivation for buying new equipment?

- Replacing old product
- Want new and leading edge equipment
- Fullfill a specific need
- Supplement existing products
- Value
- Impulse
- Need for improved performance
- New technology
- Availability of product
- Other \_\_\_\_\_

**14.** Please list your three most frequently visited Web sites.

- 1. http:// \_\_\_\_\_
- 2. http:// \_\_\_\_\_
- 3. http:// \_\_\_\_\_

**15.** In your opinion, what could Peavey do to improve its products and/or service? Please use the space below to tell us your answer.

\_\_\_\_\_  
\_\_\_\_\_  
\_\_\_\_\_

Thank you for taking the time to fill out our survey! Don't forget to fold and tape (with Peavey address facing out), affix postage stamp and drop in the mail!



Logo referenced in Directive 2002/96/EC Annex IV (OJ/L37/38,13.02.03 and defined in EN 50419: 2005 The bar is the symbol for marking of new waste and is applied only to equipment manufactured after 13 August 2005



**FROM:**

Place  
Postage  
Here

**Peavey Electronics Corporation**  
Attn: Warranty Department  
P.O. Box 5108  
Meridian, Ms 39302-5108

